

谐波交易者

中文版

目录

简介	1
“低买高卖”	1
价格行为的重要性	2
依靠你自己	2
市场定位	3
每个投资者实际上也是交易者	4
股票市场的特性	4
1. 谐波交易	7
2. 潜在反转区	9
重要点位汇聚区域	9
“对于数字的直觉”	9
3. 把握股价运行情况	12
价格竹线图	12
看涨竹线图	12
看跌竹线图	13
在潜在反转区内的价格竹线	14
理想的反转形态	14
反转的持续性	14
理想的看涨反转形态	15
理想的看跌反转形态	15
日本蜡烛图	16
阳线蜡烛图	17
阴线蜡烛图	17
其它重要蜡烛图形态	18
十字星	19
锤子线	19
4. 失效的谐波交易设置	22
需要注意的预警信号	22
冲破	22
股价缺口	23
光头线	23
巨大振幅空间	24
“稍等一下！”	26
谐波交易总结	26
5. 斐波那契序列	28

6. 主要的斐波那契比率	31
7. 0.618 回退	32
看涨的 0.618 回退	32
看跌的 0.618 回退	36
0.618 通道.....	41
0.618 上升通道.....	41
0.618 下降通道.....	44
0.618 回退总结.....	46
8. 0.786 回退	47
看涨的 0.786 回退	47
看跌的 0.786 回退	53
0.786 回退总结.....	56
9. 1.27 延展.....	57
看涨的 1.27 延展	57
看跌的 1.27 延展	62
1.27 通道.....	66
1.27 上升通道.....	67
1.27 下降通道.....	69
1.27 延展总结.....	71
10. 1.618 延展.....	73
看涨的 1.618 延展	73
看跌的 1.618 延展	78
1.618 延展总结.....	82
主要斐波那契数字总结.....	83
11. 次要的斐波那契比率.....	84
极限比率: 2.24、2.618、3.14	84
看涨的极限比率	85
看跌的极限比率	89
快速的反抽: 0.382	93
常量比率: 0.5、1.0 和 2.0	95
次要斐波那契比率总结.....	96
12. 交易模式.....	98
13. AB=CD 模式.....	100
看涨的 AB=CD 模式	100
看涨 AB=CD 模式中的止损设置.....	101
理想的看涨 AB=CD 模式.....	102
看跌的 AB=CD 模式	111
看跌的 AB=CD 模式的止损.....	112

理想的看跌 AB=CD 模式.....	112
理解 AB=CD 模式	121
基于其它延展比率的 AB=CD 模式.....	123
1.27 或 1.618 AB = CD.....	123
看涨的 1.27 或 1.618 AB=CD 模式.....	123
看跌的 1.27 或 1.618 AB=CD 模式.....	126
0.618 或 0.786 AB = CD	128
看涨的 0.618 或 0.786 AB=CD 模式.....	128
看跌的 0.618 或 0.786 AB=CD 模式.....	130
AB=CD 和 ab=cd	132
看涨 AB=CD 和 ab=cd.....	133
看跌的 AB=CD 和 ab=cd.....	136
AB=CD 总结.....	140
14. Gartley 222	141
理想的 Gartley 模式.....	141
看涨的 Gartley 模式.....	141
看涨 Gartley 模式的止损设置.....	142
理想的看涨 Gartley 模式.....	143
看跌的 Gartley 模式.....	152
看跌 Gartley 模式中的止损设置.....	153
理想的看跌 Gartley 模式.....	154
在强烈趋势运动后出现的 Gartley 模式.....	165
在强烈下跌之后的看涨 Gartley 模式.....	165
在强烈上涨之后的看跌 Gartley 模式.....	168
Gartley 模式总结.....	172
15. Butterfly(蝴蝶)模式.....	174
看涨的蝴蝶模式	175
看涨蝴蝶模式的止损设置.....	176
理想的看涨蝴蝶模式.....	177
看跌的蝴蝶模式	184
看跌蝴蝶模式的止损设置.....	185
理想的看跌蝴蝶模式.....	186
包含 1.618 XA 延展的蝴蝶模式	192
看涨的 1.618 蝴蝶模式	193
蝴蝶模式总结	199
16. 三重推进模式	201
看涨的三重推进模式.....	201
看跌三重推进模式的止损设置.....	202

理想的看涨三重推进模式.....	203
看跌的三重推进模式.....	208
看跌三重推进模式的止损设置.....	209
理想的看跌三重推进模式.....	210
发生在重要斐波那契延展位置的三重推进模式.....	215
发生在重要斐波那契延展位置的看涨三重推进模式.....	216
发生在重要斐波那契延展位置的看跌三重推进模式.....	218
在重要斐波那契回退位置的三重推进模式.....	222
发生在重要斐波那契回退位置的看涨三重推进模式.....	222
发生在重要斐波那契回退位置的看跌三重推进模式.....	225
三重推进模式总结.....	228
17. 潜在反转区的确认.....	230
参考其它图表.....	230
在潜在反转区范围内的之前的跳空缺口.....	235
成交量.....	237
18. 搜索股票.....	239
19. 交易工具.....	241
20. 制订交易计划.....	244
交易规则.....	244
交易执行.....	244
交易计划.....	245
交易的必需条件.....	245
交易需求.....	246
21. 获利评估.....	247
持续获利.....	247
退出规则.....	247
持续策略.....	248
个人化的规则.....	249
反向思考：“不要被假象迷惑”.....	250
22. 坚定执行交易计划.....	252
交易日志：记录交易经验.....	252
图表记录：在图上标记交易.....	254
资金曲线：跟踪你的交易经验.....	255
总结.....	257
附录.....	259
多重谐波模式图表.....	259
遵从谐波交易模式的股票.....	266
航空板块.....	267

银行板块	267
计算机硬件板块	268
食品板块	268
互联网板块	268
医疗/卫生/医药板块	269
冶金板块	270
原油/天然气板块	270
零售板块	270
证券/经纪商板块	271
半导体板块	271
科技板块	272
通信板块	272
参考书目	275

简介

谐波交易技术在投资业界，相对于其它的交易技术，了解的人相对较少。很多人很难相信，在股票交易市场中，谐波交易技术是一种合理的投资方式。但是，就我个人经验来说，我认为这些技巧的实战效果简直好的难以置信。这些技巧，可以帮助我解读令人非常费解的市场价格波动行为。

学习谐波交易技术，投资者需要具有开放性的态度。你必须丢掉以前的交易理念，并以毫不怀疑的态度学习这份资料。我在本书中提供了很多的股价图表，我相信这些图表完全可以证明这种交易技术的有效性。

投资者学习谐波交易技术，需要一段时间的学习才能对这种技术有一个基本的理解。因此，我建议你不要立即就开始利用此交易技术进行投资。最好先给自己一段时间，通过不断的练习应用，获得应用此交易技术的经验后，再开始真正的交易。

“低买高卖”

熟悉股票市场的投资者，应该都听过这个习语。这可能算是投资市场中，你能听到的最流行的话了——几乎与“我知道我的交易商肯定在挣钱”一样经典。但是，认真想一想，到底我们中的多少人，从我们的交易商处获得了成功的投资建议呢？最终我们可能发现我们又买在了顶部或接近顶部的地方。通常，我们的交易商这个时候会说：“没关系，你知道你无法准确的预测市场行为”，或者是“这是一个长期投资，它会涨回来的。”这些解释对投资者来说毫无意义，你只能看着你宝贵的资产在急速的下跌，而你的邻居却因为投资了科技股而资产翻倍。

低买高卖的目标实际上是可以达到的，但是这需要投资者掌握很多相关的知识，才能成功的达到这一目标。成功的投资者，需要勤奋的学习实践、耐心的等待机会以及有效的交易规则(来寻找交易良机)这三个有机的组成部分，才能获得成功。绝大多数投资者认为，认真阅读大量的投资报告、新闻故事以及财务报表，就可以发现交易良机。但是，市场上有太多的信息，以至于没有人能够研究透彻所有的相关信息。另外，在这些纷繁的市场信息中，你知道哪个信息对于股票的运行未来情况影响最大呢？因此，为了在股票市场中准确的发现投资机会，我们必须针对股票的价格行为进行研究。

价格行为的重要性

令人感到困惑的是，在以股价增长获得利润为主导的市场中，大众被巨量的财务统计信息所淹没，却忽视了对市场中的价格运行情况的关注。你可能对此有所质疑。比如，你可能会问“难道财务收入报告、业界报告、GNP、劳工数据都没有用吗？”我并不否认这些信息与股票市场有一定的联系。但是，在这些纷繁的数据报告中，到底哪个才可以对市场产生影响呢？另外，如果这些信息发布给了每一个投资者，那么你的优势又在哪里呢？

谐波交易方法，可以非常有效的帮助我们理解股价运行情况的本质。这种交易方法，通过识别过去不断重复出现的股价模式以及运行情况，来寻找市场中的交易机会。通过识别这些不断重复出现的模式和运行情况，我们就可以发现那些正在出现同样模式和运行情况的股票，从而在市场中甄别出高可靠性的交易良机。利用谐波交易方法，可以识别出当前股价所在的位置，并为以后股价可能的运行方向提供指引。只要你能够读懂这些指引信息，那么你就可以在接近市场拐点的地方，进行投资并获得巨大利润。

依靠你自己

投资是一个相对高风险的活动，尤其是你依赖其它人的时候更是如此。如果你掌握了谐波交易方法，你就可以超越市场中的投资大众，持续的在市场中获取利润。尽管人们通过不断学习可能达到持续获利的目标，但很多人仍然依靠投资共同基金、或者听从“市场专家”的建议进行投资。他们对此的理由是，没有时间或专业知识来进行这种投资。不管你的投资经验如何，有一点可以明确的是，没有人比你更能管理好你的财富！因此，我必须强调，你必须对自己的投资行为负**完全**责任，并且尽你所能的学习各种投资知识，来管理好你的财富。

如果你肯花时间提高你自己的投资技术，那么你就有可能从市场中获得巨大成功。如果你能够花时间学习谐波交易技术、仔细研究谐波交易设定形态、并培养自己遵从方法进行交易的耐心，那么你一定成功。获得这种成功的关键在于，在分析股价运行情况的基础上，以不含任何主观臆断的视角，理解通过谐波技术识别出的交易机会。如果你掌握了这种交易技术的基础，你就可以知道什么时候应该买入，什么时候应该卖出。利用谐波交易技术，最理想的情况就是，利用预先定义的交易识别规则，发现明显的高可靠性的交易机会，并且按照既定方案进行交易。

我遇到过很多持有“长期投资”理念的投资者，在他们眼中财经市场就是一个被动的储蓄账户，而不是一个积极的投资工具。他们的理念，也正是当前业界所提倡的——通过多年不断的系统性的投资，最终将可以获得可观的利润。尽管这一投资理念在近些年看

是正确的，尤其是起于 80 年代早期的大牛市带来的巨大利润，使人们对于这种投资理念产生了错误的安全感。

长期投资理念，确实有一定的效果。但是，这个理念的成立，需要建立在投资权重股或者基于反映整个市场价值的指数基金上。历史结果已经证明，投资主要的市场指数的效果要远远超过投资单独的共同基金的效果。另外，共同基金所产生的价格波动，也要比市场指数的波动大很多。除了这些以外，很多个人投资者，尤其是那些定期投资养老账户的投资者（Individual Retirement Accounts, I.R.A.），把这种投资理念看做了安全无风险的投资。对于大多数人来说，这种投资就足够了。但是如果我们能积极的进行投资，收益可以大得多。

市场定位

相对于那种个人投资者很难或者不可能准确定位市场的理念，“购买并持有”这一理念要更加先进。目前，很多公司主推的投资理念是，在长时间内持续进行投资，并获得这种长期投资所带来的（已经由历史数据证明的）投资收益。但非常值得我们注意的是，在这些投资公司中工作的投资顾问或基金经理，并不是按照这些定期获得的投资，机械的被动性的进行再投资的。实际上，他们需要对市场进行定位，并在发现市场中存在投资机会时才进行投资。他们通常不是随意的按照周期，以定量的资金买入某种投资工具，而是尽他们所能，在低点买入，在高点卖出。因此，从这个角度上说，他们都是在尝试准确的定位市场。

一个值得注意的事实是，尤其是在过去的 10 年中，市场每年都为投资者提供了投资良机。每个投资者都知道在主要的投资市场中，10 月份是个令人头痛的月份。但是，10 月份的下跌，也恰恰为投资者提供了买入廉价筹码的机会。最近的历史数据表明，在这些下跌之后，价格总会有不错的反弹。因此，不管你是积极的投资者还是被动的投资者，找准这个市场机会，将会大大提高你的盈利回报。

另外一个值得注意的事实是，不管投资者是何时进行投资的，实际上在他的投资过程中，也都包含了对市场的定位过程。那些能够买在底部区域的投资者，显然定位市场的能力要高于那些买在中间或顶部的投资者。从这个角度来说，所有的投资者，都需要提高市场的定位能力，从而赚取更多的利润。

在投资市场中，有一个特别的称呼——“市场定位者”。以我的理解，市场定位者指的是那些能够耐心等待市场中出现的投资良机的投资者。正如我们之前谈到的，市场会周期性的提供给投资者廉价购买股票的机会。了解这一点后，你就应该静下心来等待这些机会。我建议你对自己的投资能力多一分信任，并知道不管你在何时进行投资，你都是在对市场进行定位。

每个投资者实际上也是交易者

另一个需要理解的重要概念是，每一个投资者实际上也是交易者。通常来说，交易者被认为是那些进行短期投资并渴望获得快速收益的人。很多的基金经理和“财务专家”警告大众，一般的日内交易者，平均来说，获利要远远低于那些长线投资者。因此，他们建议大众，最好将自己定位为投资者进行投资——长时间持有仓位，并让它们的价格随着市场起起落落。

不管你的投资行为是基于何种时间周期，你都必须将每笔投资看成一次交易。不管你想投资指数基金、共同基金还是股票，每一笔投资都是一次交易。一旦你进行了投资，你就成为了一个交易者。随着你每次的投资，你作为交易者的市场经验也在不断增加。

如果你是被动的投资者，我强烈建议你接受市场定位和交易的概念。不管你投资的是 I.R.A. 还是其它市场交易工具，都需要你在投资之前用交易技术进行分析。总之，你需要记住的是，一旦你向市场投入了资金，你就成为了交易者。

股票市场的特性

股票市场的本质特性，就是反映有限的一组投资者，在对投资机会不同认知的基础上，买卖股票的意愿。对于买家来说，他们希望股价能够继续攀升，坚信在未来股票价格会更高。相反的，对于卖家而言，他们认为股票价格会在未来下跌。一只股票的买家数量如果超过卖家，股价就会上涨；如果卖家数量超过买家，股价将会下跌。尽管这只是对市场价格波动的一种简化的理解，但是股价的行为模式却可以很好的用这个概念理解。在投资财务市场时，理解上述基本概念非常重要。基本上说，如果投资者能够感知投资大众对于当前市场的感受，那么他就可以从中发现绝佳的市场投资机会。

谐波交易技术致力于在特定的交易时间段内，通过衡量买入和卖出的力度，评估大众认知的方向。谐波交易技术，通过识别特定的的股价运行方式以及与之匹配的斐波那契关键数据，发现符合谐波交易技术的交易模式。这些符合谐波交易技术的交易模式，可以帮助投资者识别出，在股票市场中反复出现的股价运行方式。另外，你需要知道，股价确实可能按照，由斐波那契数字量化的一些模式来运行。一旦你的眼睛适应于这些不断出现的价格模式，那么它们就会不断的出现在你的眼前。

举个例子来说，在市场中识别这些模式，就好像心脏专科医生阅读心电图一样。医生需要通过心脏产生的声波波形，来判断病人的心脏是否符合健康心脏产生的声波模式。作为病人，你虽然可以通过显示器看到你的心脏跳动波形，但是，除非你受过专业的训练，否则你根本无法理解这些波形代表的含义。

以我看来，谐波交易技术是财经市场中最为有效的投资方法。如果你肯投入时间和精力来学习这份资料，那么你肯定可以发现非常好的投资机会。当你理解这种方法后，你也就可以在财经图表中发现其内在的含义了。而且，你还可以准确的衡量一只股票的强弱状态，从而发现重要的反转点并就此进行投资。

我向你保证，如果你现在就开始认真阅读这篇资料，那么你的投资生涯将有一个全新的开始。本书中所讲的投资方式，将不带任何偏见的为你引入观察市场的新的视角。就我而言，我认为谐波交易技术是进行市场投资的**唯一**可行的方法。

第 1 部分

谐波交易

1. 谐波交易

谐波交易技术，通过特定的股价运行模式和斐波那契比率，来识别在股市中存在的、具有高可能性的反转点。这种方法假定股市中股价运行模式或运行周期，就像我们生活中可能反复遇到相同的人物和事件一样，会不断的反复的出现。因此，使用这种交易技术的关键是，在股价运行中识别这些模式的具体形态，并按照谐波交易技术进入、退出交易，这样就有很大的可能性股价走势延续之前反复出现的走势，从而交易获利。尽管谐波交易技术中涉及的股价运行模式，不是 100%准确，但是这些模式都是久经考验的高概率交易模式。如果你能够从纷繁复杂的价格变化中找到这些模式，那么你就可以发现非常具有潜力的低风险交易机会。

J.M.Hurst 的著作——“Principle of Harmonicity” (Hurst, J.M., J.M.Hurst J.M.Hurst Cycles Course, Greenville S.C.:Trader's Press, 1973)，是最早提及谐波交易技术的著作之一。他在此书中提到“价格运动中，相邻浪之间的周期可能与一个小的整数有关”。这里我们需要掌握的一个重要概念是，波浪之间以及两次股价运动之间都是相互关联的。进一步的，我们可以利用斐波那契比率和股价运行模式来描述这些关联关系，从而预测股价运动反转点的位置。如果交易者可以正确识别这些潜在的反转点所在的位置，那么他就可以在这些最有可能发生价格趋势改变的位置进行交易，以获取最大利润。从本质上说，这种交易方式顺应了买卖的变化趋势。通过这种形式的交易，使交易者的交易行为与市场运行达到了“和谐”的状态。举例来说，当你在股票的反转点买入的时候，此时市场中将股价持续压低的卖压也已经消耗殆尽，你的买入行为正顺应了市场的上升愿望。通常来时，利用谐波交易技术，可以识别出接近或者正好是反转点的交易机会。当这些交易在之后演化为有效的反转行情后，这些符合模式的股票，产生的股价运动的和谐之处也会变得更加明显起来。

谐波交易技术可以应用在任何的时间周期中——小时线/日线/周线或月线。但我认为，最为准确的交易机会，一般会出现在日线图中。虽然如此，根据小时图识别出的交易机会，仍然可以为短线交易者提供很好的交易机会。另外，令人惊奇的是，谐波交易技术也可以应用于更长周期的图表中。在周线、月线图中利用此技术，可以很好的通过过去的股价行为，识别股价运行的关键区域。总之，你会看到，谐波交易技术，在任何周期内都可以有效的预测股价走势。

在谐波交易技术中，最重要的一点就是，需要交易者能够根据特定的股价运行情况和斐波那契比率，识别出反复出现的谐波交易模式。随着交易者在实际交易中的不断磨练，从复杂的市场交易行为中，识别出谐波交易技术中特有模式的能力也会不断增强。价格波动无非代表了一种增长(价格上升)和下降(价格下跌)的循环，与我们在生产生活中见到

的许多循环现象一样，这些活动都可以通过斐波那契比率进行分析预测。通过这样的分析，我们就可以在市场的趋势可能发生变化时，准确把握机会进行交易。另外，这些预测技术也为我们提供了更多的关于未来市场潜在变化的信息。尤其是，当多个基于斐波那契的计算结果收敛于同一个特定的价格区域，构筑成重要支撑或压力区时，这些信息的意义将更加重要。这个区域我们叫做潜在反转区 (Potential Reveral Zone, PRZ)。

2. 潜在反转区

重要点位汇聚区域

历史已经证明，在斐波那契点位汇聚收敛、并构成特定股价运行模式的区域，股价走势有很大的可能性会产生反转行情。当这种汇聚收敛情况出现的时候，交易者就可以在这个汇聚区域内，选择一个最佳的入场点进行交易。这种类型的交易，通常只需要设置一个很小的止损，而与其相对应的潜在获利，却是巨大的。这个汇聚的区域，我们叫做潜在反转区。

使用这种基于波与波之间和谐关系的谐波交易技术的关键是，交易者需要找到存在谐波计算点位(通过斐波那契比率计算)最多的区域。当一个区域内存在 3 个、4 个甚至是 5 个这样的点位并遵循特定的结构进行排列时，你必须承认在这个区域，发生反转的可能性相当高。

当股价进入潜在反转区后，你需要密切关注股价的运行情况。通常来说，一旦股价进入到汇聚区域，那么股价的主要运行趋势，较之未进入潜在反转区之前，将会有或多或少的行为差异。如果股价发生反转，那么股价在通常情况下，会在短时间内快速反弹出反转区。但是，如果反转区失败，这种情况下通常股价运动情况会十分强劲，并通常会给交易者发出避免交易的清晰的预警信号。

在本书中包含的股价运行图表，展示了在谐波点位汇聚的区域，将如何对股价运行情况产生不同寻常的影响。市场在此区域内经常产生如此的行为，几乎可以称得上神奇！尽管我从不参与对此现象背后原因的分析讨论，但是，从我对于数以千计图表的研究中，我敢确认，一旦当谐波计算点位产生汇聚时，我们必须考虑到此汇聚区域对于当前主要趋势的重要影响。

“对于数字的直觉”

一旦你学会了谐波交易技术，你肯定可以轻松的算出潜在反转区所在的位置。只要你会加减乘除，你就可以通过计算得出潜在反转区。但是，在潜在反转区内，确定什么点位才是最佳入场点，确是一个困难的任务。在潜在反转区内，提高你“对于数字的敏感直觉”，需要不断反复的练习和实践。这里，有一些通用的规则，或许可以提高你在潜在反转区内进行交易的能力。

斐波那契点位的应用，在潜在反转区内非常特别。在潜在反转区内，存在很多经过斐波那契计算获得的关键点位，因此，交易者很难确定到底哪一个点位才可能终止原有趋势。但是，我相信有一些原则，可以帮助交易者在考虑交易时，为这些点位赋予不同的权重。

通常情况下，斐波那契计算基于的价格区间越大，效果越好。也就是说，如果斐波那契点位是基于幅度最大的波浪而计算得来的，那么作为反转区内入场点的意义最为重要。另外一个原则是，价格运行模式形成的时间越长，发生潜在反转的可能性越大。例如，一个在周线图中出现的模式，所蕴含的反转意义，要大于日线图中存在的模式。另外，如果一个大的模式内部包含了一个小的模式，那么大的模式的意义更加重要。

另一个需要我们考虑的重要因素是，在潜在反转区内包含的斐波那契点位的多少。通常情况下，反转区内包含的斐波那契点位的数量，决定了潜在反转区的重要性。这一点非常重要，因为一个非常和谐的区域，必需存在数量足够多的与当前主要趋势有关的信息。例如，如果一个潜在反转区内，包含 4 个甚至 5 个斐波那契关键点位，那么我们就应该认为这个汇聚区域是非常和谐的。如果股价在这个区域内发生了反转，那么潜在反转区就可以被认定为是一个重要的趋势转折点。如果股价在这个区域内没有发生反转，那么则说明当前主要趋势仍然十分强劲。

如果在潜在反转区内谐波点位数量足够多的基础上，这些斐波那契点位的位置又十分接近，那么这样的潜在反转区的和谐程度更高。当几个斐波那契点位收敛于一个狭小的价位区间中时，那么这个小区域将非常重要。另外，在存在 3 个或以上点位的反转区内，那些点位最为互相接近的区域，也需要我们的特别关注。

另外，需要注意的是，谐波交易技术，并不是精密的科学——它更像是一门艺术。尽管这种方法仍需要精确的计算，但是拥有“数字的直觉”，对于准确把握股价运行情况、判断股价反转及优化交易执行，确是显得更为重要。这种直觉的培养，需要长时间的认真研究过去的谐波交易案例，以及对当前的符合交易条件的机会进行深入分析。在你学习这门技术的初始阶段，你会觉得这种交易方式从心理上有些难于接受。但是，一旦你掌握了这门交易技巧，你就可以很容易的识别出交易机会，并从交易中获得可观的利润。

我有一个好朋友，他最近获得了飞行员执照。尽管他在第一次飞行中就能够控制各种仪表设备进行飞行(当然，他的教练在他的旁边)。但是他几乎花了一年的时间持续进行飞行训练，才有了对飞机操控的直觉。在一次飞行中，他让我控制飞机。他指导我如何才能把飞机维持到一个固定的高度。我接管了飞机的控制，并开始尝试飞行。在我控制飞机飞行时，我总是希望通过舷窗看看外面的风景。但是，每当我从舷窗往外看的时候，飞机的高度就会下降。这时，我只能再将注意力回到高度表上，并将飞机重新爬升到需要的水平高度。

每当我死死盯着仪表盘，开了几分钟飞机之后，我的好奇心就会发作，想看看飞机外的美丽风景。但每当我这么做的时候，飞机的高度就会降低。我的朋友后来接管了飞机的控制，他就可以一边看风景，一边准确保持飞机的高度。他告诉我，他花了很长一段时间才训练成不看高度仪也能维持飞机高度的本领。他花了很多时间，才训练出了对于飞机驾驶的直觉。

与此相类似的是，使用谐波交易技术识别交易机会，也需要训练和实际操作。尽管你可能已经学会了如何通过斐波那契进行计算，以及通过特定模式识别潜在反转机会，但是你仍旧需要一些特殊的直觉。这些直觉只有通过你认真不懈的努力才能获得，一旦你获得了这些直觉，你才算真正掌握了这种交易方法。

3. 把握股价运行情况

价格竹线图

由于市场中的交易行为，都是靠图中一根根价格竹线表示的，因此，我们必须对这些价格竹线有一个基本的了解。在价格竹线的每一根竹线上，都存在四个组成部分：开盘价、收盘价、最高价以及最低价。尽管这种竹线，看起来很简单，但是我们仍需仔细的研究它们，因为在潜在反转区内股价通过竹线反映出的股价运行情况，将决定谐波交易机会的成立与否。

看涨竹线图

开盘价和收盘价的位置，决定了竹线是否是看涨竹线。简单的说，如果收盘价高于开盘价，那么这个竹线就含有牛气，看涨。看涨的程度决定于开盘价和收盘价之间的差距。

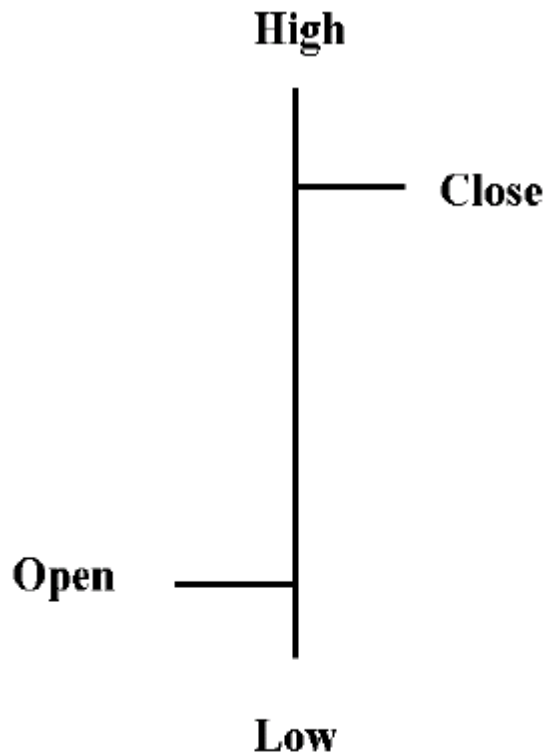

Bullish Price Bar

这个图示虽然简单，但却非常重要，因为它反映了在一个时间段内交易的结果。由于看涨的竹线，代表了股价的收盘价高于开盘价，因此，你可以依此对股价运行情况进行一定程度的推测。从基本上说，看涨竹线反映了在一段时间内，买家多于卖家的现象。当这种竹线出现在看涨的潜在反转区中时，它意味着趋势可能正在发生改变。

看跌竹线图

看跌的股价竹线，同样也由开盘价和收盘价的相对位置决定。当收盘价低于开盘价时，就形成了看跌竹线。

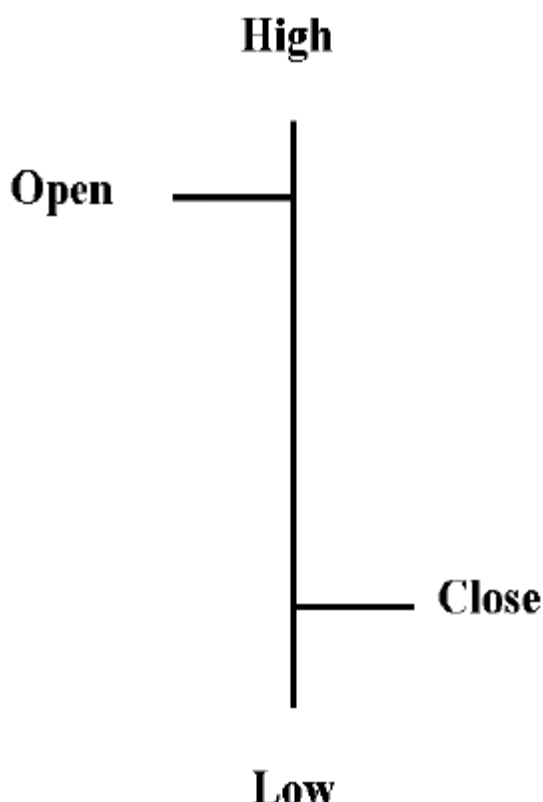

Bearish Price Bar

上面的图示也非常简单。但同样的，理解这种基本的竹线框架结构，可以帮助我们把握股价的运行情况。与看涨竹线类似，看跌竹线也是反映在一个交易时间周期内进行交易的结果。但是，不同的是，看跌竹线是说明卖家多于买家的情况。当这种看跌竹线出现在看跌的潜在反转区内时，它可能意味着趋势发生了反转。

在潜在反转区内的价格竹线

当股价接近潜在反转区时，我们应该密切关注股价形成的价格竹线所隐藏的信息。通过研究这些信息，可以帮助我们确定在和谐区域(潜在反转区)内发生反转的可能性。另外，这些价格竹线的行为，也可以帮助我们分析股价运行的强弱程度。

在潜在反转区内部，存在一个特殊的股价区域，在这个区域内，股价走势“应该”会发生反转。我在这里使用“应该”二字，是因为这并不是 100%确定的事情。但是，你会看到，潜在反转区确实可以帮助我们发现非常好的反转时机。并且，通过观察在反转区内的价格竹线的行为，将可以帮助我们确定潜在反转是否成立。

理想的反转形态

理想中的反转形态，经常出现于潜在反转区内。有时候，股价几乎准确的在经过谐波计算得来的重要支撑或压力位发生反转。这种形态的反转，最易于我们的理解把握。但是，并不是所有的理想中的反转，都发生在潜在反转区内部。如果你理解了趋势反转是“如何”形成的，那么你就可以准确把握在和谐区域内发生的有效反转行为了。

在谐波交易技术识别出的潜在反转区内，你需要从两个重要的方面来观察趋势的反转情况。首先，在潜在反转区内最重要的股价运行特征就是，股价运行需要呈现某种形式的对以前趋势的反转和改变。这种股价运行情况，可以通过一根与以前趋势相反的价格竹线获得证明。例如，如果你希望购买一只已经形成看涨模式的股票，那么你就需要在反转区内看到一根阳线，来证实你的判断。在股价下跌的时候，一般而言，股价运行通常形成的都是看跌的阴线。但是，如果股价趋势开始反转，并通过在和谐区域内形成的阳线得以证明，那么一个潜在的反转走势可能正在产生。股价在存在多个谐波计算点位的潜在反转区内反转时，股价通常按照上面所述的方式运行。但是，需要注意的是，与当前趋势相反的一根股价竹线，并不能完全确定反转的合法性。

反转的持续性

另一个判断反转是否合法的重要考虑因素是，股价运行对于现有趋势的改变，需要具备一定程度的持续性。例如，针对刚才提到的看涨模式的例子，如果股价在触及潜在反转区后发生反弹，那么它需要另一根紧跟的阳线来证明反转的持续性。如果这根新的阳线的收盘价高于前一根阳线的最高点，而且最低点也高于前一根阳线的最低点，那么就更加理想了。持续性对于判断一个反转是否是有效反转非常重要。接下来的一些理想的反转图示尽管非常简单，但它们对于你理解把握标准的反转行为确是非常重要的。

理想的看涨反转形态

对于一个理想的看涨反转形态，在潜在反转区内出现一根看涨的股价竹线，是至关重要的。理想情况下，其后持续性的上涨将证明反转的成立。

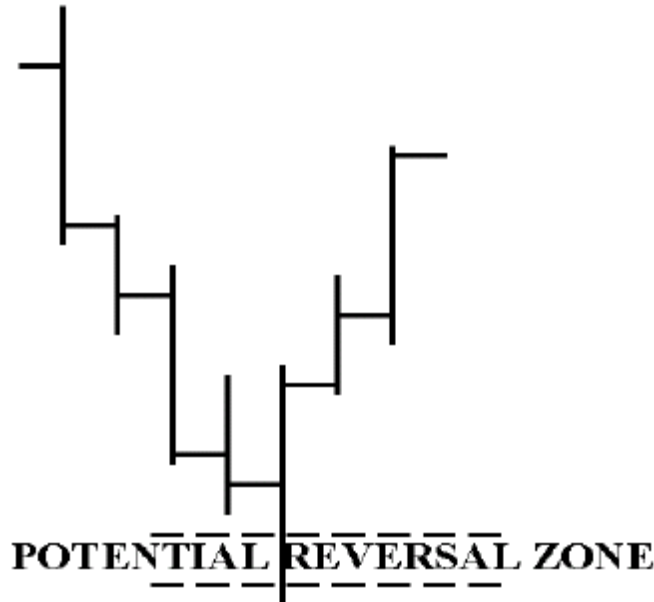

Ideal Bullish Reversal in Potential Reversal Zone

很明显，上面的图示是一个理想的看涨反转形态。股价运行，在触及到潜在反转区后产生如此的反转行为，都可以归为理想的反转情况。这里需要掌握的是，在这种理想的反转形态中，你必须要看到股价产生某种形式的反转，并继之以不断抬高的高点和低点。另外，你还需要看到股价在运行中，不断的形成看涨竹线(收盘价高于开盘价)。

理想的看跌反转形态

在理想的看跌反转形态中，观察股价在潜在反转区内的行为也非常重要。当股价触及潜在反转区后，出现一根阴线并继之以持续性的下跌，对于判断反转的成立非常重要。

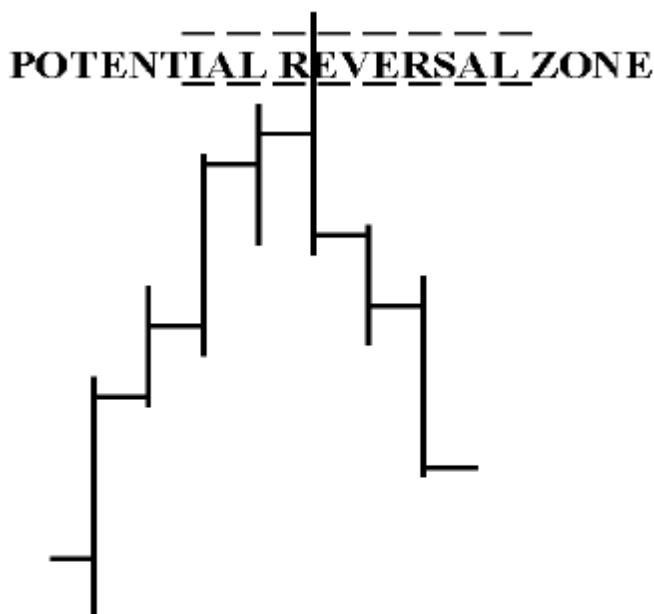

Ideal Bearish Reversal in Potential Reversal Zone

在反转完成后，股价形成持续性下跌的主要标志是，股价不断的创造新低，同时股价的高点也在不断降低。另外，对于每一根价格竹线，应该继续出现收盘价低于开盘价的情况。这些都是证明反转成立的重要证据。

尽管上面提到的这些概念乍看起来非常简单，但它们却可以作为判断反转是否成立的重要标准。建立判断股价反转时的股价运行标准，将有助于我们更好的理解和判断反转是否成立。这种理解将帮助我们建立，对于股价在潜在反转区内“应该”如何运行的“直觉”。尽管在某些情况下，股价虽然在潜在反转区内发生反转，但是发生的反转并不是上面所述的理想形态。在这些非理想情况下，这些基本概念将帮助我们识别出那些可以产生可观股价运动的有效反转。

日本蜡烛图

除了刚才讲到的竹线图外，另一种通过图表展现股价变化的方法，是起源于日本的蜡烛图技术。蜡烛图可以以非常清晰的形式，展现股票价格的变化情况。在我的日常交易中，我大量使用蜡烛图来观察股价的运行情况。另外，我在本书中所列的所有谐波交易的例子，也会通过蜡烛图进行展现。

利用蜡烛图技术来展现市场行为的方法，已经存在了很多世纪。最开始的时候，人们发明蜡烛图，来展现大米市场的价格运行情况。目前，市面上有几本很好的有关蜡烛图方面的书籍，我推荐你仔细阅读学习。我阅读过的一本最全面讲述蜡烛图的著作是 Steve

Nison 的《Japanese Candlestick Charting Techniques》(New York: New York Institute of Finance)。蜡烛图技术，是技术分析领域中非常有趣的一个领域。但是，从本书的目的出发，我只在此介绍一些最基本的蜡烛图形态。

阳线蜡烛图

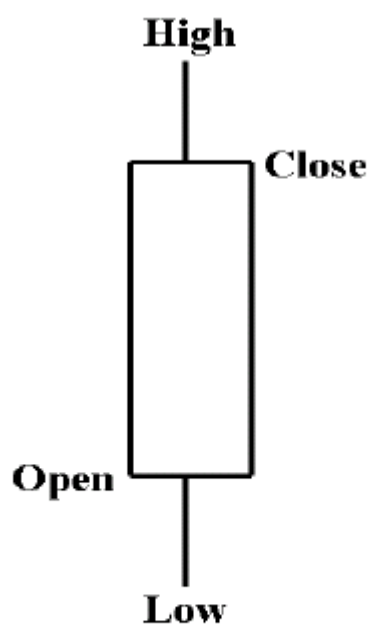

Bullish Japanese Candlestick

阳线内包含了中空或白色的实体柱。你从图中可以看到，实体柱区域反映了开盘价和收盘价之间的价格变化。

蜡烛图较之单一的线图，可以更加清晰的反映股价的运行情况。而且，当把蜡烛图技术应用用于潜在反转区内的交易设置时，蜡烛图可以为潜在反转提供更好的指引信号。

阴线蜡烛图

阴线是由非空的或黑色实体柱表示的蜡烛图线。与阳线类似，通过阴线，你也可以比单一的线图更加清晰的看到开盘价和收盘价之间的差距。

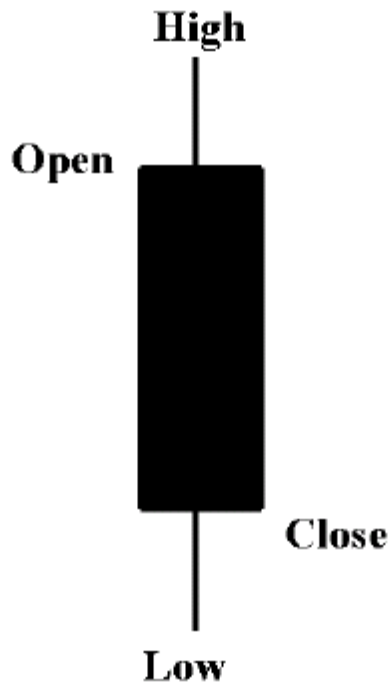

Bearish Japanese Candlestick

由于蜡烛图可以清晰反映开盘价和收盘价之间的关系，因此使用蜡烛图可以帮助我们很好的理解股价的运行情况。尽管全天的价格波动很重要，但是开盘价和收盘价之间的关系，能为未来股价发展方向提供更好的判断依据。

其它重要蜡烛图形态

还有一些其它的蜡烛图形态，当它们出现在潜在反转区内时，其所代表的意义也非常重要。当这些蜡烛图形态出现在潜在反转区内时，其内包含的潜在反转信息，较之之前的阴线、阳线更加强烈。

十字星

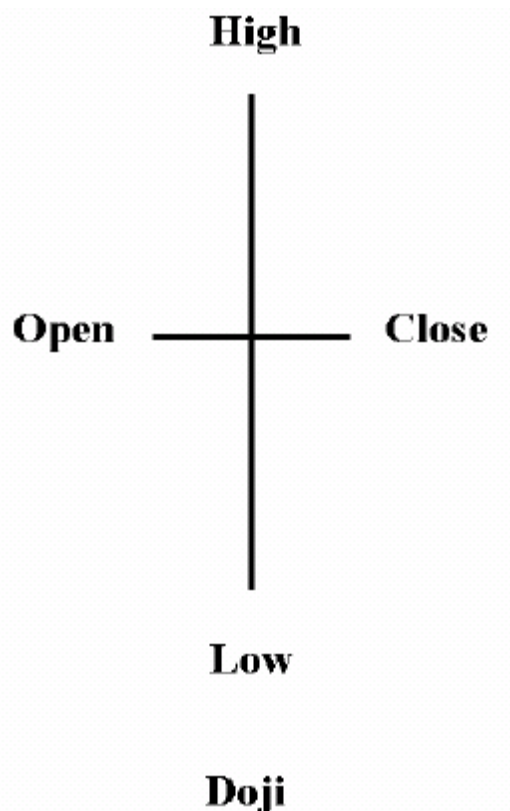

十字星形态是一个很好的潜在反转信号。当开盘价和收盘价处于相同的价位，就形成了十字星形态。通常情况下，在十字星形态中，开盘价和收盘价会位于蜡烛线所代表的交易区间的中部。

十字星的出现，指出了市场还不能明确未来的发展方向。因此，我们需要密切关注十字星后的股价运行情况，因为其后的股价运行情况经常会为股价以后的走势提供明确的信号。

锤子线

锤子线形态中，开盘价和收盘价之间差距很小，而相对应的交易区间却要大得多。对于一个有效的锤子线形态来说，开盘价和收盘价之间的差距，大概应该在交易区间 1/3 长度左右。基于此形态出现的位置不同，对于这种形态，还有一些其它的叫法，比如吊颈线或射击之星等。但是，对于本书来说，认识到这种蜡烛线形态是一种反转信号就足够了，尤其是当它在潜在反转区内形成时，它所代表的反转信号很强。

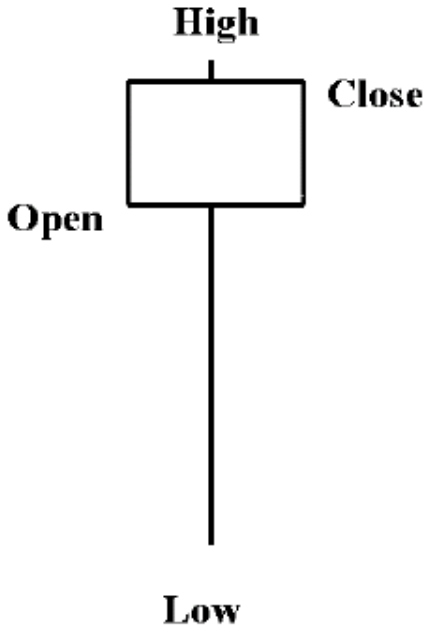

Bullish Hammer

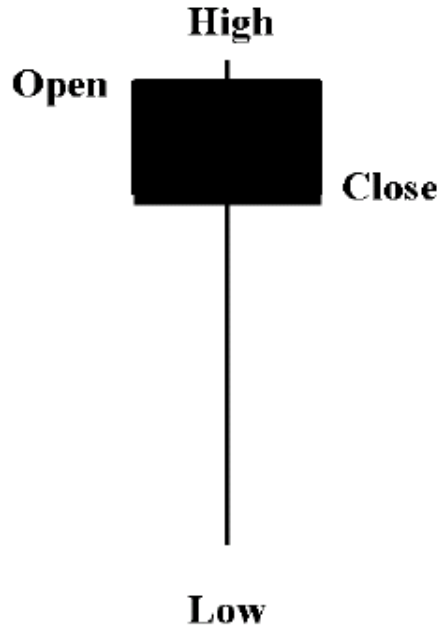

Bearish Hammer

下面的图示，展示了将锤子线反转后的技术形态。同样的，你需要知道，当这种形态出现在潜在反转区后，你也需要将它们视为潜在的反转信号。

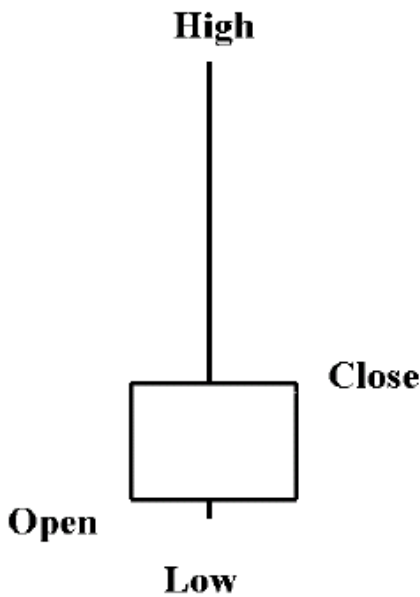

Bullish Inverse Hammer

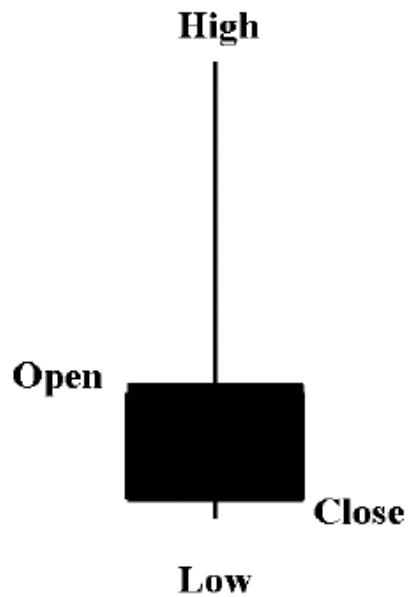

Bearish Inverse Hammer

日本蜡烛图可以清晰的表示，股价运行中每一个交易周期的具体情况。我相信比起单一的线图，蜡烛图可以为未来的股价运行情况，提供更多的信息。另外，一些通过单一蜡烛线组合而成的组合形态，可以帮助交易者准确的识别出股价运行的反转点。因此，我强烈建议你学习技术分析领域内这方面的内容。尽管在这里，我们只是简要的讲解了蜡

烛图理论，但是在潜在反转区内识别出这些反转形态，对于我们的谐波交易来说相当重要。

4. 失效的谐波交易设置

市场通常为投资者判断未来股价的运行情况，提供可供参考的线索。尽管在市场中任何事情都有可能发生，但是，当股价的最终运行情况，与我们通过谐波交易技术分析得来的结果完全相反时，市场却往往在之前，通过一些信号来提示我们交易设置可能存在问题。这并不是说通过谐波交易技术分析得来的结果总是正确的——因为它有时确实会错。但是，从我的经验看，市场总可以为未来可能的运行方向提供一些重要线索。

你需要读懂这些市场提供的重要信息，并藉此推测股价下一步的潜在运行方向。一旦你有了对于谐波交易中股价运行的直觉，你就可以预测股价“应该”如何在潜在反转区内运动了。

需要注意的预警信号

冲破

冲破在这里指的是，股价运行完全突破潜在反转区的运行情况。在股价冲破潜在反转区时，通常之前会出现 3 种主要的预警信号：股价缺口、光头线和巨大振幅空间等。你会惊奇的发现，几乎每一个失败的谐波交易形态中都会伴有这些预警信号。它们可以说是，失效的谐波交易设置的最好预警指标。

我之前提到，利用潜在反转区，可以发现获利丰厚的交易机会，但是，发现的交易机会并不总是成立的。因此，我们需要研究股价在潜在反转区内的运行情况，尤其是当在一个很小的股价区间内，包含多个重要的谐波计算点位时，更应如此。当你观察股价的运行情况时，你需要等待，让市场为你提供线索。当市场发出预警信号时，我们应该把这些预警信号，作为交易机会不明朗的明确信号。

尽管这些警示信号预示着交易机会可能存在问题，但是，我们仍需要观察接下来的股价运行情况。由于冲破潜在反转区意味着当前市场的原有趋势非常强劲，因此，我们应该继续按照原有趋势方向交易股票。

持续性原则，对于判断预警信号的强弱程度非常重要。例如，如果股票向上跳空开盘，并且以阳线收盘，那么说明这是一个强势股票。基于这只股票强劲的股价运行情况，我们可以预期这只股票会涨得更高。但是，如果一只股票在产生了向上跳空基础上，并没有继续攀升，那么说明这只股票潜在是弱势的。综上所述，上面提到的预警信号必须伴随有某种形式的后续确认，才能真正的判定未来的股价走向。

股价缺口

在潜在反转区内，股价运行产生缺口的现象非常常见。股价缺口指的是，股价开盘价不在昨日成交区间内，留下一段价格交易真空区域的市场行为。当缺口在潜在反转区内产生后，我们就需要对当前的交易机会采取极度谨慎的态度。我们需要重视这种极端的股价运行信号，因为股价缺口反映了市场感觉(market sentiment)有了重大的改变。

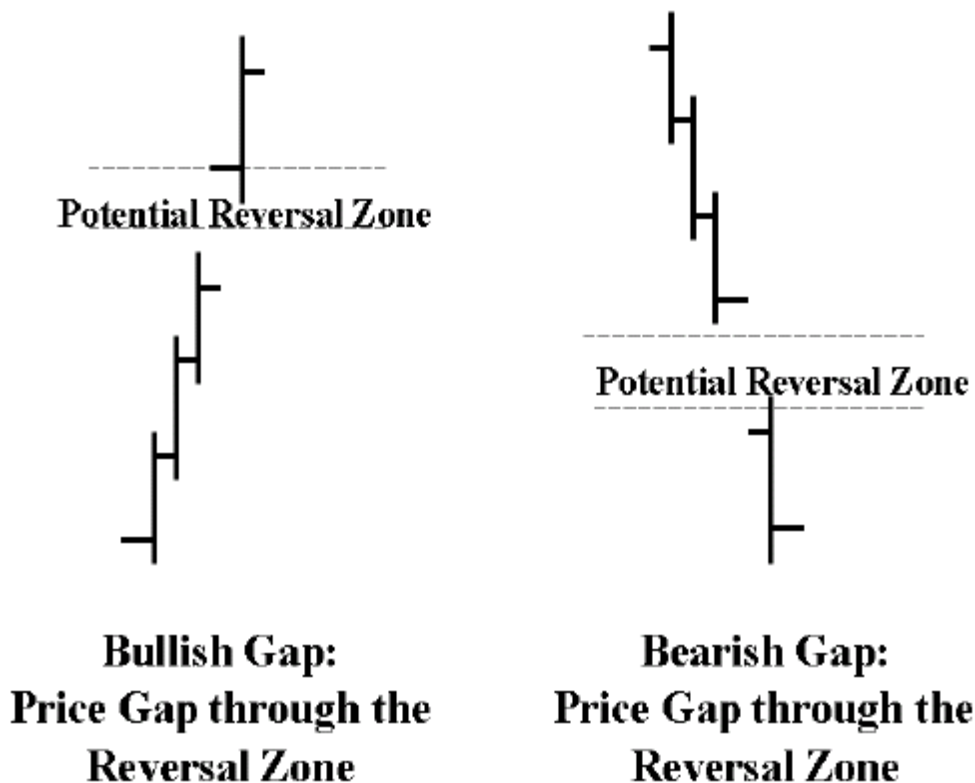

**Bullish Gap:
Price Gap through the
Reversal Zone**

**Bearish Gap:
Price Gap through the
Reversal Zone**

我相信，在潜在反转区内出现的股价缺口，是我们提及的 3 种警示信号中最常见到的，而且其预警含义也是最强烈的。股价缺口是可以帮助我们，预先识别失效的谐波交易机会的极其重要的指标。我利用股价缺口这一预警信号，躲开了很多失败的交易机会。

光头线

光头线指的是针对股价柱线，其收盘价正好是最高点或最低点的价格形态。这种价格形态的出现，表明了市场正处于极端的股价运行状态之中，需要我们审慎对待。当这种反映极端股价运行状态的光头线形态出现在潜在反转区时，我们需要提起万分的警惕。

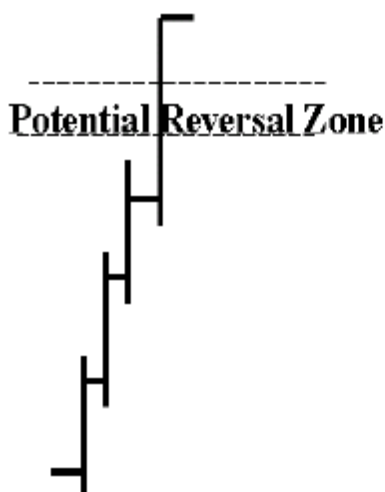

**Bullish Tail Close:
Tail Close through the
Reversal Zone**

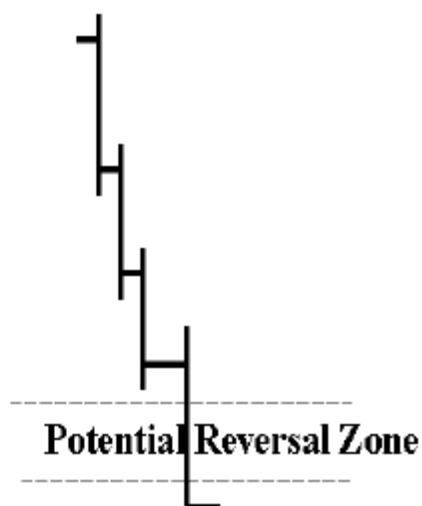

**Bearish Tail Close:
Tail Close through the
Reversal Zone**

当股价收市于当日的最高点或最低点时，这说明市场感受仍然非常强劲。如果你能花一些时间仔细研究一下这种股价运行情况背后所代表的意义，你会发现这意味着市场绝大多数参与者，在此时对于某一种股价运行方向的情绪十分高涨。因此，我们需要遵守一个共识，在出现这种情况下，代表着已有趋势仍然强劲，我们应该等待一个明确的反转信号后再进入。总之，光头线是一个明确的止步信号，我们应该等待市场，并让市场给我们进入交易的明确信号。

巨大振幅空间

极端巨大的股价波动幅度，也反映出了当前股价运行趋势，依然十分强劲。这种极端强势的股价运行情况意味着，可能有一些不寻常的情况将要发生，需要引起我们的重视。判读股价振幅是否属于极端情况，一种简单的方法是，将此振幅与平均的股价振幅进行比较，当股价振幅超过平均振幅的 2 倍时，我们就认为股价振幅属于极端情况。但是，在实际交易中，我们并不需要进行计算并比较振幅幅度，来得出这样的结论。因为在实际环境中，巨大振幅空间这一现象，一般都是显而易见的。

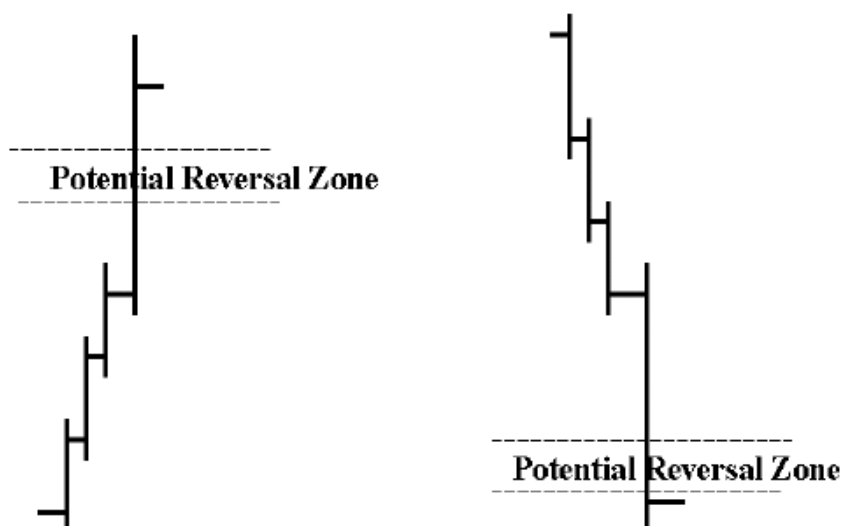

**Bullish Extreme Price Range:
Price Bar through
the Reversal Zone**

**Bearish Extreme Price Range:
Price Bar through
the Reversal Zone**

尽管巨大振幅空间这一现象，为当次的交易机会提出了预警信息。但是，从我自己的交易经验看，很多情况下股价运行确实可以无视这种现象，并继续产生有效反转。实际上，我认为，巨大的振幅空间，经常意味着原有趋势的衰竭。但是，这有一个前提：这种衰竭必须由接下来股价运行情况进行确认。如果这种极端的振幅空间现象，反映了一种趋势的衰竭状态，那么接下来的股价就不应该按照原有趋势运行了。但是，如果预警信息真正预测到了交易机会存在的问题，那么接下来股价应该按照原有的趋势方向运行。因此，我们既要重视这种振幅过大的预警信息，同时，更重要的是，观察接下来的股价运行的持续性情况。

当股价冲破潜在反转区后，这种股价运行情况，为当前主要趋势提供了非常重要的信息。由于潜在反转区是一个非常重要的区域，因此冲破这一区域，为主要趋势运行情况带来的信息也是非常重要的。冲破现象发生后，尤其是股价在冲破潜在反转区后仍旧继续按照主要趋势运行的情况，表示了当前主要趋势仍然十分强势。

冲破现象发生后，实际上是交易者改变原有交易计划的好机会，我们可以“顺势而为”，顺着原有趋势交易。但是，反转一个交易计划却不是一件简单的事情。尤其是一些心理因素，使这种想法实现起来非常困难。之前利用谐波交易技术的成功经验，加之期待本次交易机会获得成功的心理，使人们更愿意相信同样的结果会再次发生。但是，当这种“期待”出现在失效的谐波交易机会中时，就会使人们在心理上产生一些倾向，而错误理解市场背后揭示的重要信息。

有些时候，我们等待了很长时间才出现的谐波交易机会，却因为发现在潜在反转区内产生了预警信号而放弃，确实令人很无奈。这种情况在我的交易生涯中，经常出现。有些时候，我等了 1 个星期甚至 1 个月的重要交易机会，却因为产生了预警信号而不得不放弃。但是，我知道这些预警信号，确实可以帮助我们避免很多失败的交易。最底线情况是，在预警信号出现后，如果我仍坚信此次交易机会，我会等待至少一个股价柱线结束后，才会考虑执行交易。

“稍等一下！”

当股价进入潜在反转区并产生上述的预警信号后，最重要的还是要看股价产生预警信号后的股价运行情况。股价运动经常会不理睬这些预警信号，继续发生反转。因此，我们需要把握的要点是，我们需要等待市场提供某种形式的反转信号后，才可以考虑入场。

当谐波交易的交易形态，属于非常和谐的情况 —— 3 个或更多的经过谐波计算得出的点位出现在潜在反转区内 —— 虽然出现了预警信号，但交易机会仍旧可能有效。这时候，至少等待一根股价柱线，观察股价的运行情况，将避免你“跳向迎面开来的火车”。正如我之前所说，持续性原则对于判断交易机会是否成立非常有帮助。股价在越过潜在反转区后，如果仍继续原有趋势运行，那么这次交易机会注定会失败；但是，如果股价在产生了预警信号后仍发生反转，那么这种技术行为可能意味着此次交易机会仍然有效。在某些情况下，多等几根股价柱线，获得明确的反转信号是种明智的行为。

谐波交易总结

接下来的几章，将彻底改变你观察财经市场的方法。它们将证明，利用谐波交易技术，来确定股价运行中重要的支撑和压力区域，是可以信赖的。当通过谐波计算产生的价位正好收敛于一个区域内时，这个区域股价运动发生反转的可能性就非常之高。在潜在反转区内观察股价运行情况，来判断谐波交易机会是否成立非常关键。另外，预警信号经常提示交易机会存在潜在问题。因此，等待最少一根或多根股价柱线出现，来观察交易机会是否仍旧成立非常重要。

只有你耐心等待机会，谐波交易技术才会发挥最大效果。这些交易机会会经常出现，为投资者提供高额的回报，从而帮助投资者实现持续性的盈利。研究真实的例子，来获得股价运行的更深入的理解，非常重要。你需要花一些时间认真研究，才能提升你对于谐波交易的理解。但是，这些技巧将对你分析未来股价趋势和在趋势中识别关键技术区域提供极大帮助。

第 2 部分

斐波那契数字

5. 斐波那契序列

在投资中广泛用到的斐波那契比率，是基于里昂那多·斐波那契(生于 1170 - 卒于 1240)发现的斐波那契数列衍生而来的。斐波那契是中世纪最伟大的数学家之一。他的最富盛名的著作《Liber Abaci》，是最早论述阿拉伯数字系统的著作之一。

在他的这篇著作中，他向人们介绍了阿拉伯数字系统，并在书中主要使用该系统进行论述，而不是当时流行的罗马数字系统。这本书将源自阿拉伯的代数技术，引入到罗马文明之中。另外，斐波那契也以对埃及大金字塔的研究而闻名。

正是在这段时间内，斐波那契发现了斐波那契数列。这在当时，是人类历史上发现的第一个递归数列。这个数列的发现，是为了解决一个与兔子有关的问题。

这个问题是：假定一只兔子需要 1 个月成熟，并在第二个月月末就可以生下小兔子，以后每个月都会生下一只小兔子，那么到了第 n 个月月末，一共有多少只兔子？这个问题的答案是 U_n ，其中 $U_{n+1} = U_n + U_{n-1}$ 。

尽管这个公式看起来有些复杂，但实际上它却很简单。斐波那契数列如下所示：

0, 1, 1, 2, 3, 5, 8, 13, 21, 34, 55, 89, 144, 233, 377 \longrightarrow 
(infinity)

这个数列从 0, 1 开始，接下来的数字是前面两个数字之和。

$$(0+1=1)\dots(1+1=2)\dots(1+2=3)\dots(2+3=5)\dots(3+5=8)\dots$$

$$\dots(5+8=13)\dots(8+13=21)\dots(13+21=34)$$

在斐波那契数列第八个数字以后，我们就可以从这个数列中衍生出一些常数。例如，如果你在数列中，将前一个数除以后一个数，那么你会得到一个大约为 0.618 的常数。

$$34/55 = 0.618181 \sim 0.618$$

$$55/89 = 0.617977 \sim 0.618$$

$$89/144 = 0.618055 \sim 0.618$$

$$144/233 = 0.618025 \sim 0.618$$

将数列中的后一个数除以前一个数，则可以得到另外一个常数。这个常数大约是 1.618。

$$55/34 = 1.617647 \sim 1.618$$

$$89/55 = 1.618181 \sim 1.618$$

$$144/89 = 1.617977 \sim 1.618$$

$$233/144 = 1.618055 \sim 1.618$$

我主要使用 4 个与斐波那契有关的比率，来判断股价运行情况是否处于和谐状态，0.618 和 1.618 是其中的两个。另外两个比率数字 0.786 和 1.27 同样来自斐波那契数列，它们分别是 0.618 和 1.618 的平方根。

这四个数字，经常出现在自然或人工的各种场合内。例如 0.618 和 1.618 这两个常数就可以从大金字塔的设计中发现，将高度除以 1/2 的底座长度，就可以获得这两个数字。

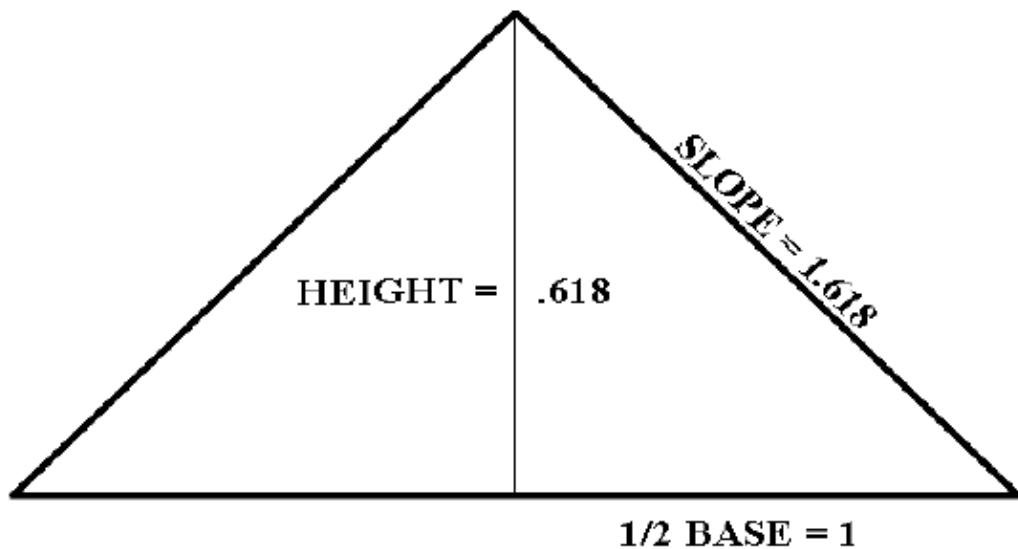

另外，一些斐波那契衍生数值，也可以在以下公式中发现。

$$\text{Phi} + 1 = \text{Phi squared}$$

$$\text{Base} = 2.00$$

$$\text{Half Base} = 1.00$$

$$\text{Height} = 0.618$$

$$\text{Slope} = 1.618$$

这些常数比率关系不单单存在于斐波那契数列中，在广漠的宇宙中也可以发现这些常数的身影。例如，金星需要 225 天环绕太阳一周，而我们知道，地球需要 365 天来完成公转。如果你将 225 除以 365，那么结果大约就是 0.618 ($225 / 365 = 0.6164 \sim 0.618$)。这太令人惊奇了！

上面所述的概念看似很难掌握，但是在自然界和宇宙中反复出现斐波那契比率这一事实，说明这个数字必然存在一些特别的意义。我在这里必须指出，我并不是数学家、天文学

家或星象学家。实际上，在我第一次研究这些信息的时候，我也很困惑。但随着我研究的深入，我发现这些数字确实揭示了宇宙中一些不寻常的关系。

当我在交易中引入这些比率后，我发现这些比率在各个时间周期内都会在股价运行中频繁出现。因此，我们需要掌握的一个重要概念是，这些数字的存在必有其原因。你一旦将这些数字融入现有的图形技术分析，你就会认识到这些数字对于预测股价的行为是多么的重要。

6. 主要的斐波那契比率

在技术分析领域中，交易者可以利用主要的斐波那契比率，精确测量股价运行情况和识别潜在的交易机会。这些主要的斐波那契比率，同时也被用于谐波交易技术中，用来判断股价运行中产生的技术形态是否符合和谐的标准。上面提到的主要的斐波那契比率包括：0.618，0.786，1.27 和 1.618。这四个斐波那契比率，是我们识别潜在交易机会的基础。当股价在这些斐波那契比率代表的价格水平，发生某种形式的反转走势时，我们应该把这样的股价运行情况视为和谐的。如果股价在这些价格水平快速反弹，那么这种更加和谐的股价运动情况，有很大可能性会持续下去。

这些主要的斐波那契比率的最重要的作用是，它们是一种衡量股价运行情况的有效方法。通过使用这些比率，我们可以划定需要重点观察的区域，通过判断或预测股价在这些区域的运行情况，可以帮助我们识别出获利的交易机会。尽管股价运行经常越过这些斐波那契比率代表的准确位置，但很常见的情况是，股价在越过之后很快掉头反转。因此，我们需要观察在整个潜在反转区的股价运行情况，才能做出交易机会是否有效的决定。在很多情况下，股价运行可能需要很多交易周期的盘整之后才会改变原有趋势。但有些情况下，我们只需要 2 到 3 个交易周期，就可以判断出模式成立及新的趋势的形成。不管这些情况如何变化，我们应该把重点放在利用谐波交易技术识别出的潜在反转区中。

当你第一次将斐波那契比率引入到你的技术分析之中，我相信你一定会对股价在这些比率所代表的价格水平附近，产生的特殊的运行情况，感到惊奇。通常情况下，股价在它触及斐波那契点位的当天，股价的运行情况会“不太寻常”。在我看来，当股价进入潜在反转区后，股价的运行情况较之以前的运行方式，会经常表现出“反常行为”。如果股价运行情况发生反转，那么股价应该在反转区内出现与已有趋势相反的价格柱线。如果股价未能发生反转，那么股价运行通常会在这些区域内发出预警信号。

我们需要花费一些时间，来培养我们在反转区内判断股价运行情况的能力。当你认真研究很多例子之后，你就会认识到斐波那契比率是如何影响股价运行情况的。另外，当将这些比率与股价模式识别共同应用，你会发现利用谐波分析技术指出的股价区域，确实存在很大的股价反转的可能性。

7. 0.618 回退

对于技术分析人员来说，应用程度最广的斐波那契回退比率，可能就算是 0.618 了。有时，技术分析人员会对 0.618 进行取整，只将这种回退比率说成是 2/3 回退。但是，我强烈建议，使用 0.618 这种包含 3 位小数的表达方式，作为百分比回退的依据。在我的交易生涯中，我看到很多的股价模式都恰好在 0.618 这一点完成。如果使用 2/3 或 66% 作为回退比率，那么通过斐波那契计算的结果，将比通过 0.618 回退比率计算的结果，在精确性上要差很多。接下来，让我们看一些 0.618 回退的例子。

看涨的 0.618 回退

看涨的 0.618 回退位置，是股价在下跌过程中，需要特别关注的重要区域。当我看到在长期涨幅后，出现了急速回调的时候，我会将 0.618 回退位置，作为第一个需要观察股价是否会发生反转的区域。

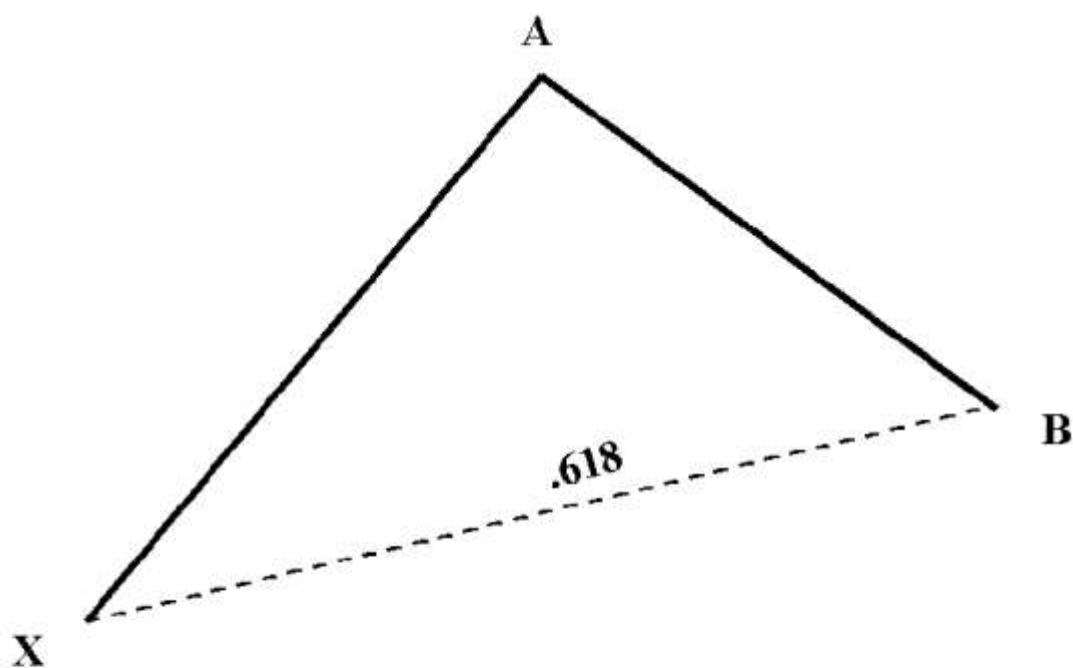

BULLISH .618 RETRACEMENT

BUY AT B!

在股价下跌时，我会等待股价接近 0.618 回退位置所在的区域后，观察股价在该区域的运行情况。如果出现前面介绍的预警信号，那么说明卖压依然强劲，我至少会等待一个

交易周期产生的股价柱线的确认后，才会考虑执行交易。如果股价通过一个反转的价格柱线，反映出在这个区域获得支撑，那么我将在 0.618 区域执行买入。

你需要花一些时间，才能理解在斐波那契回退位置所在区域中股价的运行情况。但是，如果你研究如下面例子中所示的股价下跌案例，你会发现市场的确为未来股价发展方向提供了线索。

第一个例子是关于 Amazon.com(亚马逊)股票的，在图中，股价运行情况很好的展现了 0.618 回退位置的作用。这个例子非常好，它展现了对于一个波动极大的股票，仍旧可以表现出非常和谐的股价运行行为。



这个例子中令人称奇的是，亚马逊股票在 5 个月内，股价几乎上涨了 800%，而且它在之后的股价回退中，几乎正好在 0.618 这个回退位置上发生反转。实际上，当亚马逊股价下跌超过 60%后，它在触及 0.618 回退位置的当天即开始反转。

我想在这里花一点时间，解释一下我们应该如何计算斐波那契回退。首先，我们使用 1999 年 1 月的最高价 99 5/16(点 A)减去 9 月的最低价 10 13/16(点 X)，得出的差值是 88

$3/4(99.5625-10.8125=88.75)$ 。然后，我们利用 88.85 乘以 0.618，等于 54.8575。最后，我们用这只股票的最高价 99 5/16 减去 54 27/32(由 54.8575 取整而来)，得出结果大约是 44 15/32。

亚马逊股价在 42 1/8 见底并快速跃升。尽管股价在触及 0.618 区域当天，仍旧以看跌的股价柱线收盘。但是，在第二天，股价通过高开和收盘价高于前一日最高价这两大信号，产生了明确的股价反转柱线形态。



对于这样急速下跌的情况，我们在交易中，应该采取谨慎的做法，即至少再等待一个股价柱线的出现、确认反转成立后，再进入交易。在这个例子中，亚马逊股票，在很短的时间内，股价下跌过半。我相信，在这种情况下，我们在交易中更需加倍小心。

尽管在这个例子中，亚马逊股价在触及 0.618 位置的当天收了一根阴线，但第二天通过跳空高开和收盘价高于前一日最高价这两个信号，确认了反转的成立。亚马逊股价，在接下来的 7 个交易日内，持续攀升，每一个交易日的最低价，都没有出现低于前一日最低点的现象。这种股价运行情况，当出现于股价在斐波那契点位反转之后时，非常重要。这个案例，是一个非常理想的斐波那契反转案例，股价在触及 0.618 位置当日见底反弹，并通过不断抬升的高点、低点和收盘价展示了上涨的持续性。

下一个案例是关于 Ebay 股票的。在 Ebay 股票的周线图中，股价运行情况也展现了 0.618 回退位置的重要性。在这个案例中，Ebay 股价从顶峰快速下跌，在 4 个月内连续下跌损失市值近 2/3，但它的反转也几乎正好发生在 0.618 位置。

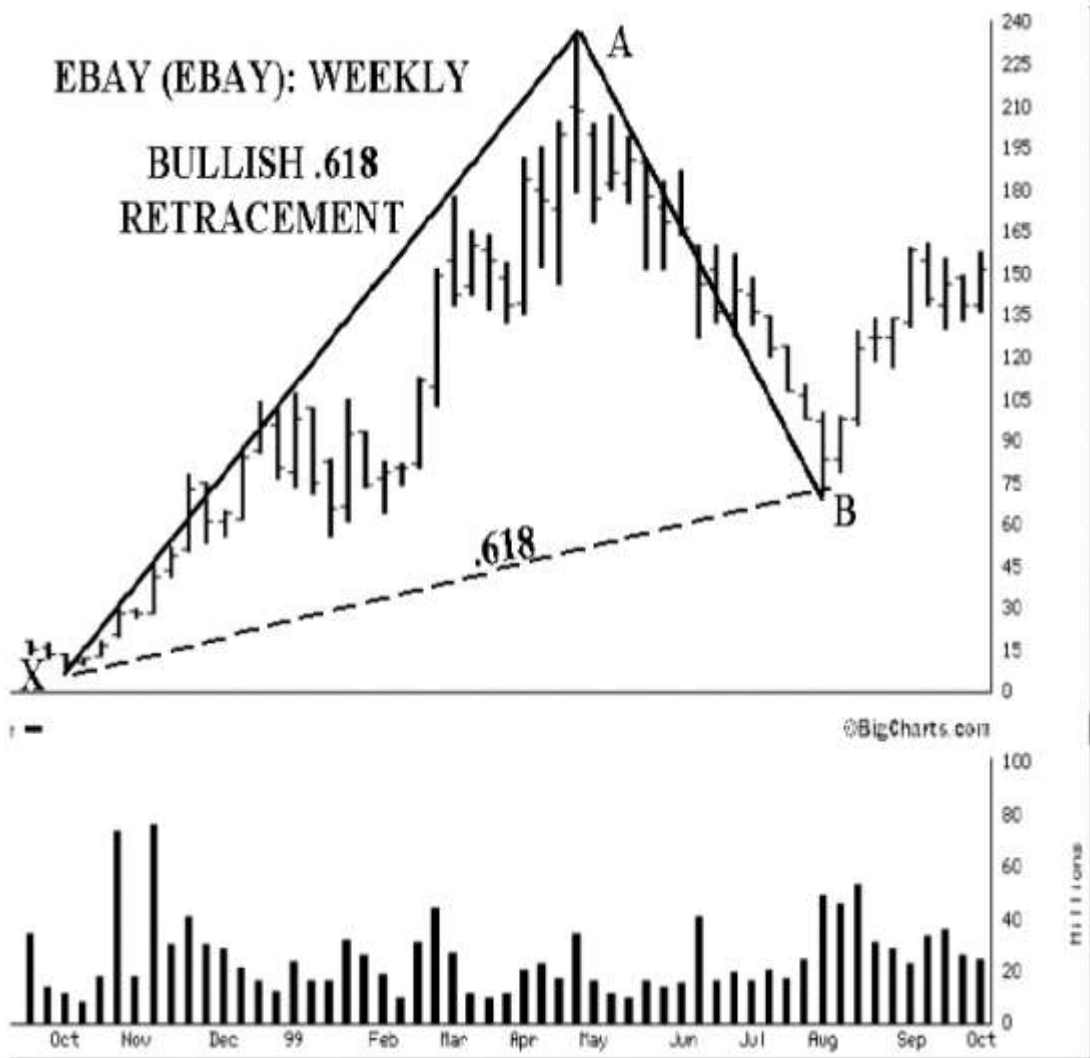

排除股价前期强烈下跌这个因素，Ebay 股价在触及 0.618 位置的当周，就发生了反转。实际上，进一步的说，不光股价在触及 0.618 的当天就产生了反转，更进一步，它的股价在稍稍越过 0.618 位置后两个小时内，即开始发生反转。

当 Ebay 股价下跌越过 0.618 位置（通过计算得出为 $74 \frac{1}{2}$ ）后，股价在此区域产生了明显的反转。股价在 $70 \frac{5}{16}$ 触底并快速跃升离开此底部。尤其值得我们注意的是，Ebay 股价在运行过程中，表现出了非常好的上涨持续性。在接下来的 6 个星期内，股价从最低位跃升，完成了翻番！我在下面附上了放大的短期股价运行图表，这张放大的股价图中清晰的展示了在 0.618 位置发生反转的过程。



上面提到的亚马逊和 Ebay 股票的例子，实在是棒极了！它们展现了 0.618 位置，对于股价运行的重要意义。在这些例子中，股价运行产生的持续性上涨趋势，为反转的确认提供了明确的信号。尽管这些股票的运行情况，在反转之前都好像已经“崩盘”，但是它们却在 0.618 位置获得了很好的支撑，并发生了巨幅的反转。

看跌的 0.618 回退

清晰的看跌 0.618 回退形态，通常出现在一波强劲的上升浪，无法上升达到之前波浪的顶点，股价上升趋势止步之后。在 0.618 位置发生看跌反转，通常意味着之前的主要跌势仍将继续。以我看来，如果股价在 0.618 位置发生反转，那么股价不会越过此位置太

多。实际上，如果在 0.618 位置的反转成立，那么股价“应该”在测试这个压力位后，出现一根看跌的股价柱线。

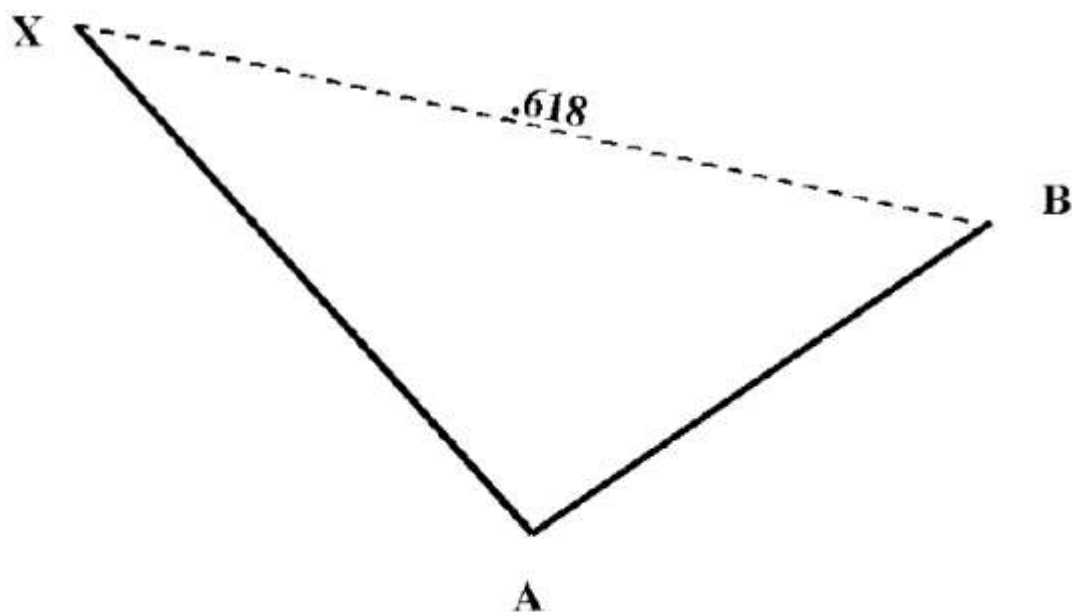

BEARISH .618 RETRACEMENT

SELL AT B!

趋势反转精确的发生在 0.618 位置的情况，确实存在。但是，并不是每一次的反转都准确的发生于 0.618 位置。因此，我们应该重视研究，股价在 0.618 回退位置附近区域的股价运行情况。如果股价在这个区域中趋势发生停滞或破位下跌，那么就说明 0.618 位置对于当前股价运行是一个有效的阻力位。我们应该学会在重要的斐波那契位置，如 0.618 回退位置，识别这种信号的能力。

这个斐波那契回退位置的重要之处在于，对于看跌的股价回调来说，此回退位置是第一个潜在的重要阻力区。因此，在一个重要下跌趋势后，股价回升的过程中，如果我已经持有股票或者希望做空，我会特别注意 0.618 位置的股价运行情况，来寻找交易机会。下面的例子，展现了利用看跌 0.618 回退形态预测股价走势的有效性。

3Com 公司的股价，在 1997 年年初的时候遭受了重创，股价下跌超过 60%。股价在经历了“死猫反弹”后，股价开始攀升，并最终在 0.618 位置发生反转，继续下行。股价在 0.618 位置发生反转后，股价继续了漫漫熊途，市值下跌丢掉了之前上涨的一切利润。让我们看一下 3Com 相关的股价运行图表。



3Com 股价的上升趋势，在前一跌势的 0.618 处受到了强烈的阻挡。实际上，股价在只超过 0.618 位置几乎 3/8 点后，就发生了反转。下跌 XA 腿的 0.618 位置是 $59 \frac{7}{16}$ 。股价在到达 $59 \frac{3}{4}$ 后发生反转 在股价触及 0.618 位置后的几天内 股价迅速破位下跌。

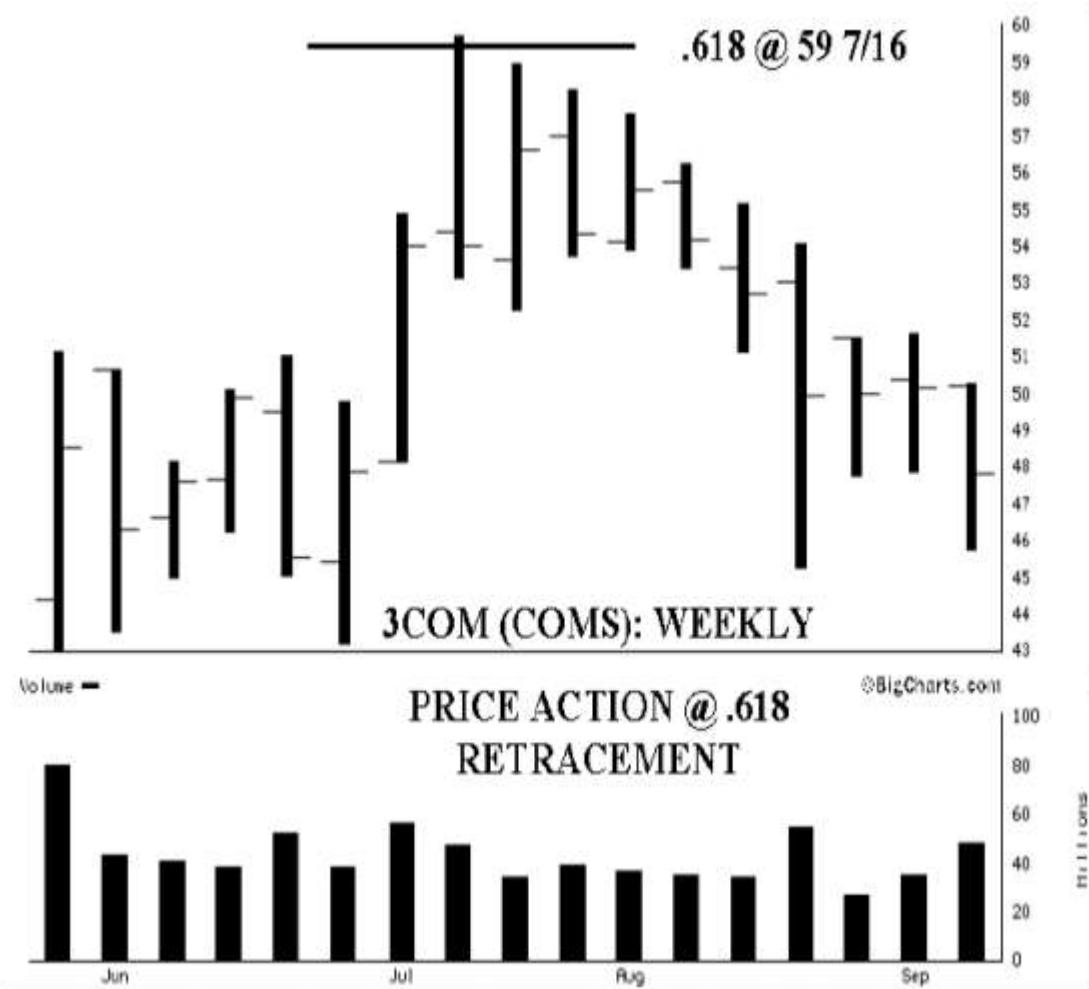

从上面 3Coms 股价周线的放大图中,我们可以看到股价上涨未能超越 0.618 位置。实际上,当股价达到 0.618 位置时即开始停滞,并在反转完成后的几周内破位下跌。

在这种情况下,如果你此时仍在做多,那么你一定要重视股价在 0.618 位置遇到的阻力,并及时兑现利润。如果你正在寻找做空的机会,在 0.618 位置发生的剧烈反转,说明了自底部的股价涨势,已经遇到了麻烦。理解这些股价运行情况背后所蕴含的意义,将帮助你在未来更好的预测股价趋势。

在接下来 Dell Computer(Dell 电脑)的案例中,我们可以看到,0.618 位置是明显的阻力位置。下面这张 Dell 电脑的日线图中,展现了股价是如何在前次下跌的 0.618 位置遇到阻力,并反转继续向下的过程。

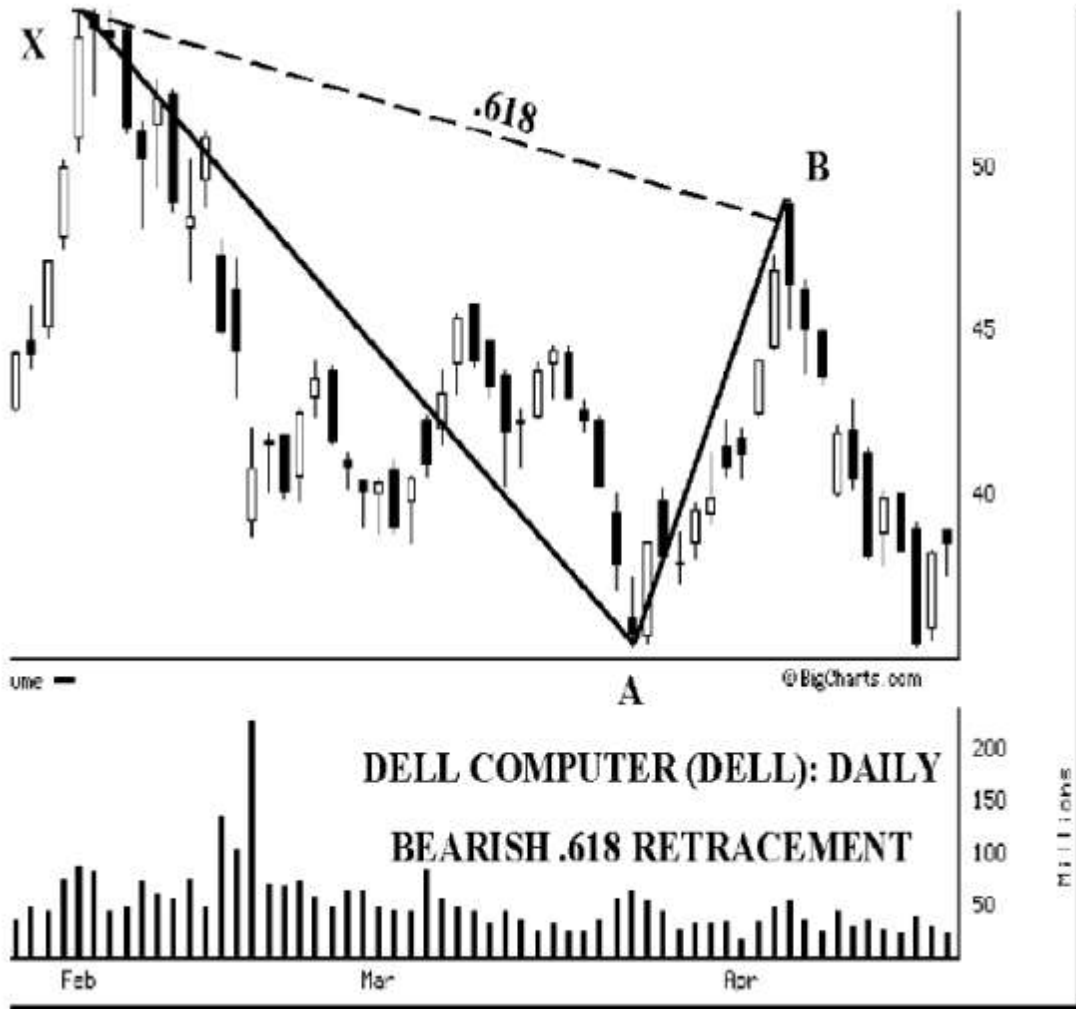

上面 Dell 电脑的股价运行图表中，值得我们注意的是，股价在触及 0.618 位置当天的股价运行情况。Dell 股价在触及 0.618 位置后，股价出现了一根非常看跌的阴线。Dell 电脑股价从最高点 55(点 X)开始下跌到 35 7/16(点 A)触底。此跌幅的 0.618 位置，对应于 47 9/16。股价在 48 21/32 发生反转，略微超过了此位置。在这个案例中，假如你在股价反转后多等待一天，那么接下来股价运行中展现出来的看跌的持续性，将确认反转的有效。

如果股价运行在 0.618 位置产生了一根阴线，如前面 Dell 电脑的案例，那么我们必须密切注意它的股价运行情况。在 Dell 电脑的案例中，接下来的一天，股价通过跌破前一天的低点，同时收盘价低于前一天的收盘价这两个信号，为反转提供了重要的确认。当这种发生在重要的和谐位置（例如 0.618 回退），并在反转之后出现持续形态的时候，通常预示着这只股票已经开始了新一轮的熊途。这个反转在接下来的两个星期内，导致股价下跌超过了 10 点。

0.618 通道

从我的经验看，如果股价在 0.618 位置发生反转，那么此股价运行信号通常来说非常强烈。在上升趋势中，0.618 反转通常意味着股价上涨的延续，尤其是当最初的上升浪十分强劲时，更是如此。反之，在下跌趋势中，0.618 反转通常意味着股价跌势的延续。让我们在下面章节，看看一些具体的相关案例。

0.618 上升通道

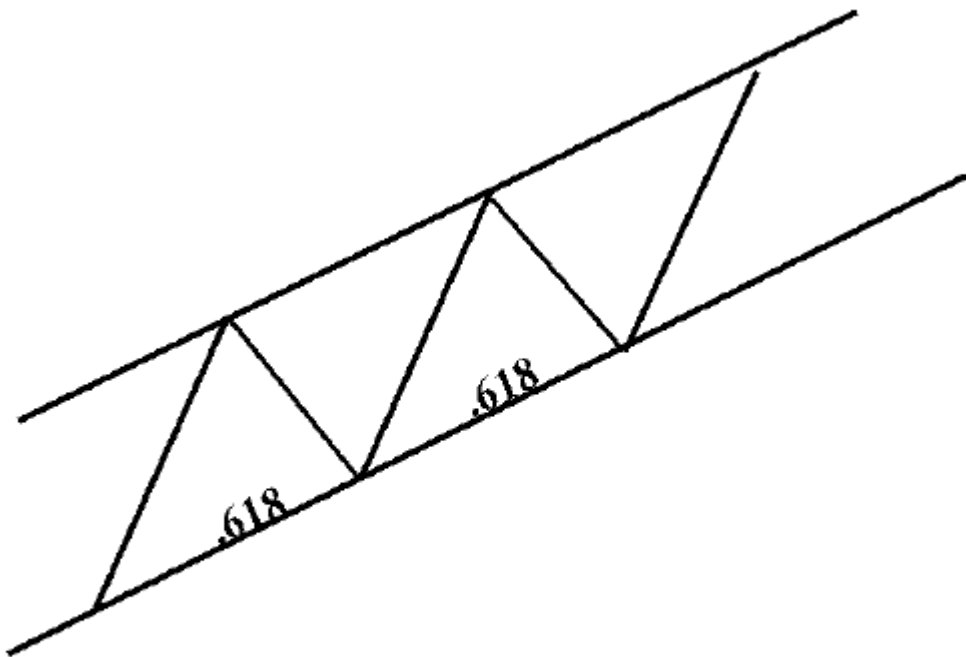

BULLISH CHANNEL: SUPPORT AT .618 RETRACEMENTS

0.618 回退发生于明显的股价通道之中，这种现象非常常见。股价通道指的是保持一定斜率的交易区间。当重要的斐波那契支撑或压力位置，非常接近通道的某一轨时，我们需要注意到这种情况潜在的重要技术含义。

例如，我们跟踪处于强势上升的一只股票。这只股票的股价，运行于一条清晰的上升通道中。这种情况下，如果股价下跌到接近通道下轨时，就可能是一次潜在的买入机会。当股价在之前涨势的 0.618 位置获得支撑后，潜在的交易机会就出现了。在这种情况下，作为股价潜在支撑的交易通道下轨，可以用于验证交易机会的合法性。

在这个例子中，如果 0.618 所处位置，位于通道下轨下方，则对于股价运行的预测效果更好。通常情况下，强势的并呈现明显交易通道的股票，会通过短暂跌破交易通道下轨的方式，将不坚定的投资者吓跑，然后股价转而掉头向上。在这种股价走势情况出现，而且 0.618 回退略低于通道下轨时，通常我们在交易时不需要设置太大的止损——通常在 0.618 位置下 1 到 2 个点就够了——这样就可以看出交易是否成立。

当股价跌破上升通道的下轨后，股票通常会在很短的时间内“暴露自己的意图”。通常情况下，如果是震仓，那么股价应该很快掉头向上。但是，如果股价上涨结束，通道不再继续延伸，那么股价应该开始进入熊途，并不断创造新低。

如果股价有效跌破通道下轨，那么我们之前讨论的预警信号，如股价缺口、巨大的交易区间或以光头线等，将指出股价下跌动能的强弱。因此，如果股价跌破趋势线和 0.618 位置一定距离后，你应该知道这些点位将不再为股价提供支撑。你应该接受损失，并关闭交易。下面，让我们看一个在上升通道中出现 0.618 回退的例子。

下面这张 Eli Lilly 的股价日线图，明确展现了之前我们讨论的 0.618 通道的使用情况。在此图中，股价运行于一条明确的上升通道中，股价在每次下跌触及前一次上升 0.618 回退位置后，都会继续攀升。在这张日线图中，明确展现了股价在通道内部每次触及 0.618 后的反弹跃升行为。你可以跟踪此上升通道，等待股价下跌，并在每一次股价下跌触及 0.618 位置后买入。值得注意的是，在这个例子中，出现了多次股价跌破趋势线，但在 0.618 位置止跌反转的情况。

当上面这种跌破趋势线的情况发生时，你的风险是很有限的。由于股价跌破了趋势线，因此 0.618 位置就是唯一潜在的支撑。如果股价继续跌破 0.618 位置，那么你就可以假定上涨趋势已经破坏。因此，你可以在 0.618 位置下方只冒一两个点的风险，来等待反转的发生。

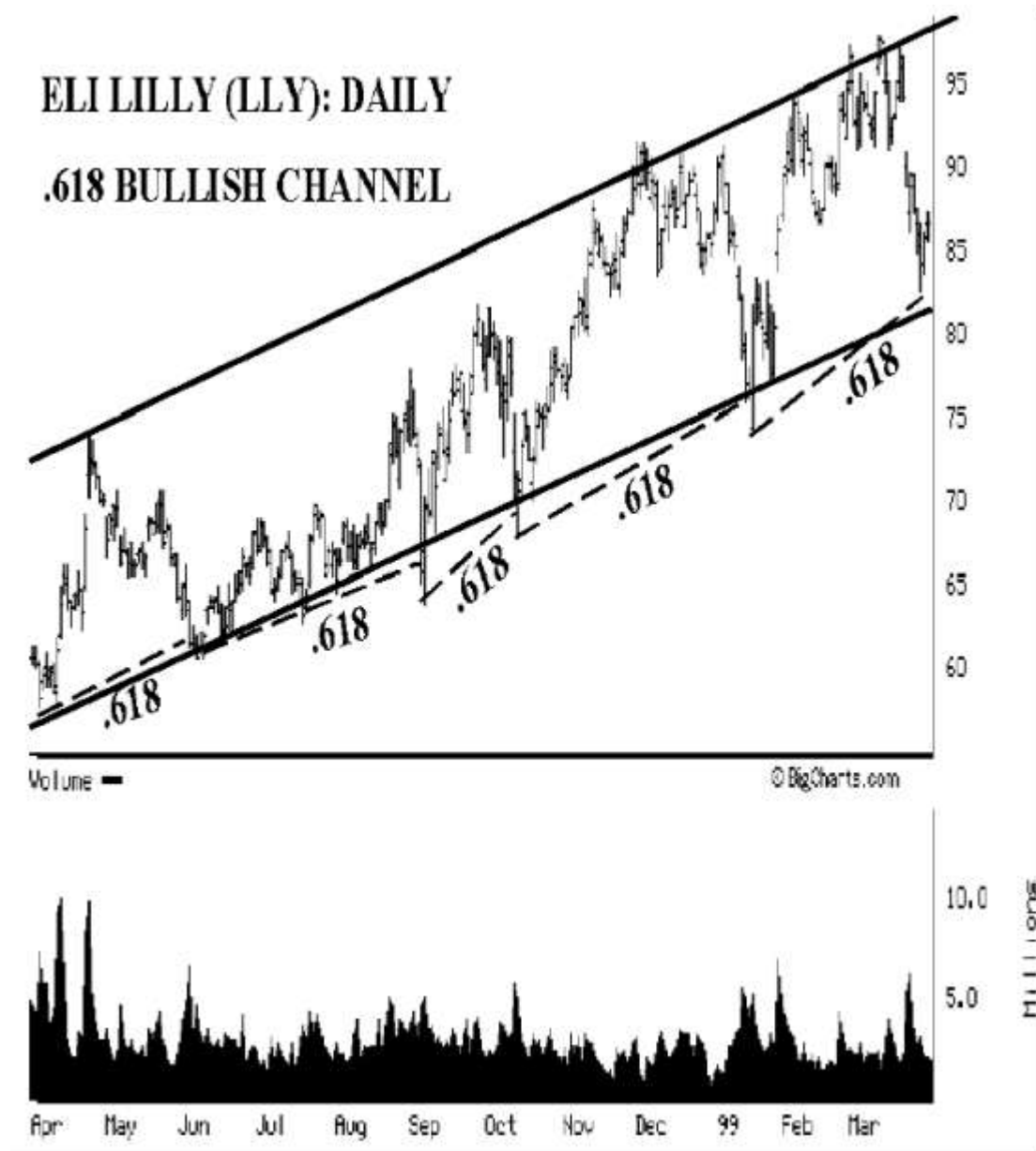

在上面的案例中，由于已经存在了一个上升通道，因此股价延续上升趋势的可能性非常大。如日线图所示，Eli Lilly 共为投资者提供了 5 次买入机会。最后一次的买入机会，股价直接在 0.618 位置发生反转，并没有再次测试上升通道的下轨。

我们应该重视，对这种重复出现的股价运行情况的识别。当股价位于上升通道内且股价下跌时，只要在 0.618 位置获得支撑，我们就应该认为上升趋势并未改变。但是，当 0.618 位置以某种形式跌破，并继以看跌的持续形态，则意味着趋势有可能已经发生反转了。了解这种股价运行的特征，将帮助你在整个趋势内发现重要的反转点。

0.618 下降通道

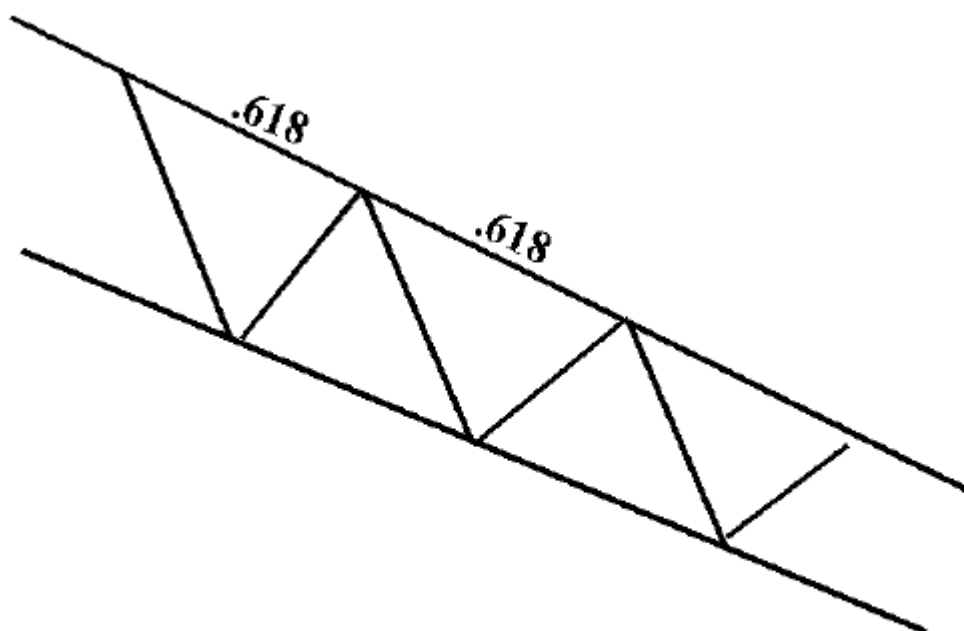

BEARISH CHANNEL: RESISTANCE AT .618 RETRACEMENTS

在下降通道中，前一跌幅 0.618 回退处，通常作为阻力位出现。与上升通道的例子相似，股价处于下降通道中，且不断的在 0.618 位置发生反转，这种股价运行情况为我们提供了高可靠性低风险的交易机会。下面，让我们看一个下降通道的例子。

下面这幅 Barrick Gold 的日线图，反映了下降通道中，股价连续在前次下跌 0.618 回退位置受到阻力，发生反转并继续下跌的情况。

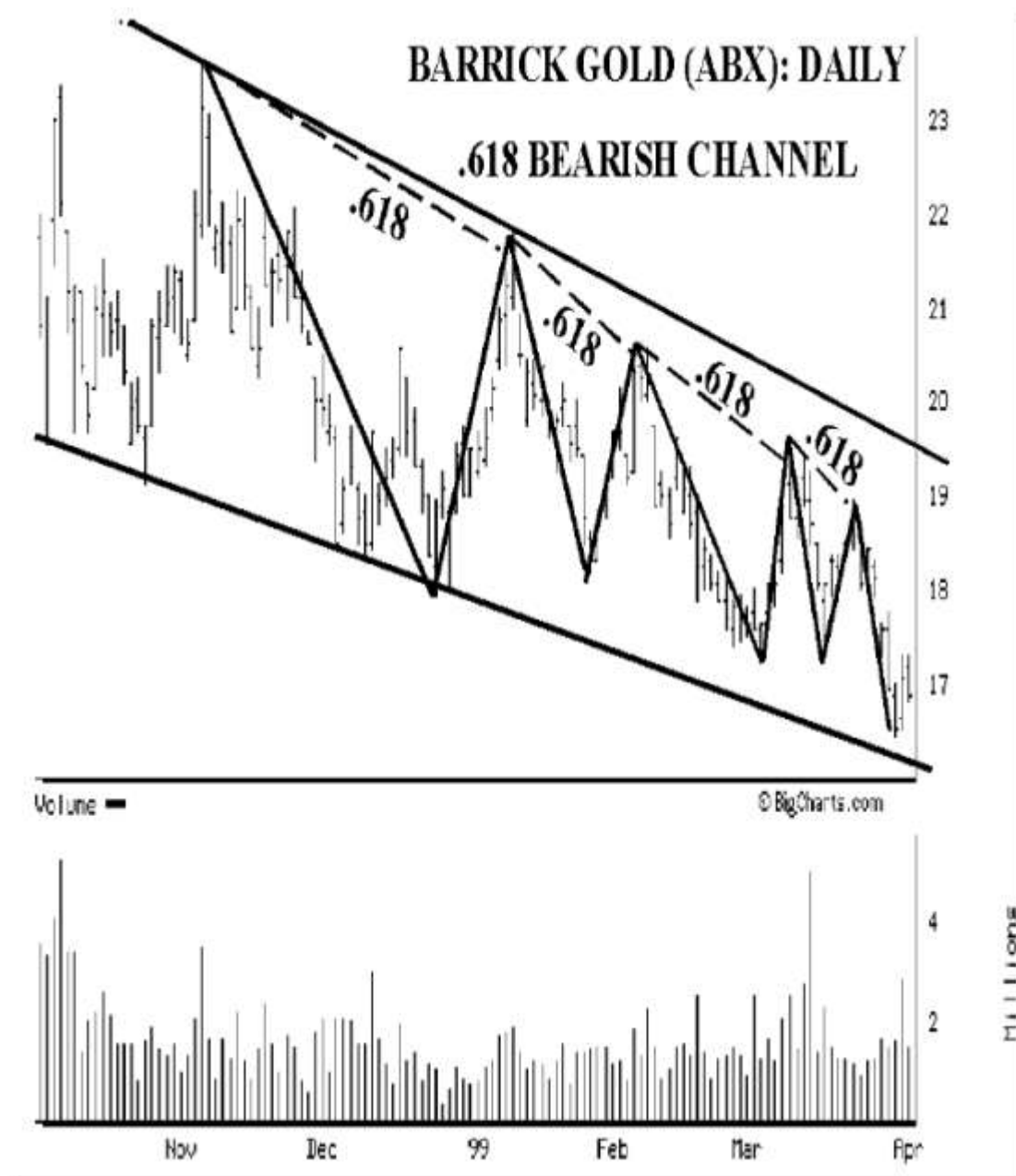

你们在图里发现了什么模式没有？我想，这幅图是证明 0.618 位置重要性的重要证据，尤其是在趋势中反复出现的时候。当 0.618 位置在趋势中作为阻力位时，股价运行会非常强劲。在这只股票的股价运行中，存在这种反复出现的 0.618 回退现象，说明这只股票对于斐波那契数字相当敏感。当我们理解了上述股价运行情况，我敢假定在未来的股价运动中，斐波那契比率将可以准确的预测这只股票，并发现潜在的交易机会。

0.618 回退总结

0.618 是一个非常有效的斐波那契比率,它可以揭示很多股价整体运行趋势的信息。0.618 回退,是股价下跌时第一个需要关注的潜在支撑区域,或股价上升时第一个需要关注的潜在阻力区域。通过 0.618 回退构成的交易通道,提供了高可靠性低风险的交易机会。另外,绝大多数技术分析人员知道 0.618——或者像他们对外界宣传的那样,三分之二回退。当 0.618 反转发生时,以我看来,很多参与这只股票的技术交易者都会意识到这种股价运行情况。因此,0.618 反转点成为更加重要的价格点位。

8. 0.786 回退

0.786 是 0.618 的平方根。当 0.618 位置被击穿后，0.786 回退位置，是我们接下来需要重点关注的区域。0.786 是一个非常重要的斐波那契比率，因为它往往是股价完全回撤(测试之前波浪尖峰)前“最后可能发生反转的区域”。如果股价在 0.786 区域未能发生反转，那么股价经常会重新返回趋势起点，并有可能击穿趋势起点。我们在交易中，可以把有限的止损设在趋势的起点，相对于发生潜在反转时所获得的利润，风险收益比很高。从这个意义上说，0.786 是需要我们特别关注的区域。

0.786 回退在业内知道的人相对较少，但是我相信更多的技术研究人员正在发现它的重要性。以我看来，由于它是回探原先趋势最高点/最低点前，最后一个重要的斐波那契比率，并且观察股价在该区域的运行情况可以为未来股价发展提供明确的指示，因此，从这个意义上说，我认为它是一个非常重要的斐波那契比率。

0.786 回退非常重要的另一个原因是，通过它可以发现潜在的交易机会，尤其是当身边被各种“市场噪音(信息)”充斥，而且这些市场噪音不建议进行交易的时候。我发现在很多情况下，媒体中播出的信息与股价在 0.786 区域所指出的信息，完全相反。如果一只股票的走势强劲，那么 0.786 回退通常是关键的反转点，我们应该忽略那些相反的市场噪音。下面的章节和案例，将为我们揭示这一概念。

看涨的 0.786 回退

股价在经过一轮上涨之后，在股价接下来的下跌趋势中，0.786 回退位置通常是一个重要的支撑位置。如果股价跌破 0.786 位置，那么股价通常会回探之前上升趋势的起点(点 X)。请看下面的图示。

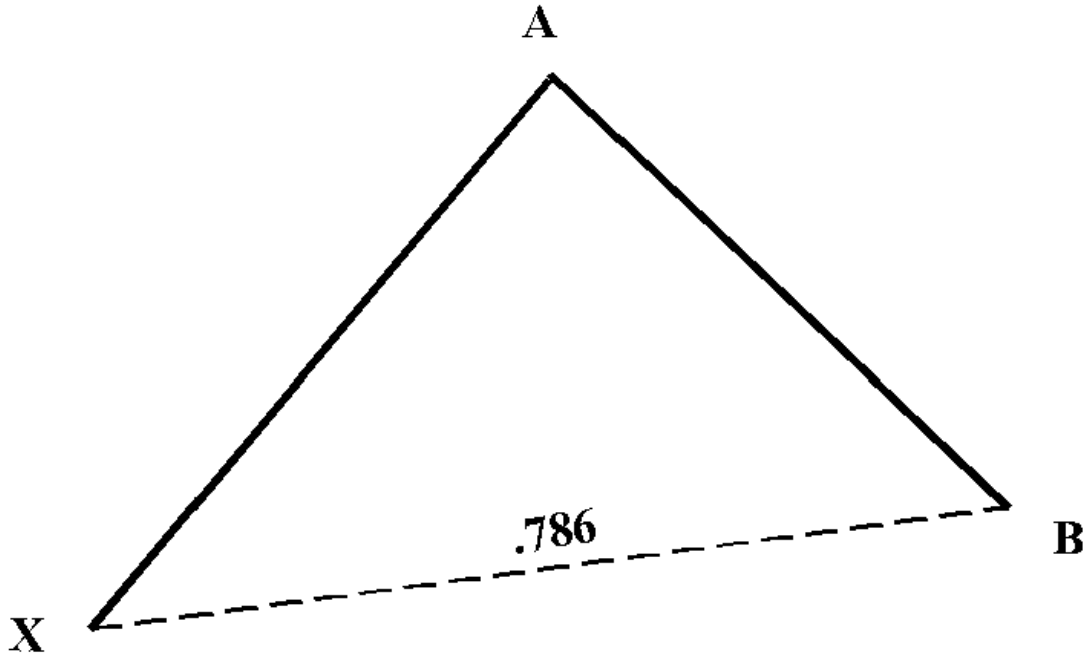

BULLISH .786 RETRACEMENT

BUY AT B!

在接下来的几个案例中，通过股价在 0.786 位置的运行情况，将向我们展现 0.786 在股价下跌时的重要支撑作用。

我们的第一个案例，是关于道琼斯工业指数的。这个案例中 0.786 的应用，很好的展现了 0.786 用于评估极端市场运行情况的能力。从下面的道琼斯指数日线图中，可以明显看出，道琼斯工业指数在 0.786 位置(从上一年的低点算起)获得支撑。0.786 回退位置投射到指数上大约是 7460，而道琼斯指数在这次下跌中最低点大约是 7400。道琼斯指数曾经几次想要跌破这个低点，但是每次都被 0.786 的支撑所阻。

道琼斯指数在接下来的 6 个月内跃升 2500 点！尽管报纸头条在当时还极端看跌，但是在十月上旬，股票市场已经做出了重要的市场底部，是投资市场获取利润的良机。

DOW JONES INDUSTRIALS: DAILY

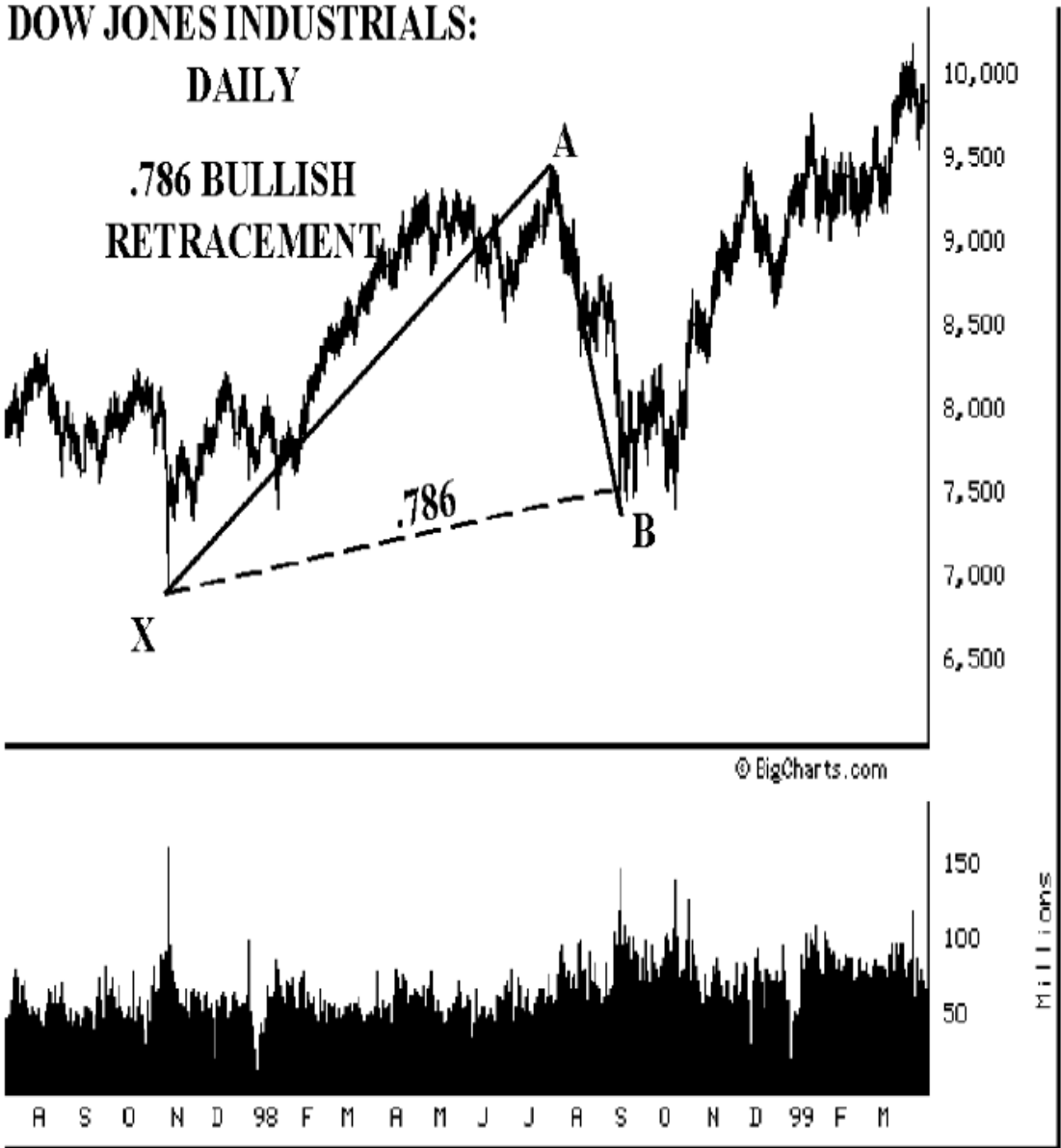

为了展示股价在 0.618 和 0.786 回退位置的股价运行情况 我在这里附加了另外一张局部放大的道琼斯工业指数日线图。当你研究这幅股价图的时候，应该重点留意指数在触及这些回退位置时的运行情况。对于 0.618 回退位置，投射到指数上大约是 7890，指数在触及该位置后仍然继续下跌。但对于 0.786 位置，道琼斯指数在此区域明显获得了支撑。

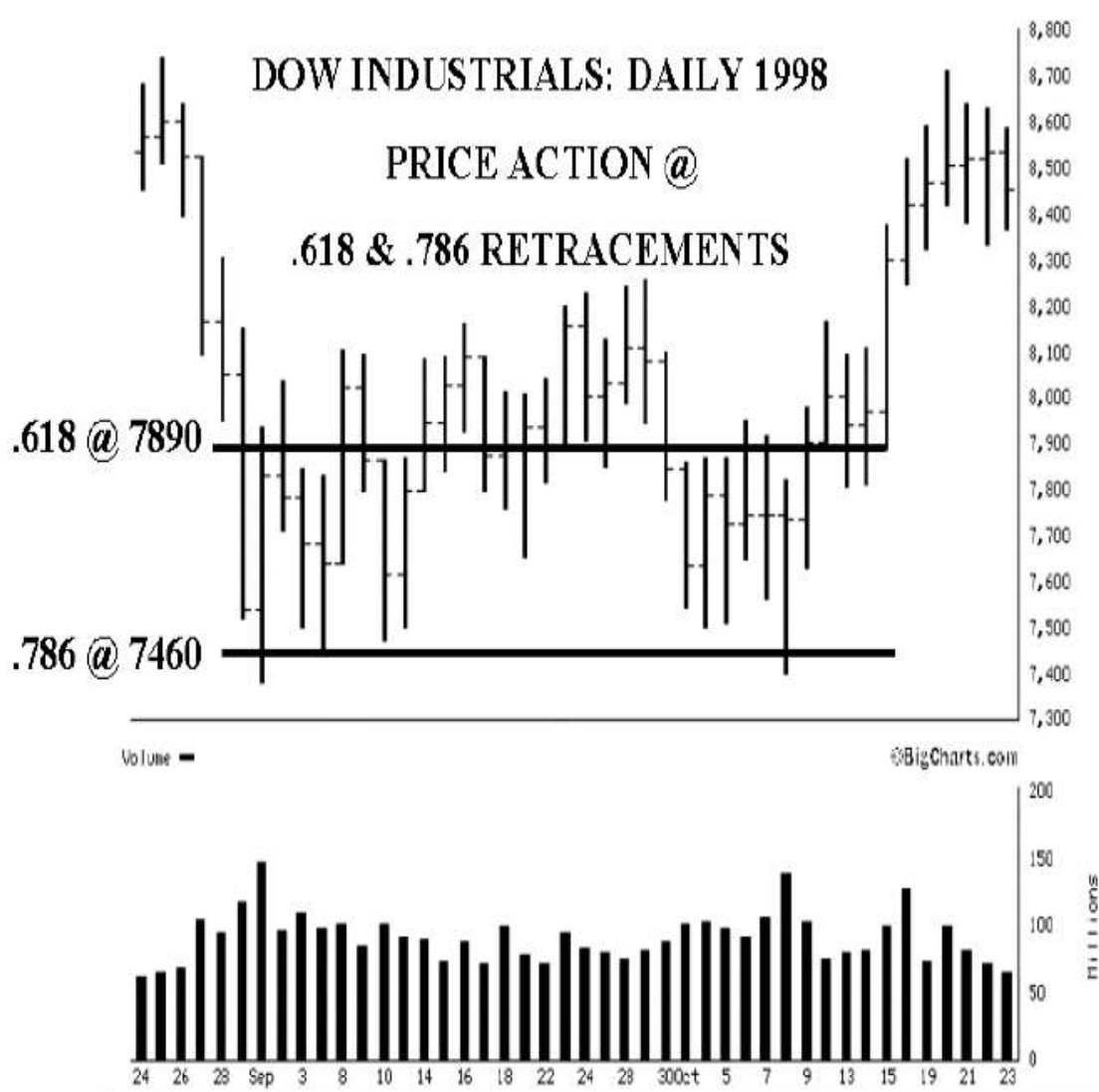

在上面这个道琼斯指数的案例中，利用 0.618 和 0.786 这两个主要的斐波那契比率，来预测股价的运行情况非常有效。0.618 回退投射到股指上，位于稍低于 7900 点的位置，这个点位明显被一波强劲的下跌所击穿。但是，道琼斯指数却在 0.786 回退位置找到了很好的支撑，并从此位置反转向。如果你需要等待明确的反转信号才进场，那么在 0.786 位置的支撑表明了道指已经建立了底部，新一轮的升势在即。

像上面案例中出现的，股价下跌获得支撑的情况以后肯定还会发生！投资市场一定会在将来给你像这样的投资良机。当这种情况发生的时候，你必须意识到它们的存在，并利用这些交易机会获利。

在 1998 年股票市场整体下跌的时候，Disney(迪斯尼)股价也遭到了重创。在 6 个月内，股票市值下跌接近一半。下面这张迪斯尼股价的周线图，再次向我们展现了 0.786 位置的重要性。股价在从 1997 年 7 月的底部 17 3/4(点 X)到 1998 年 7 月的顶点 42 1/2(点 A)的 0.786 回退位置，发生反转。迪斯尼股价在下跌中，几乎准确的在 0.786 位置发生

反转。0.786 位置投射到股价上大约是 23 1/16。迪斯尼股价下跌到 22 1/2(点 B)，发生反转，并在接下来的几个月内上涨了 15%。

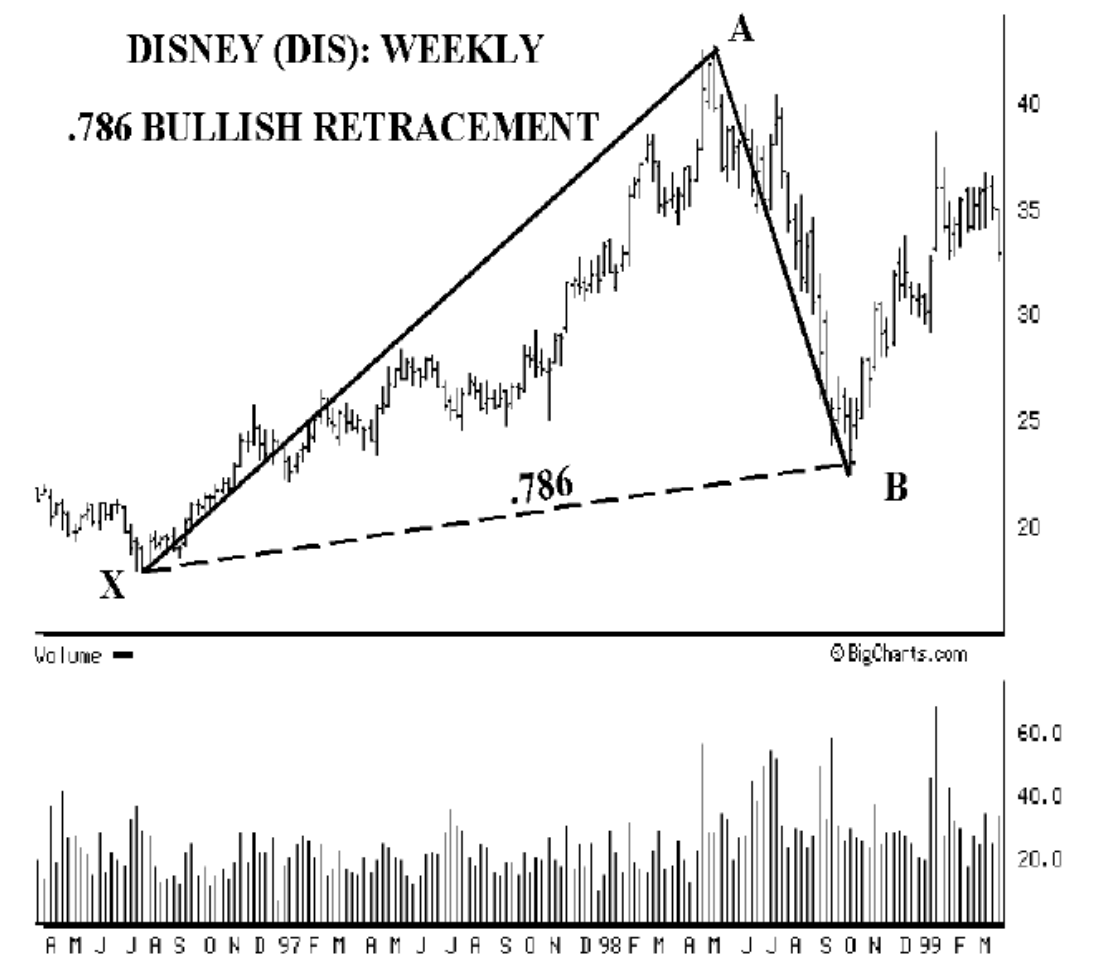

在迪斯尼股价触及 0.786 位置的当周，股价的运行情况明显的指出了反转行情即将到来。股价的趋势反转，被接下来一周开始的、并延续数月的上升行情所确认。你可能会(再一次)怀疑，为什么我会利用 0.786 作为入场点，而不是 0.618 位置呢？为此，我特意选择了一张放大的周线图，来展示股价在 0.618 和 0.786 位置的运行情况。

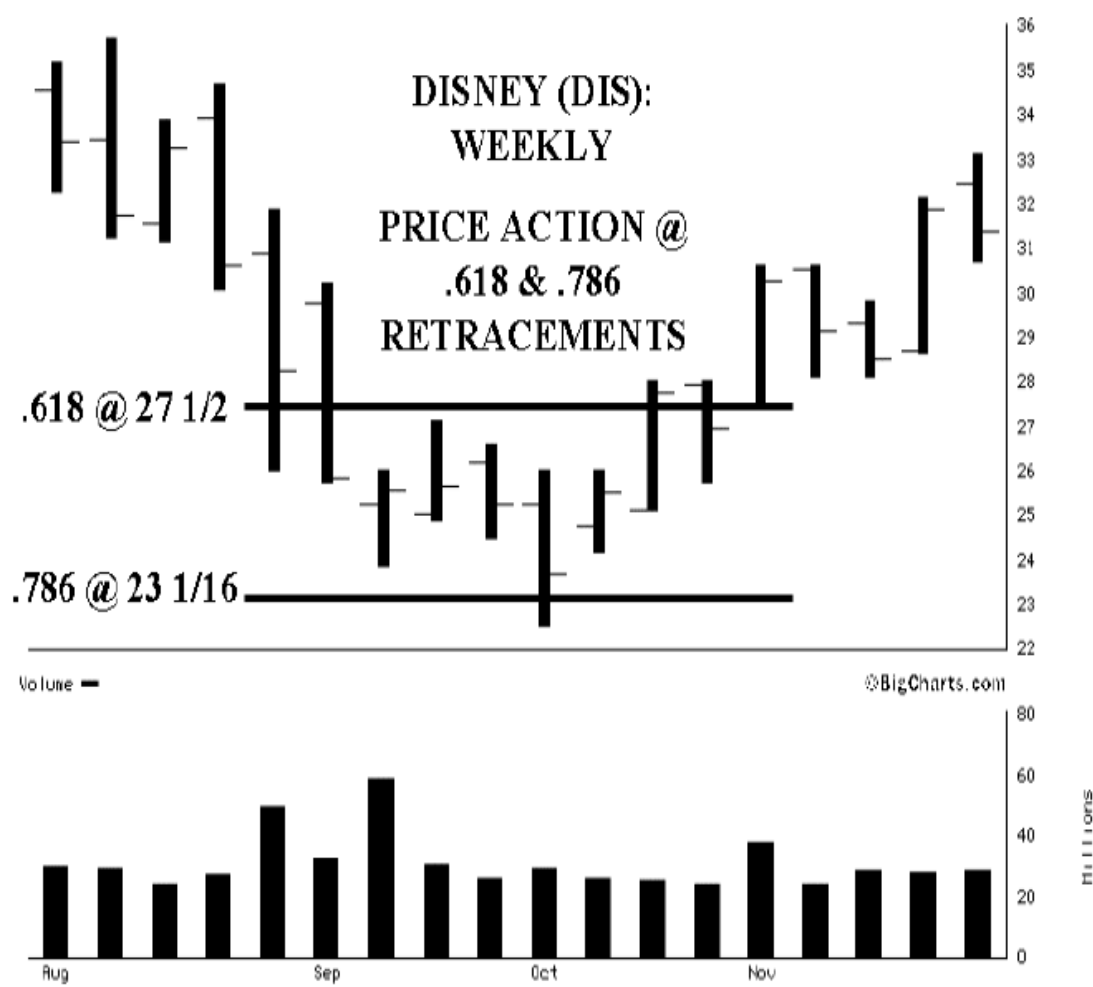

在图中,你可以清楚的看到,股价迅速跌破 0.618 回退位置(投射到股价上,大约是 27 1/4), 所在区域。在股价触及 0.618 时,通过巨大的股价振幅空间这一现象,我们可以发现当时卖盘仍十分强劲。像这样的急速下跌,是斐波那契回退点位可能失效的预警信号。当你在斐波那契点位看到预警信号时,你至少应该再等待一个交易周期,再做出交易决定。在这个案例中,股价在接下来的一个星期,仍旧持续跌势,证明了斐波那契点位的失效。

但是,股价却在触及 0.786 回退位置后,开始发生反转。在接下来的一个星期,股价跳空高开,并以阳线收盘,从而确认了反转走势的成立。在第三个星期股价突破了前两个星期的最高点,并以强势收盘,进一步确认了反转的成立。

上面这个例子,是研究 0.786 回退的一个经典案例,股价几乎在 0.786 位置,准确发生反转。这种和谐的股价运行情况的出现,并不是一种巧合。这个例子,很好的证明了斐波那契比率用于预测股价未来运行情况的效果。

看跌的 0.786 回退

0.786 回退位置，是股价在回探前一高点之前，最后一个可能的阻力位置。这个位置相当关键，如果股价在前一次下跌的 0.786 位置反转，则说明股价整体运行趋势疲弱。请看下面的图示。

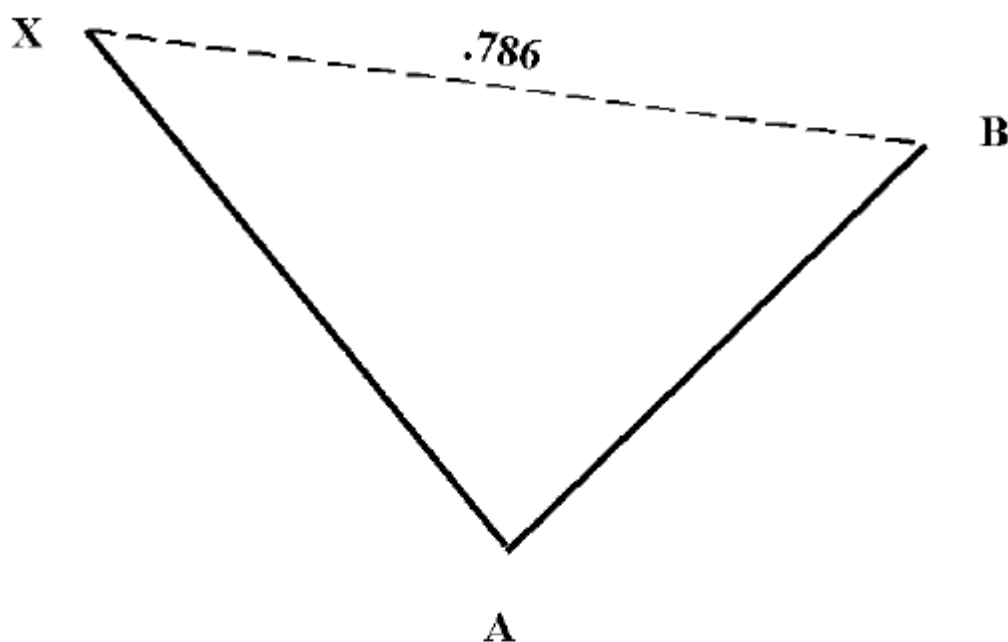

BEARISH .786 RETRACEMENT

SELL AT B!

当股价上涨，尤其是当此上涨出现在一段不小的跌幅之后时，0.786 回退位置将成为一个重要的阻力点位。以我看来，如果股价能够突破 0.786 位置，那么通常情况下，股价将回探前一高点。但是，如果股价不能突破这个阻力点位，那么接下来的反转行情将非常重要。接下来，让我们看一些这样的案例，这些案例将明确的将这一概念展示出来。

下面这个案例是有关 America Online(美国在线)的。这个案例很好的展现了 0.786 位置在股价上涨中的阻力作用。在股价的日线图中，尽管股价略微越过了 0.786 位置，但是，股价原有趋势在这一位置遇到了强大阻力，几乎寸步难行。



排除掉股价剧烈波动的因素，美国在线股价在触及 0.786 位置后，股价运行趋势清晰的开始反转。股价在稍稍越过，前一下跌趋势(四月上旬高点 X 175 1/2 到接下来的底部低点 A 112)的 0.786 处后，即开始反转。股价前一下跌趋势的 0.786 位置投射到股价上，大约是 161 15/16，股价最终在 167 1/8(点 B)发生反转。

在这个案例中，预测股价的运行情况比较困难。在股价发生反转的前一天，股价触及 0.786 位置，并以接近最高价的位置收盘。另外，在这一天，股价跳空几个百分点开盘。由于这些预警信号发生在重要的斐波那契点位，因此我们应该避免在当天进行交易。虽然存在了这些预警信号，但是股价仍然未能突破向上。在接下来的交易日，股价运行明显发生反转。

正如美国在线的案例所示，如果股价不能突破 0.786 位置持续升势，那么我们应该把这种股价运行情况视为弱势。这种弱势，通过美国在线股价触及 0.786 的第二天形成大阴线这一情况，表现得更为明显。假如股价当时希望继续攀升，那么股价运行应该持续向

上，构成更高的高点和更高的低点，以提供看涨的股价运行信息。另外，股价也可以通过在第二天收盘于 0.786 之上这一信息，提供给交易者看涨的信号。

美国在线股价，最终没有能够延续升势。在这个案例中，如果你在股价达到 0.786 后再多等一天，那么第二天出现的清晰的、包含反转信息的蜡烛线，将确认 0.786 位置的强阻力作用。你的耐心终将会得到回报，在股价发生反转后接下来的几天内，股价下跌超过了 30%。

接下来 3Com 的股价运行情况，也是一个股价上涨触及重要斐波那契位置后，趋势反转向下的例子。在这个案例中，3Com 股价在 0.786 位置，受到了严重的阻力。

但是，在这个案例中，值得我们注意的是，股价并未到达准确的 0.786 回退位置。3Com 股价在 51 1/8 发生反转，而 0.786 投射在股价上是 51 7/8。我个人倾向于在看到股价触及 0.786 位置后，再进入交易。但是，在这个案例中，股价上涨到达的位置，离 0.786 位置非常之近，因此，我仍将此视为有效的反转。我相信你下一个问题一定是：你是如何知道的？请看下面的日线图，3Com 股价在到达距离 0.786 位置 0.75% 的位置后，就无法继续攀升了。股价最终在反转发生的几天后，产生了剧烈的下挫。

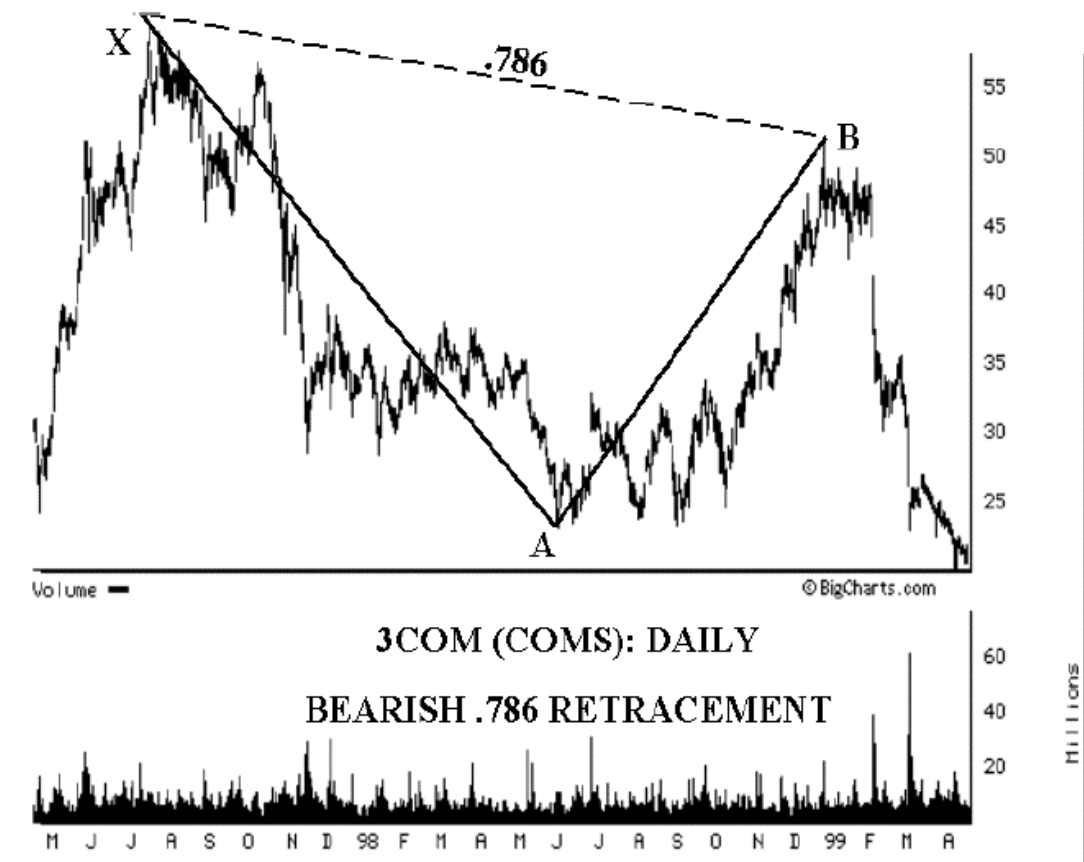

如上面 3Com 的案例所示，当股价无法越过主要的斐波那契回退点位时，就说明在此回退点位所在区域存在强烈的阻力。股价在近一个月持续盘整的时间内，甚至没有回探反转的高点。假如你当时持有这只股票，那么 1999 年 2 月初的急跌将确认新的下降趋势已经成型，你必须考虑卖出。

0.786 回退总结

综上所述，0.786 是一个非常重要的斐波那契回退点位。当股价下跌时，0.786 是下探前一个升势起点（低点）之前的重要支撑位。当股价上升时，0.786 则是上探前一跌势起点（高点）的重要的阻力位。在利用 0.786 位置研判股价运行是否发生反转时，最关键的要点是，观察股价在 0.786 位置时的股价运行情况以及后续的运行情况。在 0.786 位置附近的股价运行情况，将为未来股价的走势提供很多重要的线索。尽管 0.786 回退在投资界不是十分普及，但是它对于研判股价走势确实十分有效。

9. 1.27 延展

1.27 作为主要的斐波那契比率，主要是基于以下的两点原因。首先，它是股价突破重要的压力位或支撑位后，我们需要关注的第一个区域。对于股价向上突破的情况，1.27 延展位置所在的区域，是第一个需要考虑获利出局或卖空的位置。对于股价向下跌破的情况，1.27 延展位置是第一个潜在的支撑区，需要考虑停止卖空获利出局或开始做多。

其次，1.27 是 1.618 的平方根。与 0.786 类似，1.27 在最近才开始流行起来，并在很多模式中作为重要的投射比率出现。我相信，1.27 是应用于谐波分析中，最重要的斐波那契比率之一。另外，在一些谐波分析的交易设置中，1.27 存在与否，也成为判断此交易设置是否成立的最基本要求。

尽管 1.27 比率，不如 1.618 那样，在技术分析业界广为人知。但是，在 1.27 延展位置股价发生反转的现象，确是经常发生。利用 1.27 这个斐波那契比率，将可以提高你预测股价行为的能力，并可以帮助你发现绝佳的交易机会。

看涨的 1.27 延展

当股价下跌到达之前趋势的 1.27 延展位置后，我们需要特别关注此区域，并寻找潜在的买入股票的机会。当股价跌破原先升势的起点(点 X)后，1.27 延展位置所在区域，是第一个可能提供潜在支撑的区域。

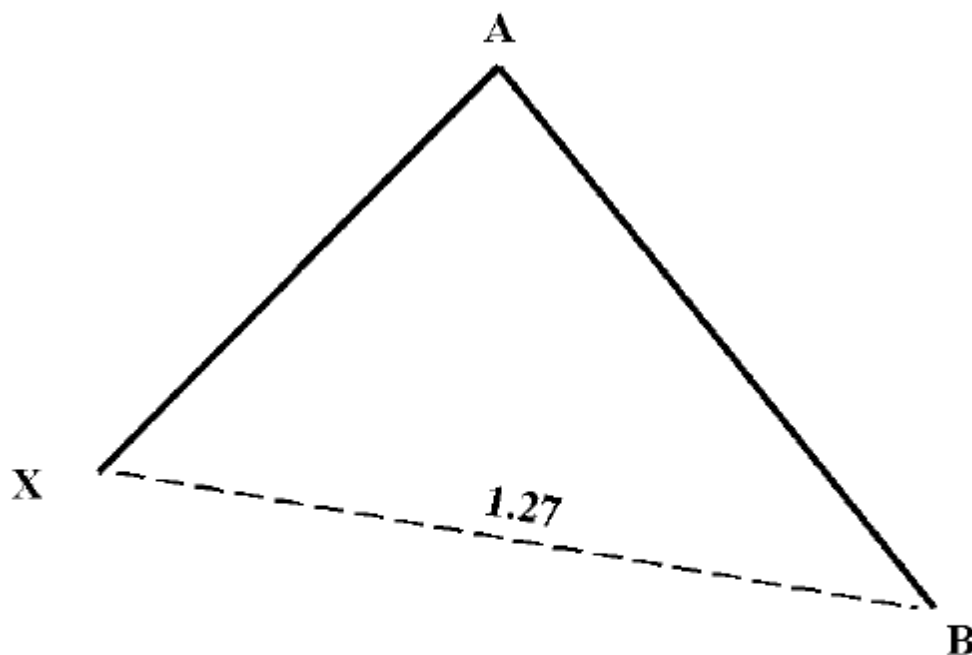

BEARISH 1.27 PROJECTION SELL AT B!

接下来，让我们看一些相关案例，通过它们可以清晰的展现 1.27 延展位置的重要性。

在下面这张 Texaco 股价的周线图中，1.27 延展位置在下跌过程中，为股价提供了重要的支撑。Texaco 股价，几乎准确的在 1.27 位置发生反转。在本案例中，1.27 延展位置投射到股价上大约是 44 13/16，股价最终在 44 9/16 发生反转。另外一个值得我们注意的是，Texaco 股价在触及 1.27 延展位置的当周，趋势就开始发生反转。

股价走势形成这种 1.27 延展形态，用了一年多的时间。当股价跌破之前趋势的最低点(点 X)后，股价开始加速下跌。但是，尽管股价之前如此的下跌，股价趋势却在 1.27 延展位置，发生了剧烈的反转。

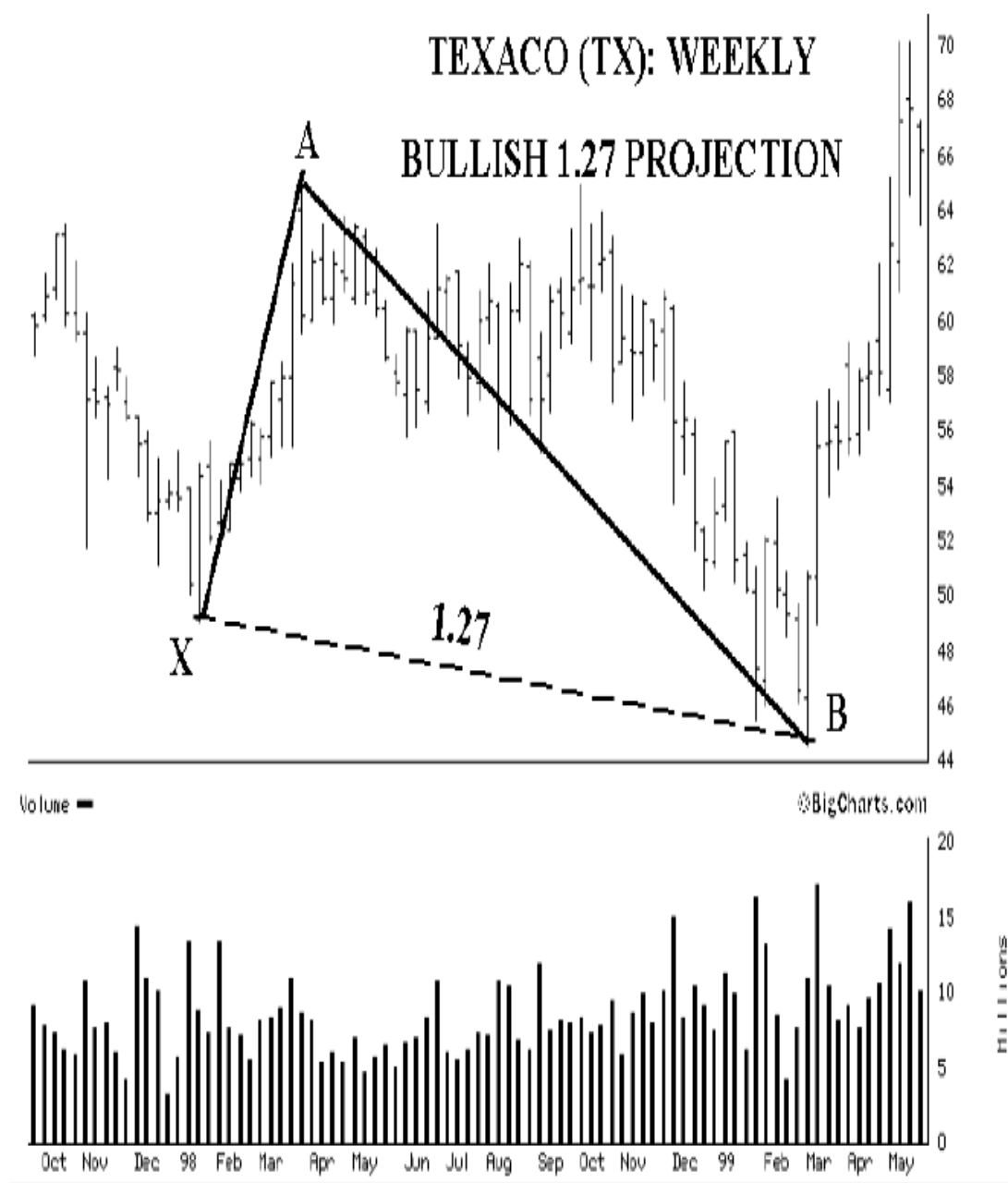

值得注意的是，在这个案例中，Texaco 股价趋势的反转，不仅仅是在触及 1.27 延展位置的当周便开始发生。实际上，股价在触及 1.27 延展的当天，趋势即开始反转。我在下面附加了一张放大的日线图，来展示 Texaco 股价在 1.27 延展位置的运行情况。从图中，你可以看到，Texaco 股价几乎准确的在 1.27 位置产生反弹，并在之后通过明确的看涨信号，确认了反转的成立。尽管股价在触及 1.27 位置的当天收了一根阴线，但是接下来 3 天的股价运行情况，却预示着新的上升趋势的来临。尤其是第三天的跳空高开，更是为新的看涨趋势的形成，提供了充足的证据。

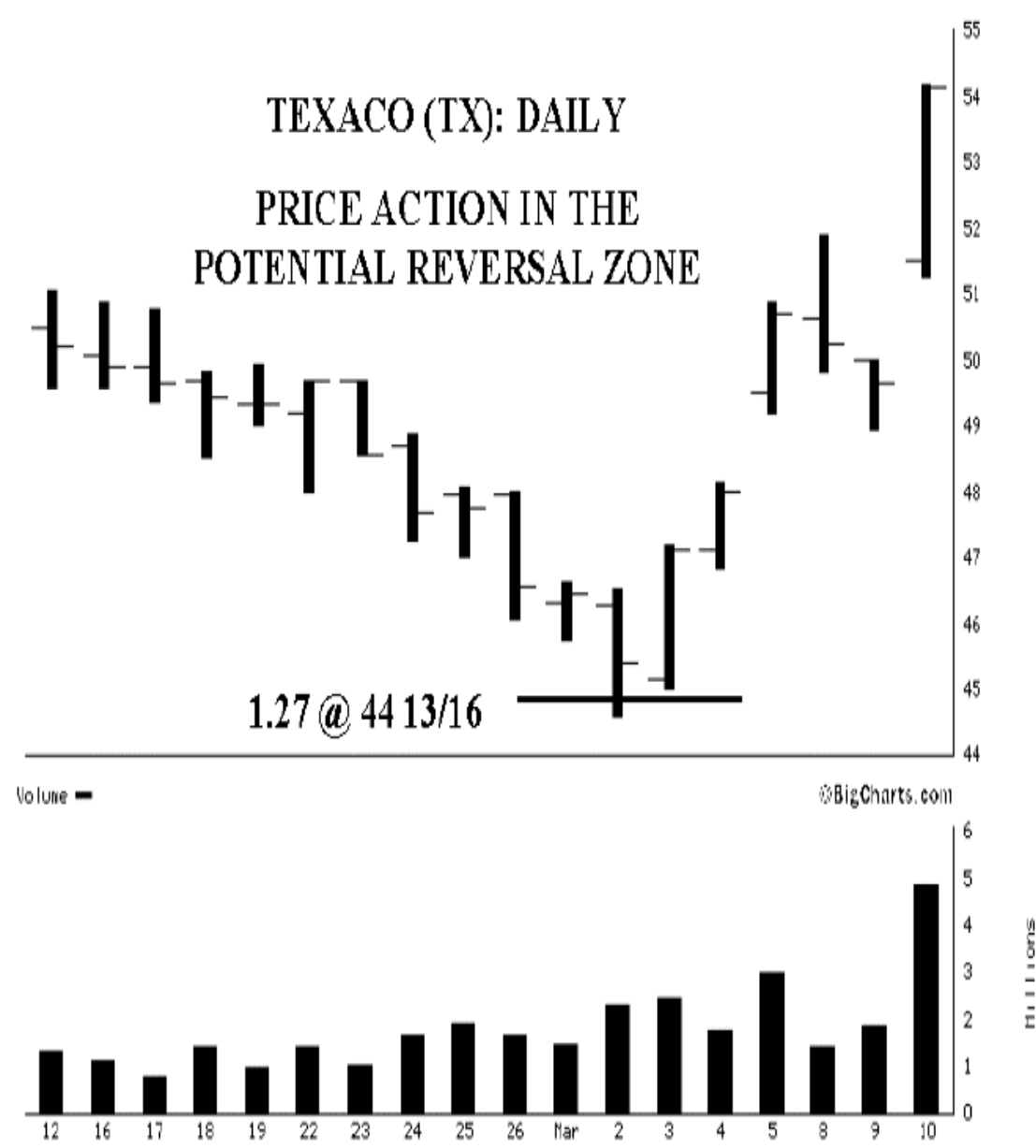

需要特别注意的是，当股价趋势几乎准确的在斐波那契点位上发生反转的时候，接下来的股价运行情况可能会非常强劲。在上面的例子中，Texaco 股价在接下来的几个月内上涨了几乎 25%。

接下来的例子是关于 JC Penney 股票的，它是另一个股价在 1.27 延展位置，获得支撑的好例子。请看下面 JC Penney 的周线图，股价下跌趋势，在略微超过 1.27 延展位置不足 1 个点后，即开始发生反转。1.27 延展位置投射到股价上大约是 36 9/16，股价最终在 35 3/8 发生反转。

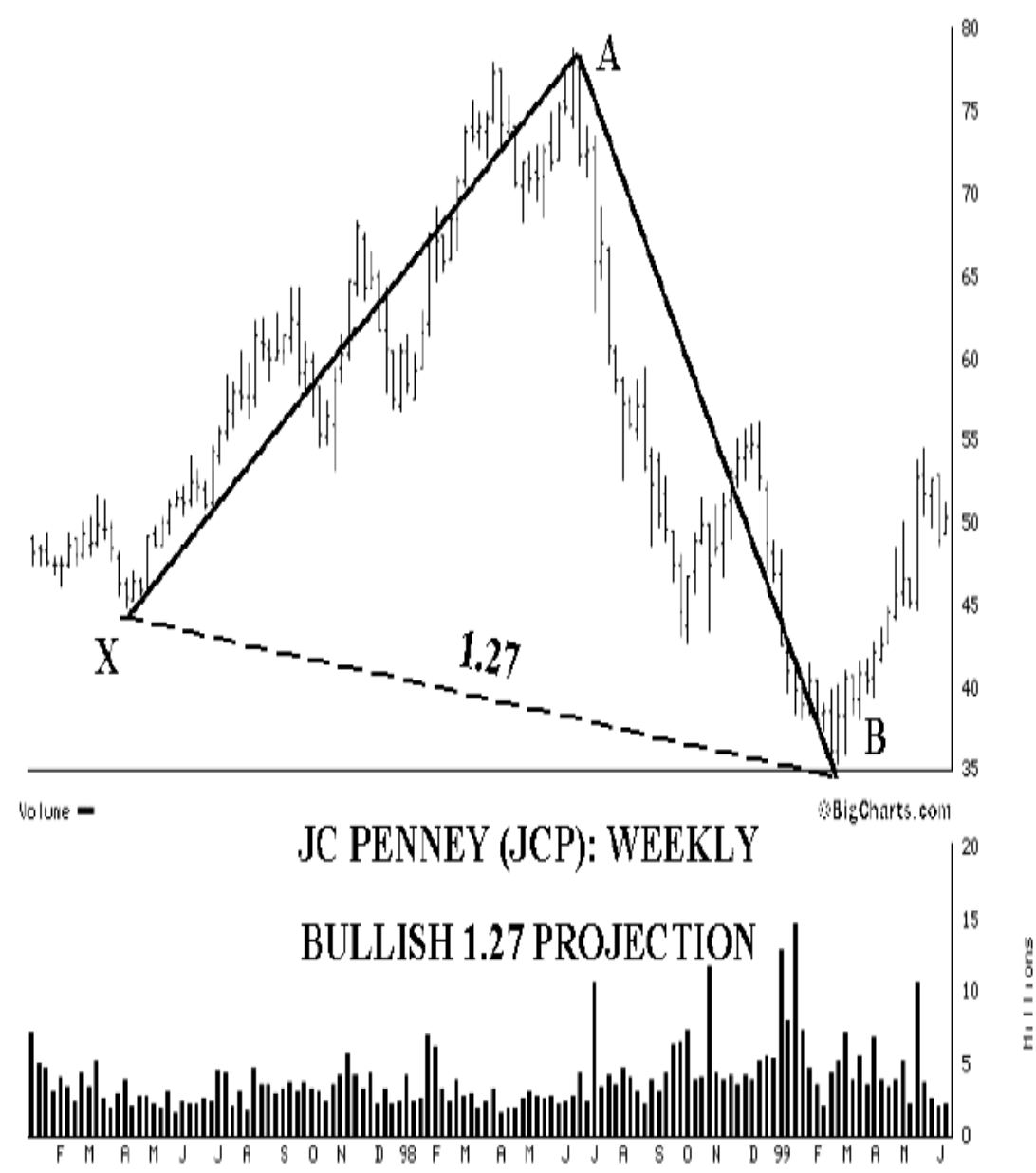

在下面这张经过放大的 JC Penney 日线图中，展示了股价在 1.27 位置获得重要支撑的过程。在盘整几天后，股价运行出现了反转向上的明确信号。由于股价在触及 1.27 延展位置的当天收了一根阴线，因此你最好等待一些明确的反转信号后再入场。在触及 1.27 延展位置所在区域 4 天后，股价开始强劲跃升。

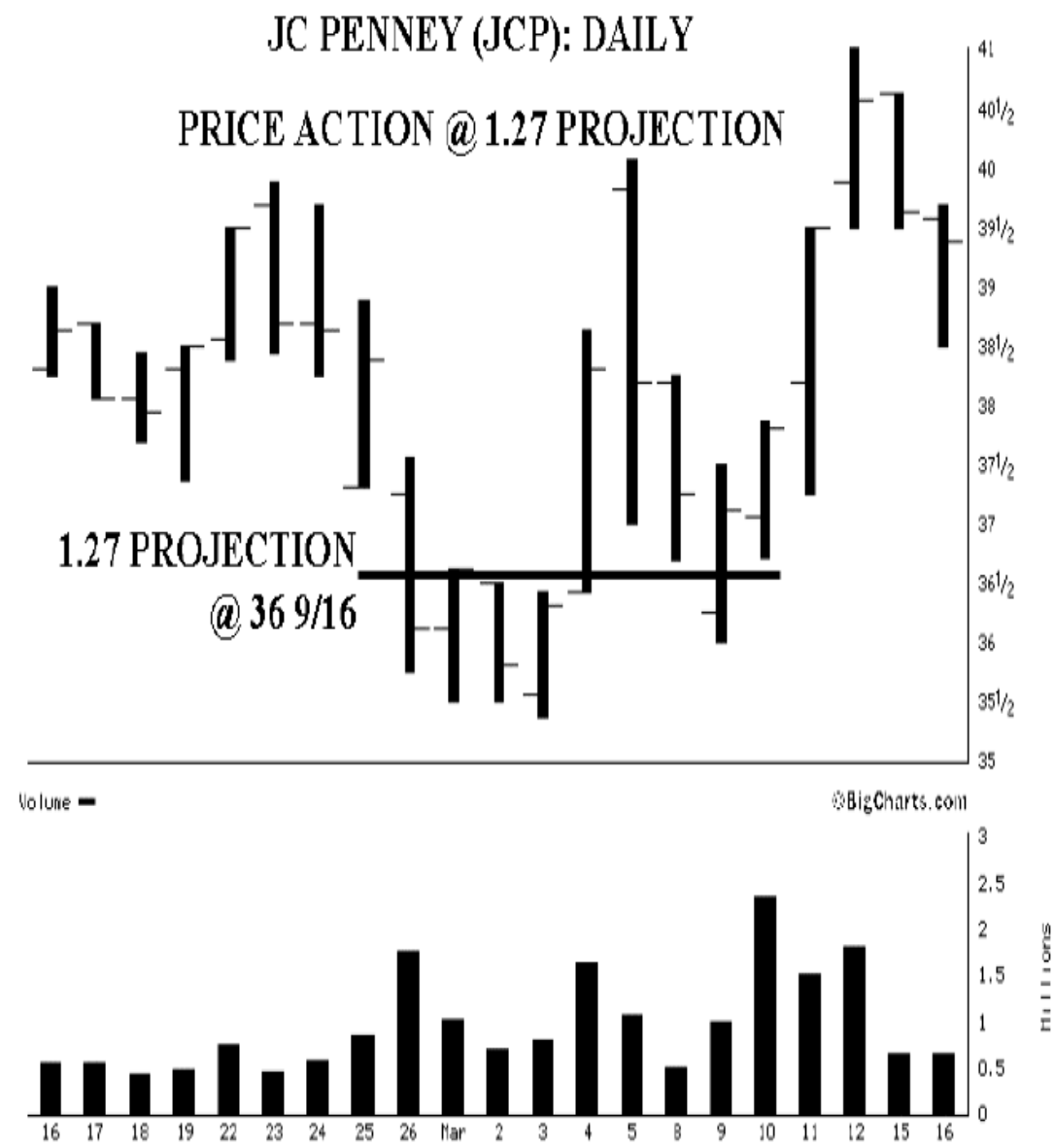

像上面案例中出现的股价运行情况，确实令人吃惊。JC Penney 股价从最高点大约 78 3/8 开始下跌，在 9 个月内股价市值下跌超过一半。股价下跌在略微越过 1.27 延展位置后，即开始反转。1.27 延展位置在这个案例中，提供了重要的支撑作用，JC Penney 股价反转后，在接下来的几个月内上升了近 20 点。

看跌的 1.27 延展

看跌的 1.27 延展位置，也是需要我们重视的斐波那契点位。当股价突破之前趋势的高点后，前一下跌趋势的 1.27 延展位置，就成为第一个我们需要观察是否存在潜在阻力的区域。让我们看一下下面这张看跌 1.27 延展形态的示意图。

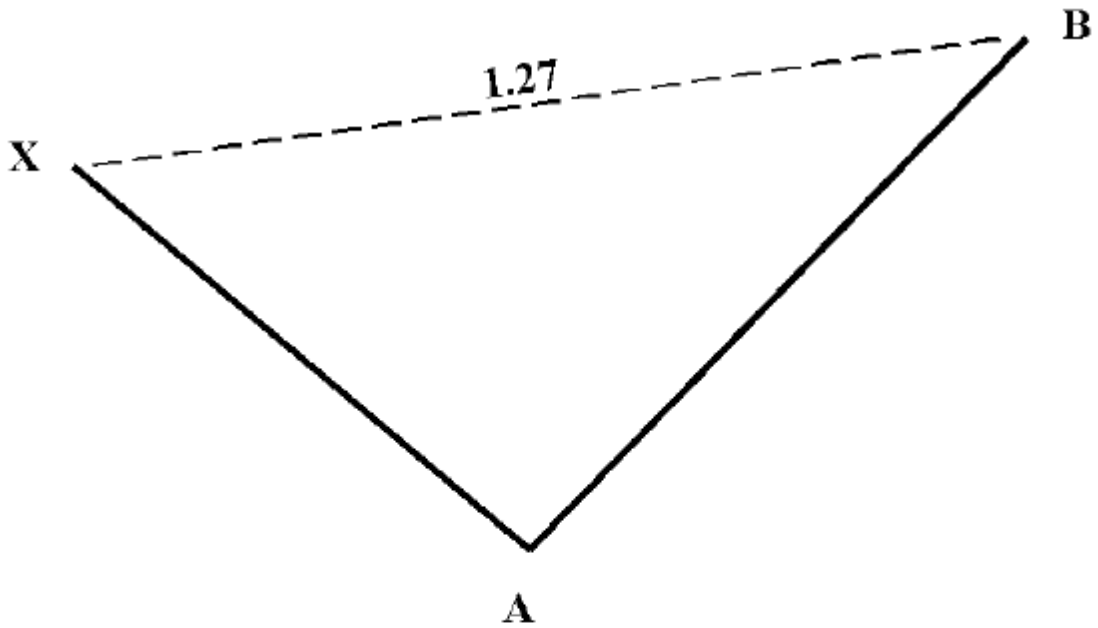

BEARISH 1.27 PROJECTION SELL AT B!

当股价向上突破前一点后，我们通常会认为股价会在一段时间内，继续保持升势。但是，常见的情况是，当股价突破前一点后，会在 1.27 延展位置受到阻力，并不会如预期那样巨幅上涨。因此，看跌的 1.27 延展位置，是检验向上突破强度的一个重要区域。让我们看一些例子，通过这些例子来理解这个概念。

在下面这张 Broadcast.com 的日线图中，1.27 延展位置对上涨趋势，产生了重要的阻力作用。在这个案例中，股价在略微超过前一次下跌趋势 1.27 延展位置后，即开始反转。趋势的反转，被股价触及 1.27 位置当天所产生的阴线所确认。尽管在这个案例中，股价越过了 1.27 延展位置，但是，股价在触及 1.27 位置的当天即发生了反转。假如你再等一天，那么股价明显的掉头向下，并以极端看跌的大阴线收盘，确认了下跌趋势的形成。

当股价趋势在主要的斐波那契点位，如 1.27 位置，发生反转的时候，我们必须密切关注股价的运行情况。在这个案例中，Broadcast.com 股价在触及 1.27 后，趋势发生了强烈的反转。1.27 延展投射到股价上大约是 170 1/8，而股价见顶在 177 1/4。实际上，股价在触及 1.27 延展位置当天，反转就已经开始了。

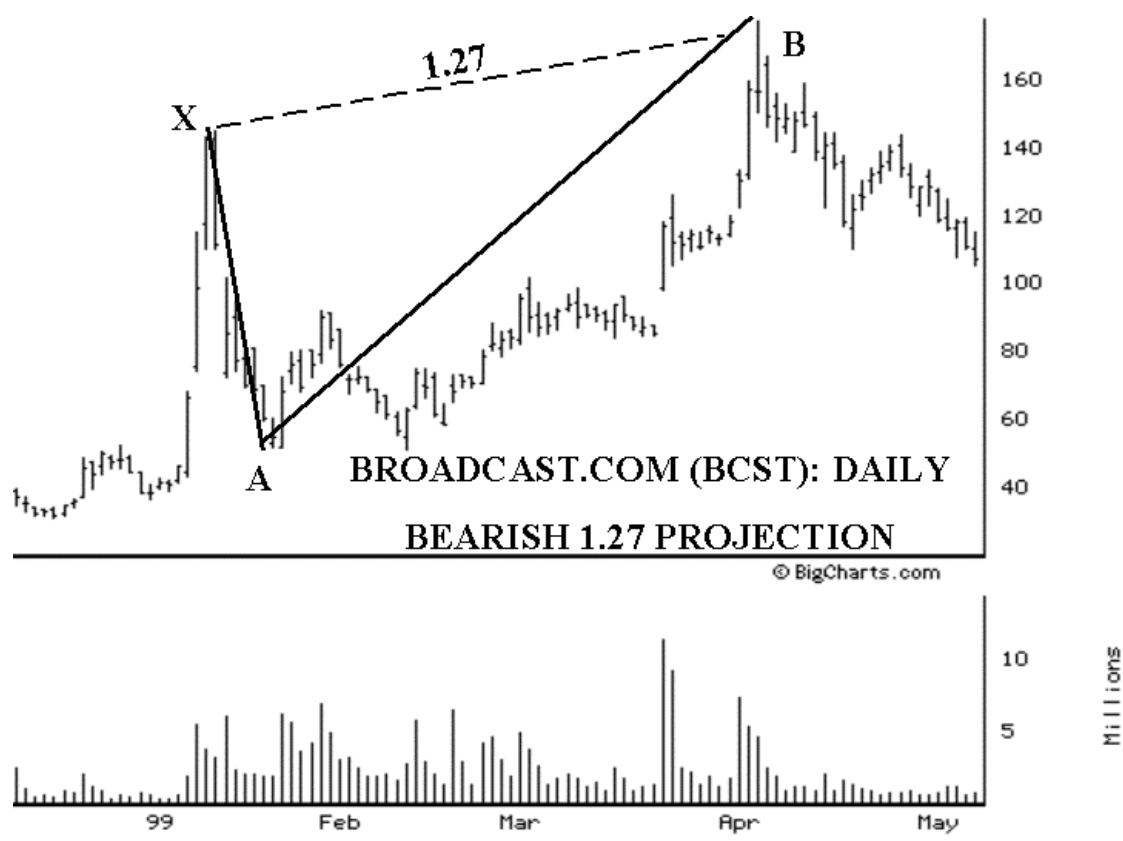

在本案例展示的反转过程中，一个有趣的现象是，股价在反转当天开盘价和收盘价完全相同。这种股价柱线，在日本蜡烛图理论中称作十字星。由于股价的运行情况在反转当天过于激烈，因此你最好能够再等待一天。但是，十字星这种蜡烛图模式所包含的看跌信息，尤其是在股价触及主要的斐波那契点位后产生如此的技术形态，指出了潜在的反转即将发生。

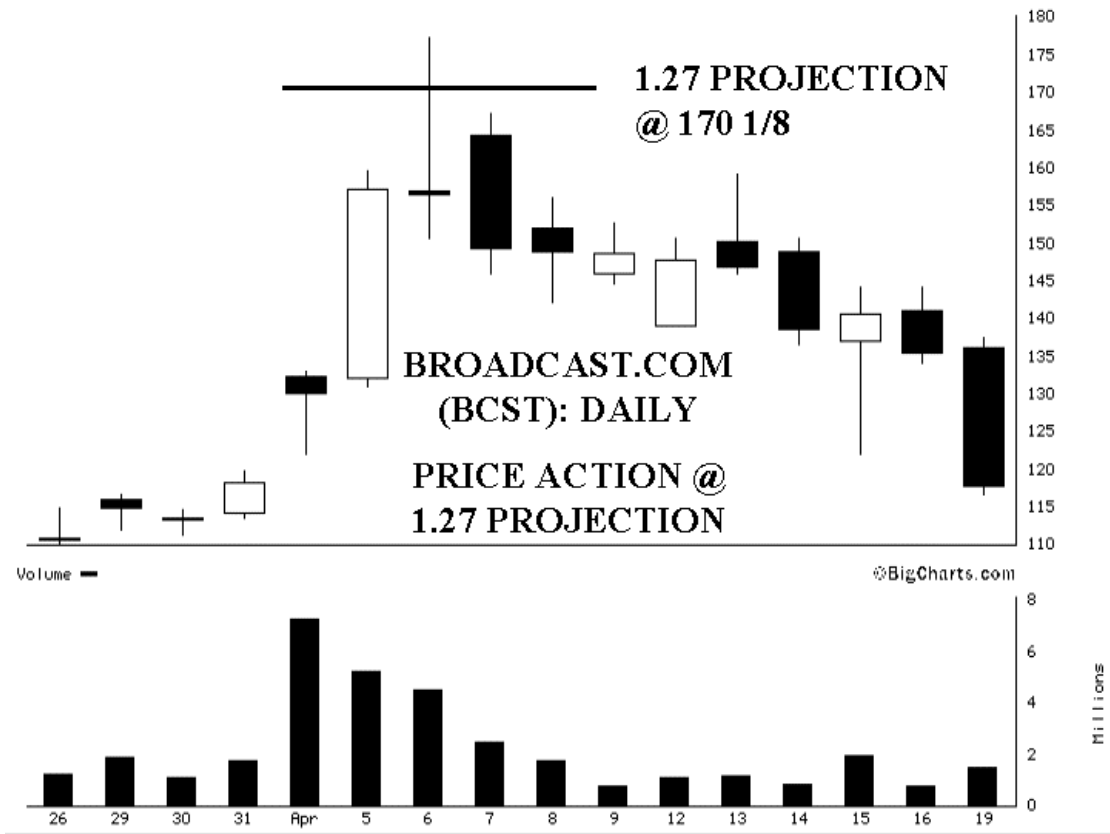

上面这张放大的股价日线图，清晰的展示了股价在 1.27 位置时的运行情况，以及在反转当天形成的十字星形态。另外，值得注意的是，股价在反转完成后，开始了明显的破位下跌。Broadcast.com 股价不断创造新低，同时股价的高点也不断下移。在本案例中，股价在触及 1.27 位置后的 4 天内，Broadcast.com 股票遭到了严重的抛售。因此，如果你可以在股价触及 1.27 位置后再多等待一天，那么股价的运行情况将明确新的下降趋势的产生。Broadcast.com 在接下来的两个月内，下跌了近 70 点。

下一张 Globe.com 的股价日线图，也是一个 1.27 作为重要压力位的极好的例子。Globe.com 股价几乎准确的在 1.27 位置发生反转。1.27 位置投射到股价上大约是 $42 \frac{5}{16}$ ，Globe.com 反转于 $42 \frac{3}{4}$ ！这样准确的反转，尤其是在反转当天股价还产生了飙升行情（在当天股价几乎上涨了近 15%）的情况下，确实令人惊奇。

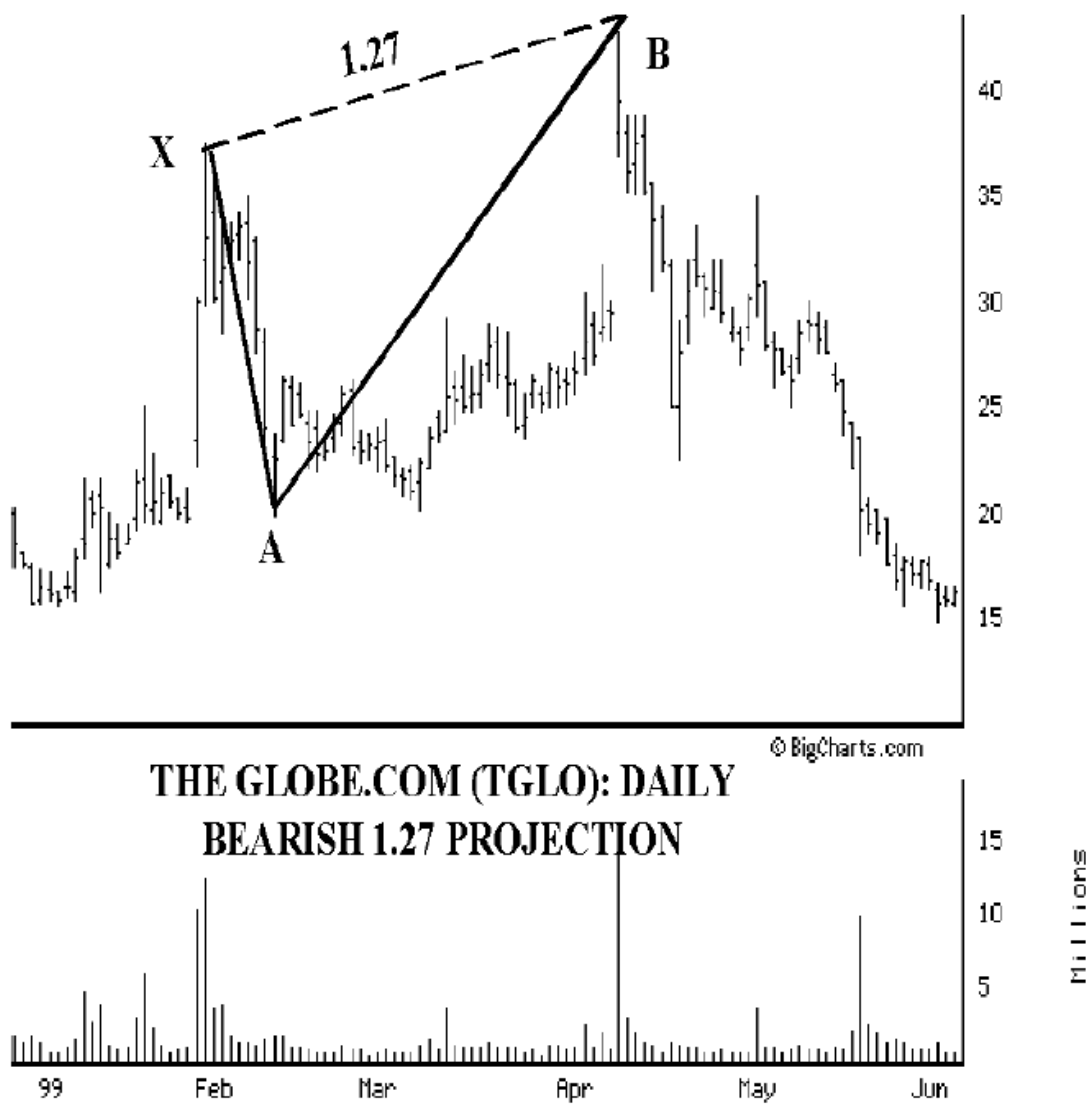

由于股价在触及 1.27 位置的当天上升幅度太大，因此你应该等一下，看看接下来的股价运行情况，再做出交易决定。接下来第二天的抛售行情，明确的指出了股价被过分高估的事实。在反转后接下来的几天内，股票被大量抛售，损失了近 40% 的市值。

1.27 通道

与斐波那契比率 0.618 类似，1.27 也经常作为重要的反转点位，出现在股价通道内。股价经常运行于一个具有一定斜率的交易区间中。在上涨阶段，1.27 位置通常位于交易通道的上轨。在这种情况下，1.27 位置可能是交易者获得短期利益的一个极佳点位。在下降通道中，1.27 位置经常位于交易通道的下轨，可以被用来作为短期买入时机或者卖空的平仓时机。

1.27 上升通道

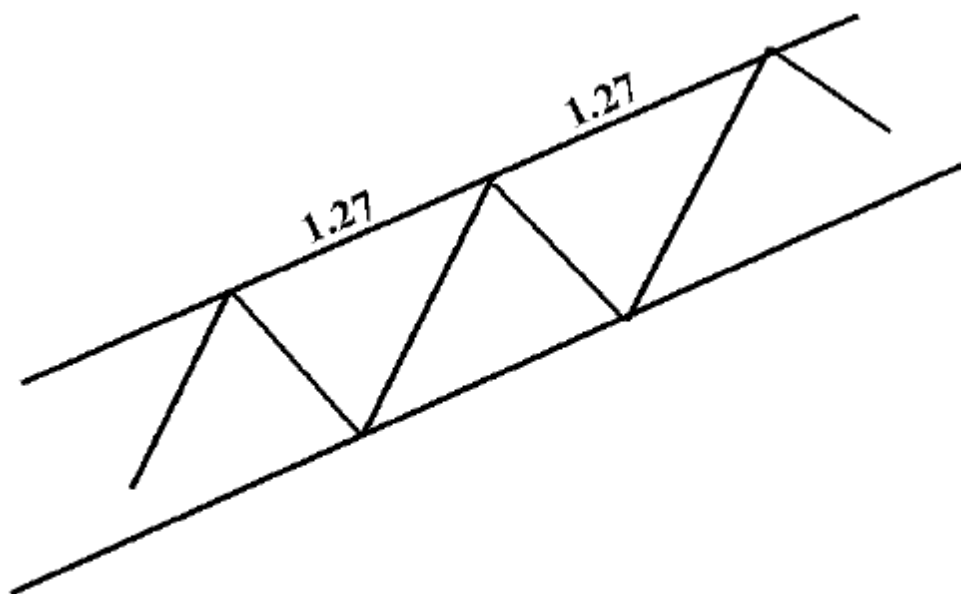

BULLISH CHANNEL: RESISTANCE AT 1.27 PROJECTION

在上升通道中，前一次下跌趋势的 1.27 延展位置，经常作为上涨的阻力位出现。当这种反复出现的股价运行情况，被识别出来之后，交易者就可以将 1.27 延展位置以及交易通道的上轨，作为潜在的交易机会加以利用。

尽管上面的图示看起来非常简单，但有时股价的运行情况确实如上图所示。在明确的趋势运动中，当交易通道上轨和 1.27 延展同时出现时，那么这个点位可以视为重要的潜在反转点位。接下来的案例中，展示了这种股价运行情况。

下面所示的股价日线图中，展示了 Seagrams 股价是如何形成明确的上升通道的。在这张包含了 3 年日线数据的图表中，每次股价在跃升到通道上轨和 1.27 延展位置后，都会遇到阻力发生反转。在这张图中最令人惊奇的地方是，上涨的股价通道居然维持了 4 年之久。



如果你拥有这只股票，并意识到这种周期性的股价运行模式，那么你在股价触及 1.27 位置时该做什么呢？希望你理解这种股价运行方式的重要性，并在股价运行到此位置时做空该股或获利离场。

趋势线的出现，加大了股价上升遇到的阻力。但是，如果已有趋势在通道上轨并没发生反转，并突破向上，我们该怎么办呢？我们如何预见这种情况呢？通常情况下，通过观察股价运行中出现的预警信号（如跳空、光头线及巨大交易区间等），可以预先指出这种突破行为发生的可能性。

下面这张股价日线图，展示了这种突破行为。在此图中，股价明显突破了通道上轨和 1.27 延展构成的阻力区域。当股价突破完成后，股价产生了飙升行情。

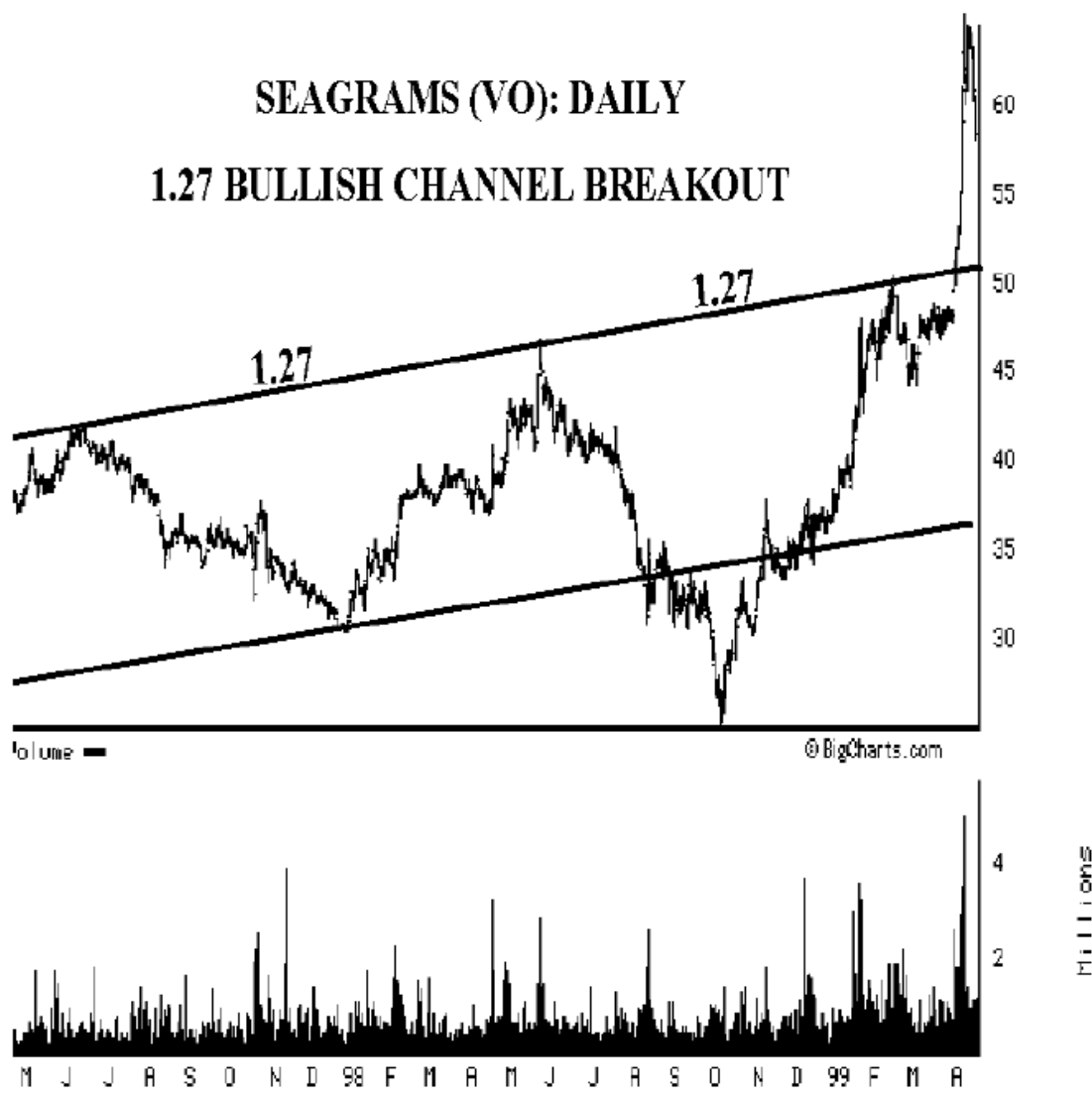

由于上图中所示的上涨通道，已经存在了4年之久，因此突破此通道的意义非常重大。股价迅速跃升，在突破后的几个星期内，股价攀升近15点。这种突破的股价行为意义重大，因为它反映了大众对此股票的认知产生了重大变化。

1.27 下降通道

在下降通道内，股价经常在1.27延展位置获得支撑。下降通道，经常形成一个具有一定斜率的交易区间。在这种情况下，交易机经常会出现于1.27延展位置和通道下轨上。

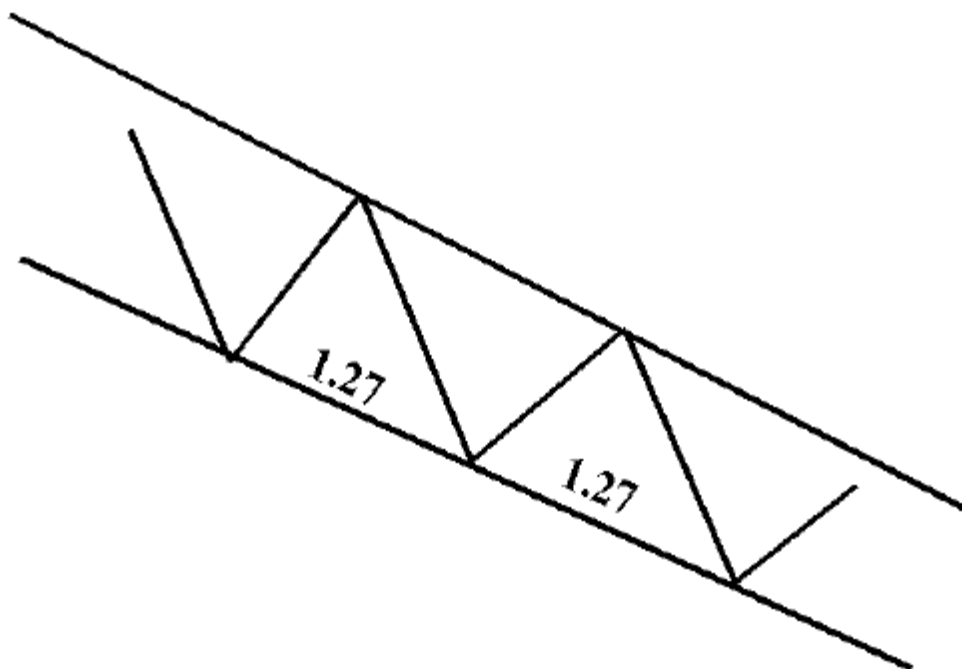

BEARISH CHANNEL: SUPPORT AT 1.27 PROJECTION

如果交易者识别出这种反复出现的股价运行情况，那么就可以发现在通道下轨买入股票的高可靠性的交易机会。这种股价运行形成的交易通道应该十分清晰，并持续的在 1.27 延展位置获得支撑。下面的案例中，展示了这种股价运行情况。

在下面这张 Gateway Computer 的日线图中，股价运行于一个下降通道中。股价形成了清晰的下跌趋势，并多次在之前上涨趋势的 1.27 延展处发生反弹。尽管这是一个短期的日线图，但是它仍旧展示了 1.27 在下跌通道中的支撑作用。

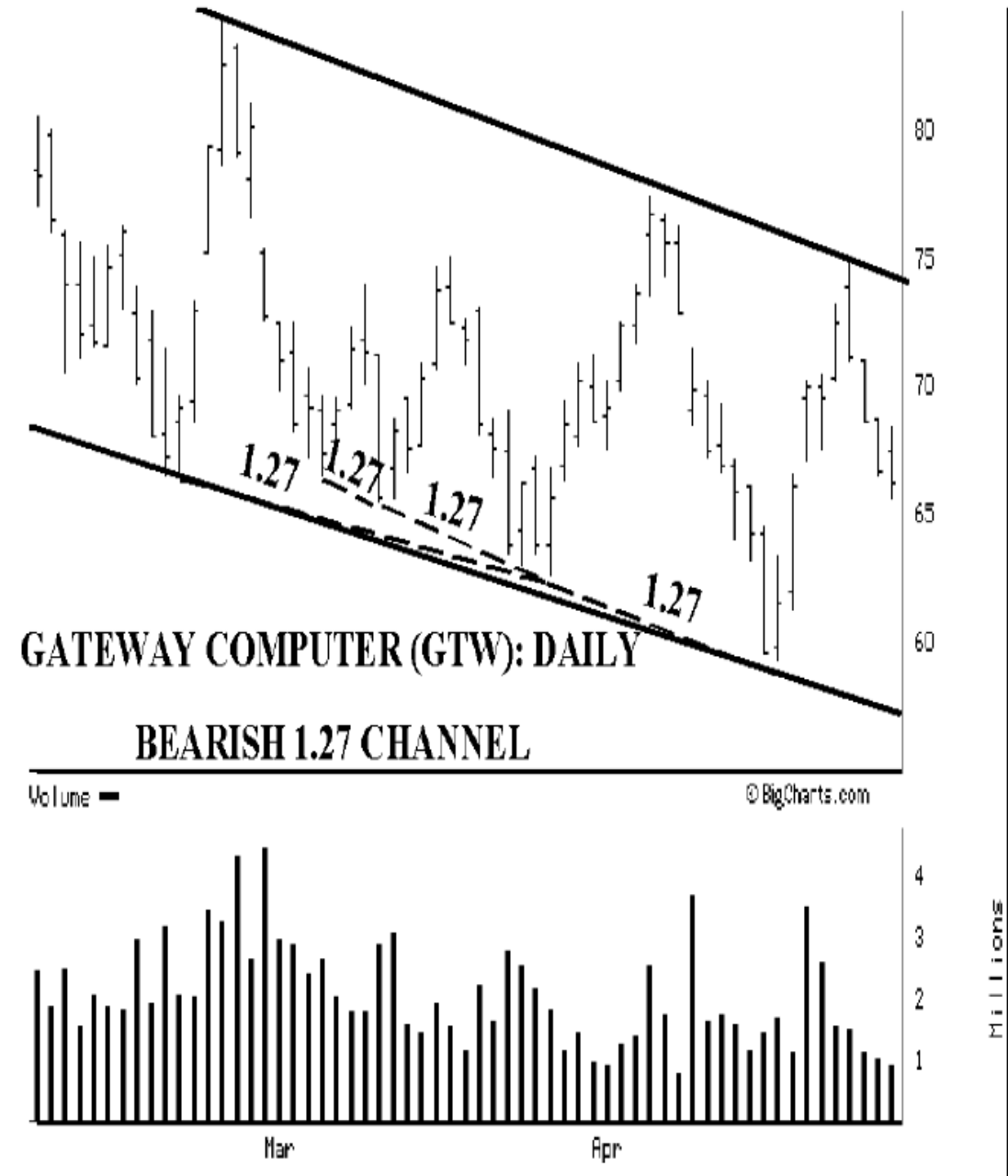

交易通道下轨和 1.27 延展位置，决定了接下来股价的运行情况。Gateway Computer 以这种运行方式，在接下来的几周内持续下跌。这种清晰的交易设置，在每次股价触及此区域时都产生了不错的反弹。理解这种股价运行方式，将在以后帮助你预测股价趋势并发现潜在的交易机会。

1.27 延展总结

1.27 也是一个重要的斐波那契比率。当股价运行到一个新的区域后，利用 1.27 经常可以预测股价接下来的行为。当股价跃升突破前一点后，1.27 延展位置是第一个需要关注

的潜在压力位。如果已有趋势在 1.27 点位受到阻力，那么可能说明股价的趋势并不像看起来那么强烈。因此，此点位可能是极好的兑现利润的区域。当股价跌破前一低点，1.27 延展是第一个需要观察的潜在支撑位。在看涨 1.27 位置上发生的反转，经常会产生幅度不错的反弹。综上所述，1.27 延展是判断股价整体趋势的一个非常有效的斐波那契比率。

10. 1.618 延展

1.618 也是一个重要的斐波那契比率，因为它通常预示着股价原有运行趋势的衰竭。如果股价越过了 1.618 位置，那么这种股价运行情况，通常意味着极端的股价运行状态，并且这种极端状态很难维持。实际上，我有一条交易规则就是根据 1.618 的特性，来衡量当前的股价运行状态的。如果股价上涨越过了之前下跌幅度的 1.618 位置，那么我把这时的股价状态认定为是超买状态；如果股价下跌越过了之前上涨幅度的 1.618 位置，那么我就认为股价处于超卖状态。尽管有些时候股价确实可以突破 1.618 位置，但这些规则却帮我避免了很多存在问题的交易。

由于 1.618 位置所代表的股价运行情况过于极端，因此在这个位置上发生的反转通常非常迅速。当股价触及潜在反转区内的 1.618 延展位置后，我们就需要对是否进行交易迅速的做出决定了。我的一个基本原则是，我通常等待股价到达潜在反转区内的 1.618 位置后，才做出交易决定。另外，如果在反转区内其它的斐波那契点位与 1.618 所代表的点位收敛于同一区域中，那么 1.618 延展的作用将更加有效。

看涨的 1.618 延展

看涨的 1.618 形态，通常发生在一段剧烈的下跌之后。当股价下跌的时候，下跌趋势经常发生过分延长的现象。在这种股价趋势过分延长的情况下，股价运动通常会发生较大的反应，因此代表极端情况的 1.618 位置，可能为投资者指出利润丰厚的交易机会。

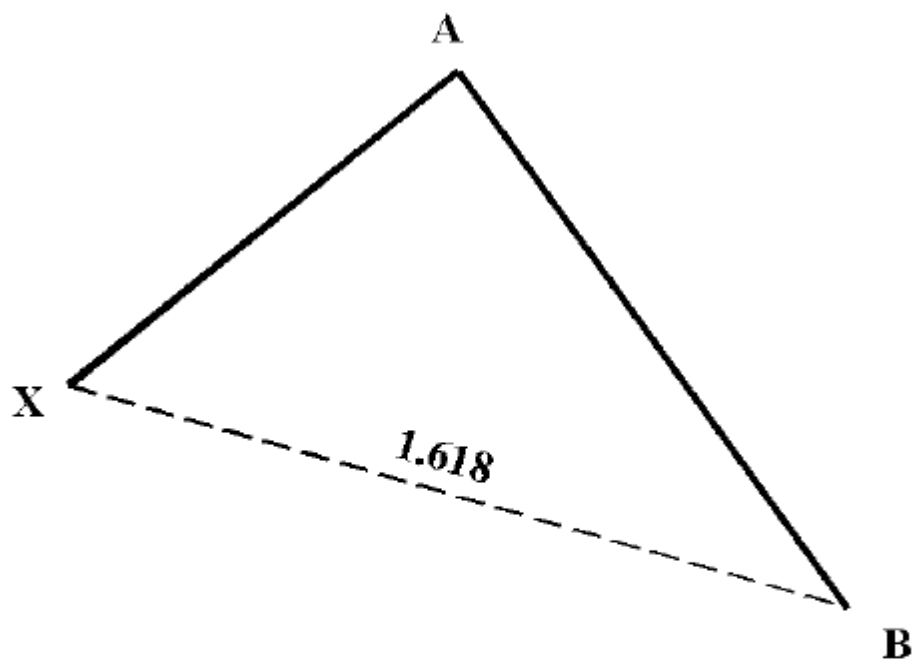

BULLISH 1.618 PROJECTION BUY AT B!

下面这张 General Electric(GE, 通用电气)的股价日线图, 很好的展现了看涨 1.618 延展位置在下跌趋势中的作用。GE 的股价在 1998 年十月下跌到低点 69(点 B), 然后发生了强烈的反转。1.618 位置在图中投射到股价上是 70 11/16。尽管股价下跌略微超过了 1.618 位置, 但是股价明显在此位置获得了支撑, 并在接下来很短时间内发生了反转。

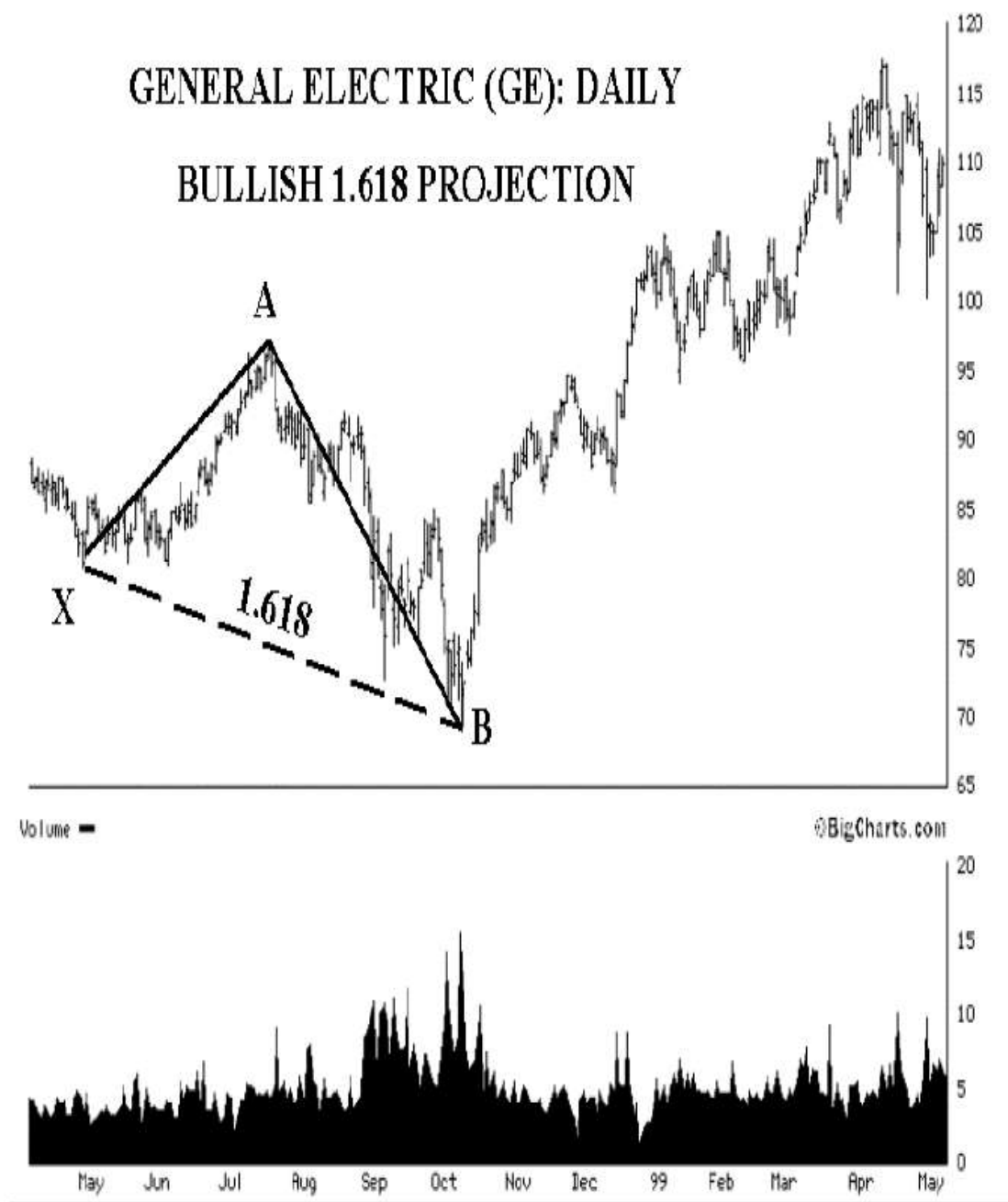

在下面这张放大的股价日线图中，你可以看到，在股价触及 1.618 位置的当天，股价运行还是比较强劲的。因此，你最好再多等待一天来确认趋势的反转。股价最终在此区域获得了有效的支撑。你可以看到，在触及 1.618 位置后的几天内，股价跳空高开，并开始跃升，从而确认了趋势反转的成立。

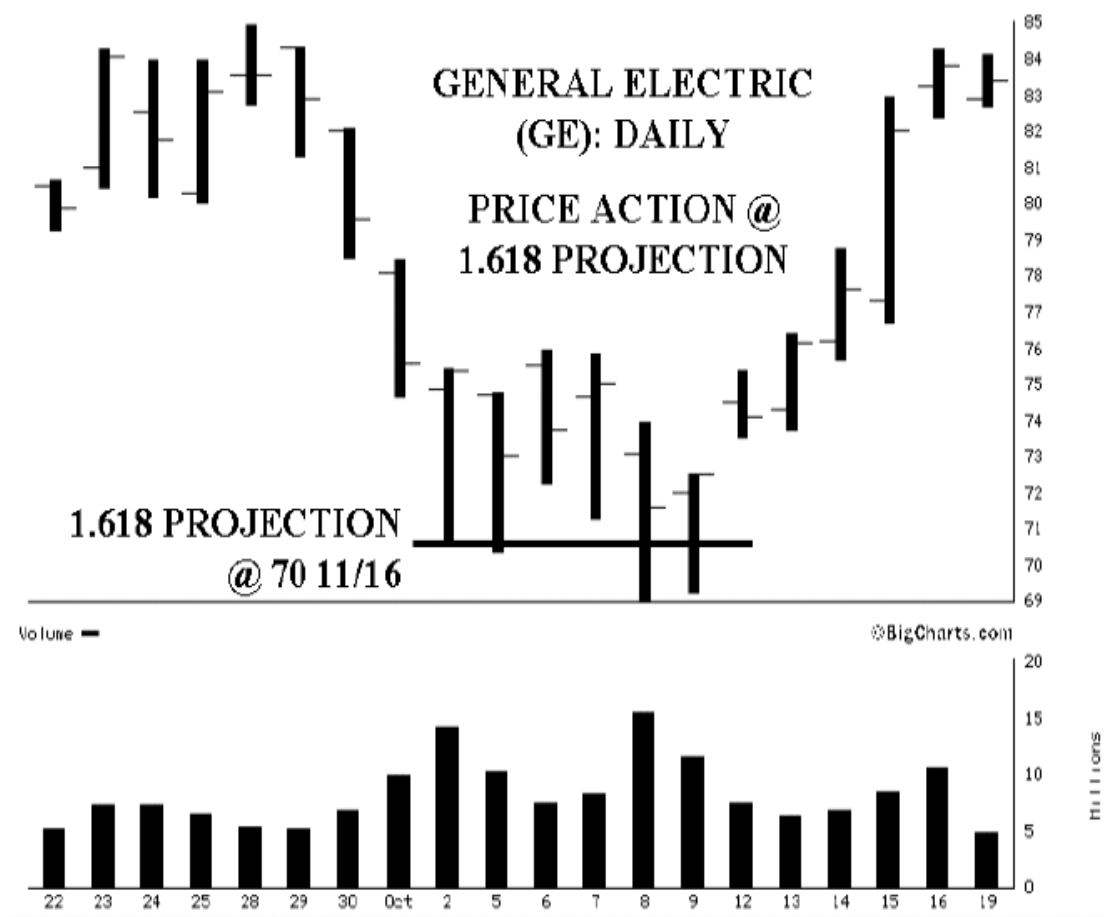

如上图所示，反转发生后几天内持续上涨的股价运行情况，是反转成立的重要标志。股价曾数次想要跌破 1.618 位置，但都以失败告终。股价最终在 1.618 延展位置所在区域企稳。值得注意的是，股价从未收盘于 1.618 位置之下。尽管股价 4 次试图跌破 1.618 位置，但股价都在这此位置获得了支撑。另外，当股价最终突破向上后，股价运行也是牛气十足，股价跃升十分迅速，并且通过不断出现的阳线，股价持续创造新高，这些信号都是新的趋势正在产生的重要证据。

下面这张 American International Group (AIG) 股票的周线图，也展现了 1.618 延展位置的重要性。AIG 股价下跌十分迅速，在短短几个月内下跌了近 30% 的市值。但是，此股在触及 1.618 位置的当周即开始反转。由于股价在下探 1.618 位置的当周，股价产生了跳空低开，因此你最好能够等到股价反转确认后再进入交易。最终，AIG 股价在接下来的一周高开，并迅速上涨，趋势反转得到了确认。该股票在几周内几乎上涨了 15 点。

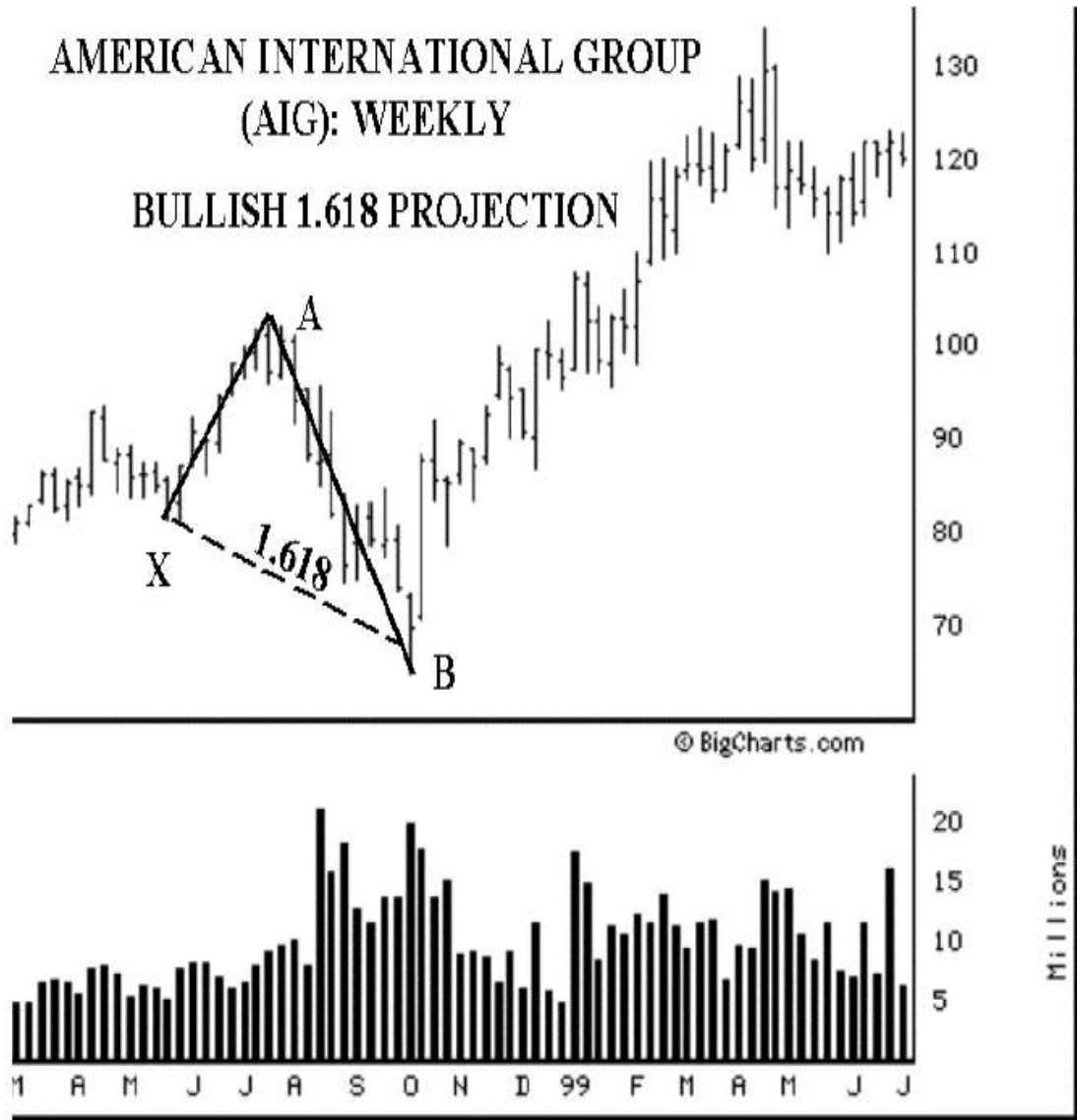

从上面的图中，你可以看到，AIG 股价虽然在反转之前的三个月内一直持续下跌，但是，它最终仍然在 1.618 位置发生趋势反转。1.618 位置投影到股价上大约是 $68 \frac{1}{16}$ 。股价最终在 $64 \frac{3}{8}$ 处见底反转。尽管 AIG 股价的下跌，越过 1.618 位置几个点位，但它将周线成功的收盘于 1.618 位置之上。

在这个案例中，股价的运行情况，为趋势反转的确实提供了很多信息。周线收盘高于 1.618 位置，以及接下来一个星期的股价飙升，都是指出新趋势正在产生的极好信号。能够在股价触及重要的斐波那契位置(如 1.618)后识别出这些信号，并确认反转是否成立，对于我们的交易非常重要。

看跌的 1.618 延展

看跌的 1.618 延展位置，是做多股票兑现利润或做空股票的极佳区域，对于交易者来说也十分重要。我在之前提到，1.618 代表的是一种极限的股价运动状态。通常情况下，当一个已有趋势测试重要的 1.618 延展位置时，都会遇到一定程度的阻力。

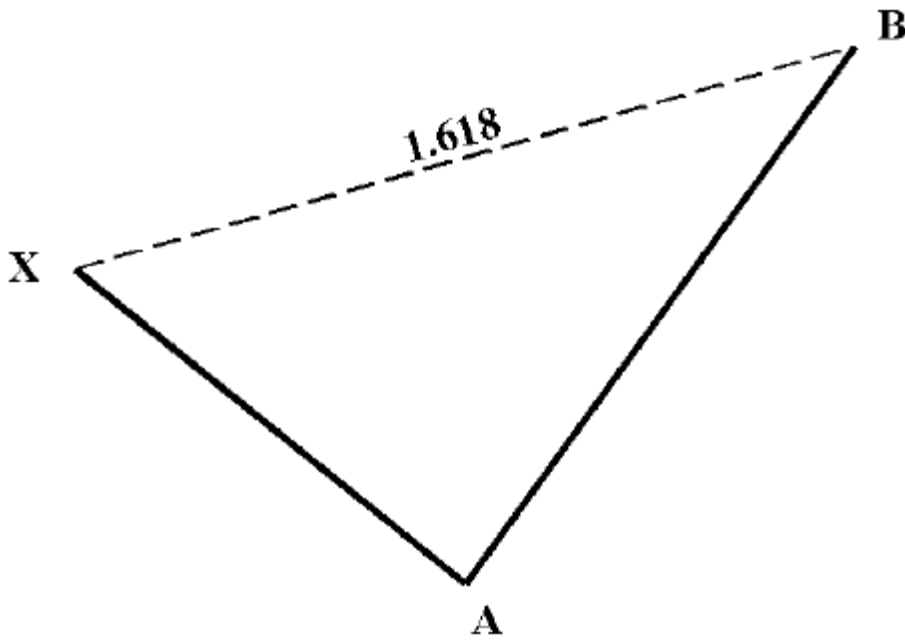

BEARISH 1.618 PROJECTION SELL AT B!

尽管股价的上涨有可能超越 1.618 位置，但是需要我们注意的是，这种极限状态很难维持。另外，如果股价希望突破 1.618 位置，那么股价应该强劲跃升通过 1.618 位置所在的区域，以确保趋势不会发生反转。因此，当股价接近 1.618 位置后，我们应该密切关注股价的一举一动，并时刻准备卖出股票，不管当时的形势和预期有多么的好。下面这些案例都是在股价上探 1.618 延展位置后，产生理想的趋势反转的例子。在这里，我们应该重视研究这些案例中，股价在向上突破 1.618 位置受阻时的股价运行情况。

请看下面这张 Medtronic 股票的周线图。在图中展示了股价在上涨触及 1.618 位置后，发生强烈反转的过程。在这张图中最值得注意的地方就是，股价在上升越过了 1.618 位置后，上涨难以为继的情况。尽管股价略微超过了 1.618 位置，但股价最终没能有效突破这个阻力位置。

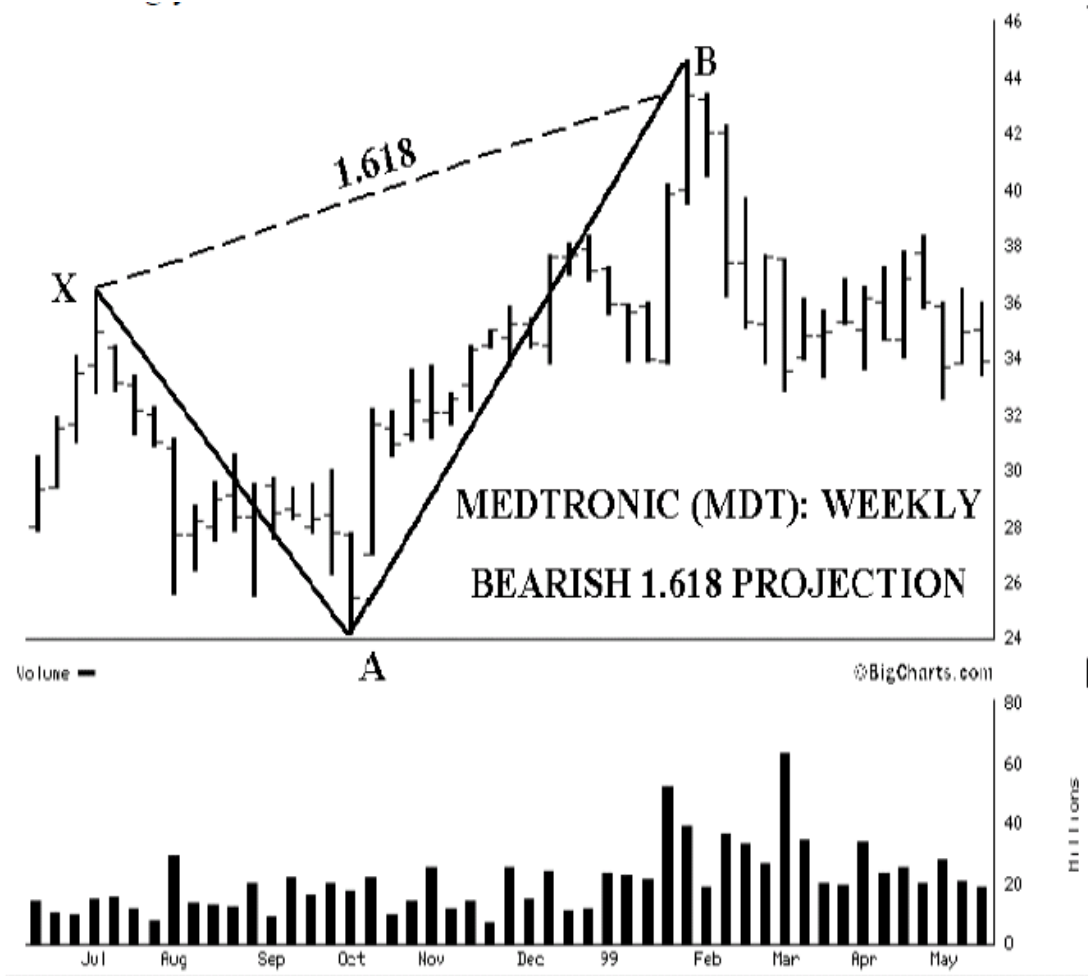

在本案例中，1.618 位置投射到股价上大约是 $43 \frac{1}{16}$ 。在股价上涨尚未触及 1.618 位置时，股价似乎要通过强烈上涨突破此区域。但是，在触及 1.618 位置后的几天内，股价涨势开始停滞，并且无法继续创新高。股价最终在 $44 \frac{5}{8}$ 发生反转，此反转发生在股价触及 1.618 位置的当周。

下面这张放大的日线图，展现了 Medtronic 股价在 1.618 位置受到的阻力。通过这个极好的例子，我们可以学习股价是如何在 1.618 位置运行的。由于 Medtronic 股价在触及 1.618 位置前剧烈飙升，因此你可能会感觉股价应该在此区域不会遇到什么阻力。但是，股价上涨却在 1.618 位置“撞墙”了，并开始破位下跌。

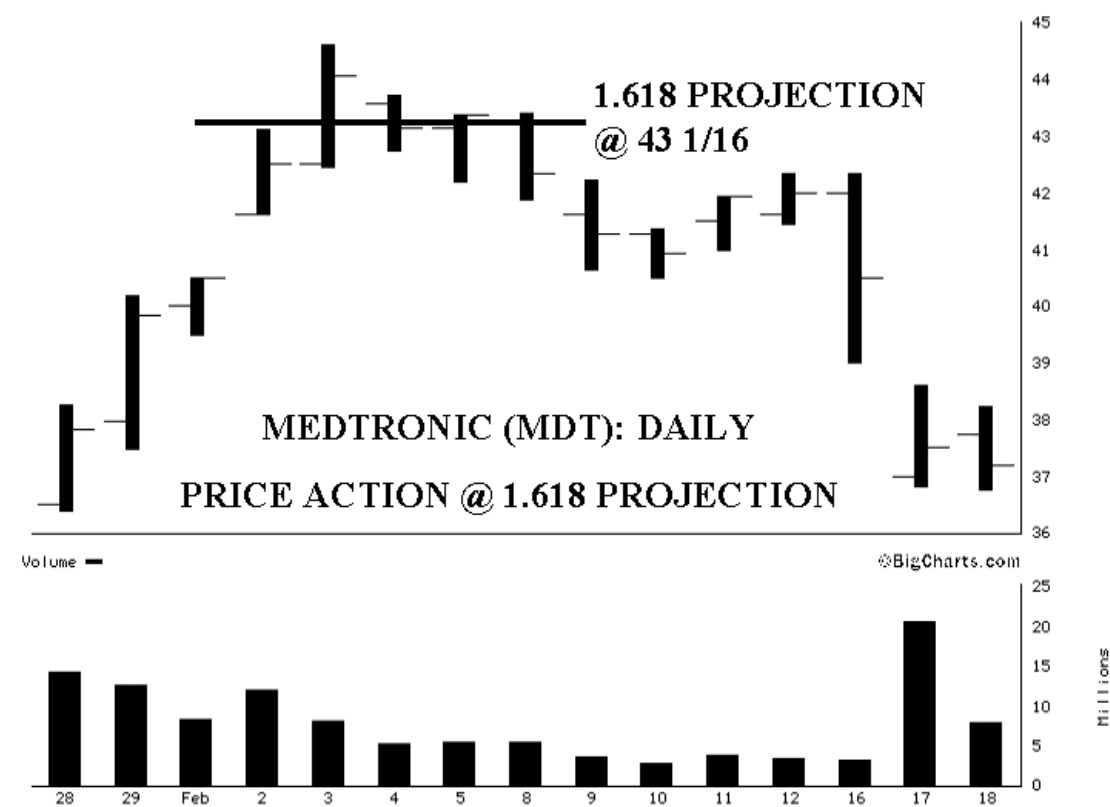

当上面案例中的股价运行情况发生时，我们应该重视它们带给我们的信息。股价在 1.618 位置受阻，很难继续上涨。尤其是股价在反转前几周内的快速上涨，使这种滞涨现象显得更加意义非凡。Medtronic 股价在反转前两个星期内，上升了近 10 点。如果股价希望突破 1.618 位置继续攀升，那么它的走势就应该持续这种强势的上涨。但是，当股价触及 1.618 位置后，Medtronic 股价就不再继续攀升了，并开始下跌。在触及 1.618 位置所在区域后的一个星期内，股价大幅度跳空低开，并开始不断创新低，开始了漫漫熊途。

这种在主要斐波那契点位，股价趋势受阻的现象，是潜在反转即将发生的重要标志。在这个案例中，如果你在股价触及斐波那契点位的当天没有卖出股票的话，那么接下来几天的走势展示出股价遇到了很强的阻力。接下来，股票开始被抛售，趋势发生反转，新生成的下跌趋势导致股价在几个月内下跌了 30% 的市值。

下一个案例是关于 Oracle(甲骨文)股票的。在这个案例中，也展现了股价趋势在 1.618 位置所受到的阻力。当 Oracle 股价跃升略微超过前次下跌幅度的 1.618 位置后，股票上涨就寸步维艰了。1.618 位置投射到股价上大约是 37 9/16。股价达到 41 3/16 后，就开始急速下跌了。

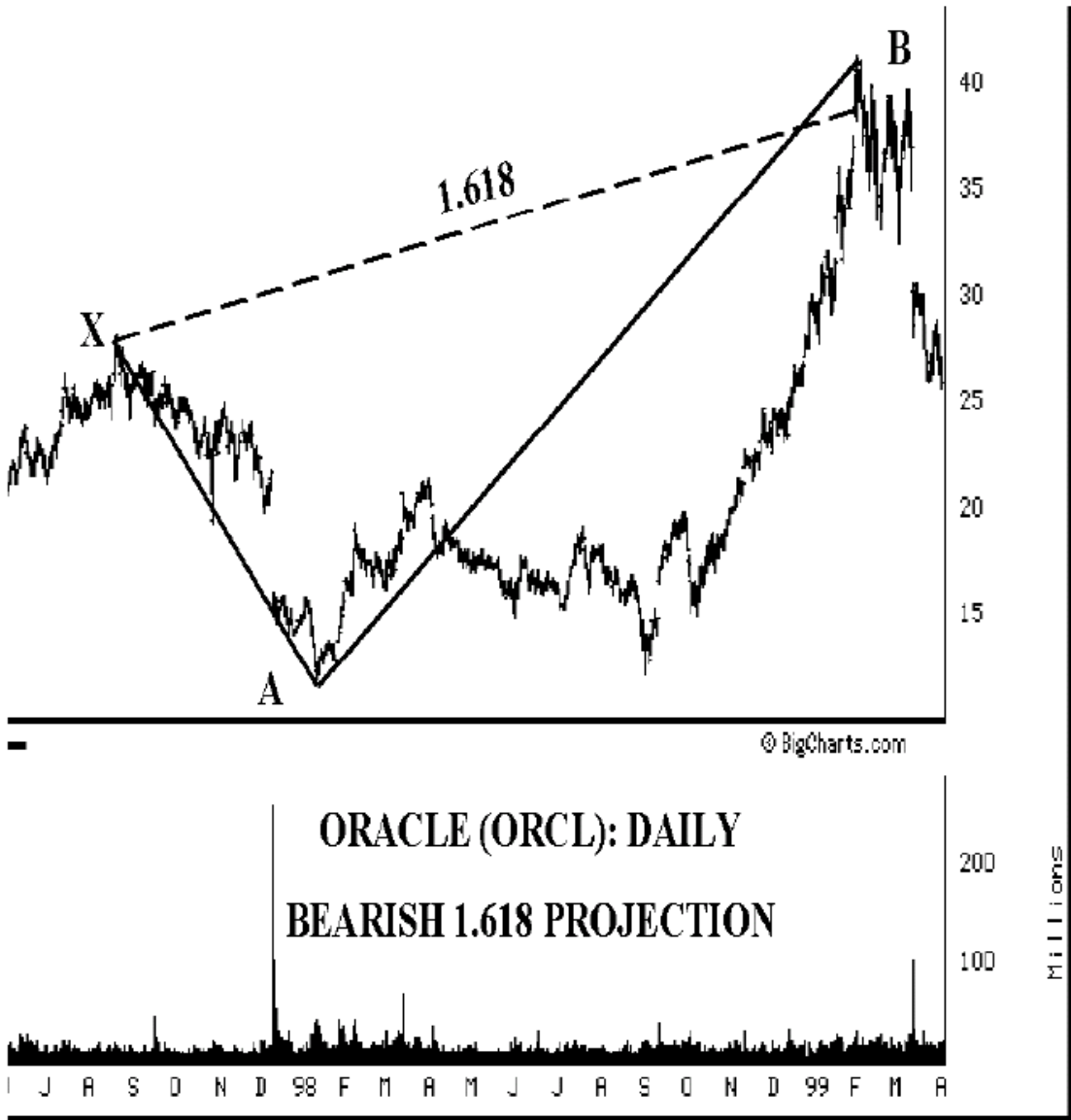

下面这张放大的 Oracle 股价日线图，展示了股价在 1.618 位置处的运行情况。你可以看到，股价在 1.618(投射到股价上大约是 37 9/16)稍上位置见顶。在这个反转中，一个有趣之处在于，股价在触及斐波那契点位的当天跳空高开。尽管如此，Oracle 股价却无法继续保持升势，并在短短的几天内，股价开始下跌。对于我们来说，在斐波那契点位，识别出这些股价运行情况所隐含的信息，非常重要。最终，股价趋势在 1.618 位置处由牛转熊，踏上了漫漫熊途。

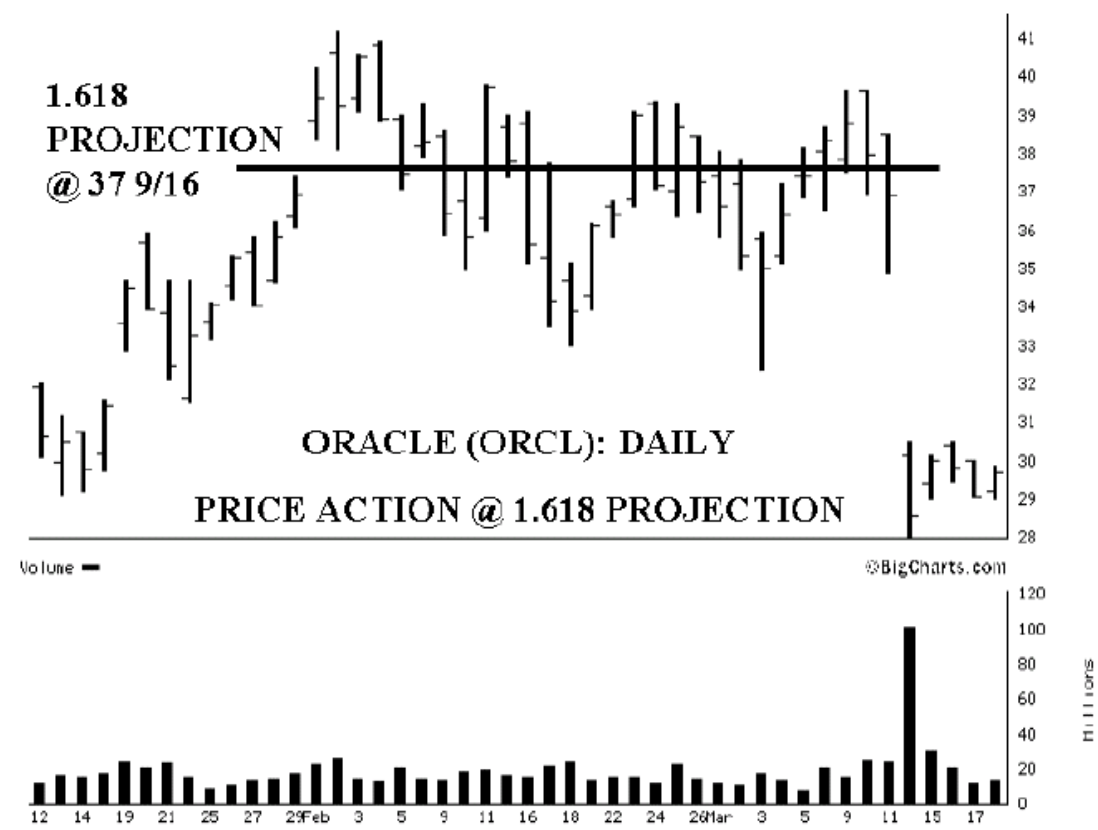

需要我们记住的是，当股价越过 1.618 位置后，股价处于一种极限状态。从这个角度说，在本案例中 Oracle 股票已经处于超买状态，并且股价突破向上受阻。如果你是多头，并在 1.618 位置处观察到这种现象，你必须考虑卖出！如果你有幸参与了此次股价的上涨，那么你必须在这一区域的某个点位获利了结。让斐波那契点位来预测股价走势，并指出何时应该获利出局，非常重要。在这个案例中，1.618 准确的预测了上升走势的衰竭，并证明此点确实是做空或获利了结的绝佳位置。

1.618 延展总结

1.618 是一个十分特殊的斐波那契比率，因为它所代表的含义就是极限。当我看到股价正在上(下)探 1.618 延展位置时，我就会想到股价此时已经进入极限区域，它可能很快就会反转。就我个人经验来说，我对于 1.618 位置的一条重要规则是：如果股价上涨超过前次较大规模下跌趋势的 1.618 位置后，那么股价处于超买状态；如果股价下跌超过前次上涨的 1.618 位置时，那么股价处于超卖状态。通过这样的角度去思考问题，我已经把我训练的自然而然的采取行动应对这种情况。当股价下跌低于 1.618 位置时，我就准备买入；当价格上涨高于 1.618 位置时，我就准备卖出。当符合这些条件的机会出现时，即使我在媒体上听到再多相反的消息，我也会按照既定规划执行我的交易。

你需要花一些时间在这上面，才可以真正按照上面讲的规则那样，进行思考并执行交易。尤其是当媒体灌输给你的信息与 1.618 含义相反的时候，你才能真正按照规则执行交易。

做到这一点，可能需要亲自观察一些 1.618 位置如何准确预测股价运行情况的实例。当你亲身见证了这些实例后，你就会相信斐波那契延展所带来的信息要远比那些新闻更加可靠。

主要斐波那契数字总结

正如之前所有的案例所示，主要的斐波那契比率，0.618、0.786、1.27 和 1.618，对于预测市场行为非常重要。这些特殊的区域配合当时的股价运行情况，可以为整体趋势的运行提供很多的重要信息。另外，这些斐波那契比率也可以在纷乱的市场中，指出潜在的交易机会。

我强烈建议你，理解并掌握这些主要的斐波那契比率。你需要花一些时间来培养你对于这些比率的直觉。一旦你在现实中，看到了一些斐波那契比率产生作用的例子，你将更加清楚的掌握那个比率更加重要，并提高你的实际交易能力。

11. 次要的斐波那契比率

除了前面介绍的主要的斐波那契比率之外，还有一些斐波那契序列中衍生出来的比率，我认为也具有“和谐”的品质。尽管从斐波那契序列中可以衍生出很多的比率融入我们的分析，但是我没有把它们全部包括在内。我相信下面列出的这些比率，对于识别获利的谐波交易机会是最为重要的。

0.382, 0.50, 1.00, 2.0, 2.24, 2.618, 3.14

需要强调的是，这些比率需要与其它的主要斐波那契比率或谐波模式共同使用。它们在预测股价运行上也非常有效，但是，它们比起主要的斐波那契比率就要逊色得多。

对于这些比率来说，最重要的一点就是，我们要意识到这些比率的存在。我将向你展示几个有关这些比率的例子，像之前斐波那契主要比率那样，培养你对于这些比率数字的直觉。在下一部分中，将有一些利用这些次要比率，对股价进行有效预测的案例。利用这些比率对于复杂的谐波模式进行预测，效果更为明显。

尽管这些比率对于谐波交易机会的识别非常重要，但我建议你只需对本部分看个大概即可。你可以快速浏览一遍相关的图示和描述，使你熟悉这些数字比率。

极限比率: 2.24、2.618、3.14

当股价突破 1.618 后，这些比率就派上用场了。当 1.618 位置被有效突破后，股价运动通常十分动荡。在这些位置产生的反转将十分剧烈，股价触及这些代表极限位置的点位后，会迅速发生反转。当你研究这些例子时，你需要留意观察 1.618 位置处的股价运行情况。在每个例子中，股价在 1.618 位置的运行情况都为将来趋势的突破，提供了某些预警信号。但是，当股价在极限延展位置发生反转时，股价运行通常会通过明显的股价柱线(组合) 指出已有趋势正在改变这一事实。总之，我们理解这些比率最重要的一点是，它们代表了股价运行的一种极限状态。

看涨的极限比率

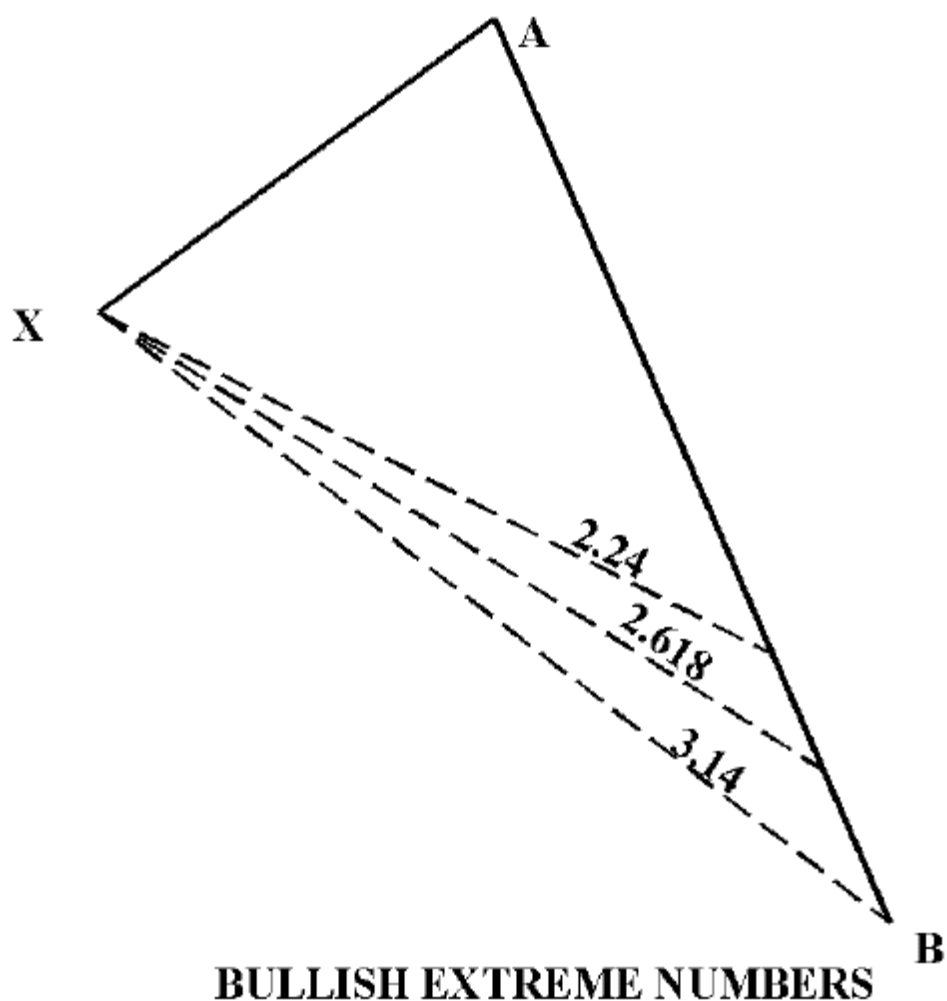

当股价跌破 1.618 位置后，这些代表极限状态的斐波那契点位，就是我们寻找潜在反转点的绝佳位置。2.24 可能是这些极限比率中最重要的一个，接下来是 2.618，在很特殊的情况下，会出现在 3.14 反转的情况。实际上，我认为 3.14 是一个终极的极限点，在那里通常会发生某种程度的反转。

如果股价希望下探这些点位，那么它首先要跌破 1.618 区域。如果股价希望跌破这些极限区域，股价运行情况通常会出现某种类型的极端行为，并产生预警信号。但是，一旦股价在这些极限点位发生反转，那么通常情况下反转将非常快速而剧烈。

我在下面列举了一些有关这些极限点位的股价图表。参考这些图表，并学习这种预测股价运行的方法，非常重要。

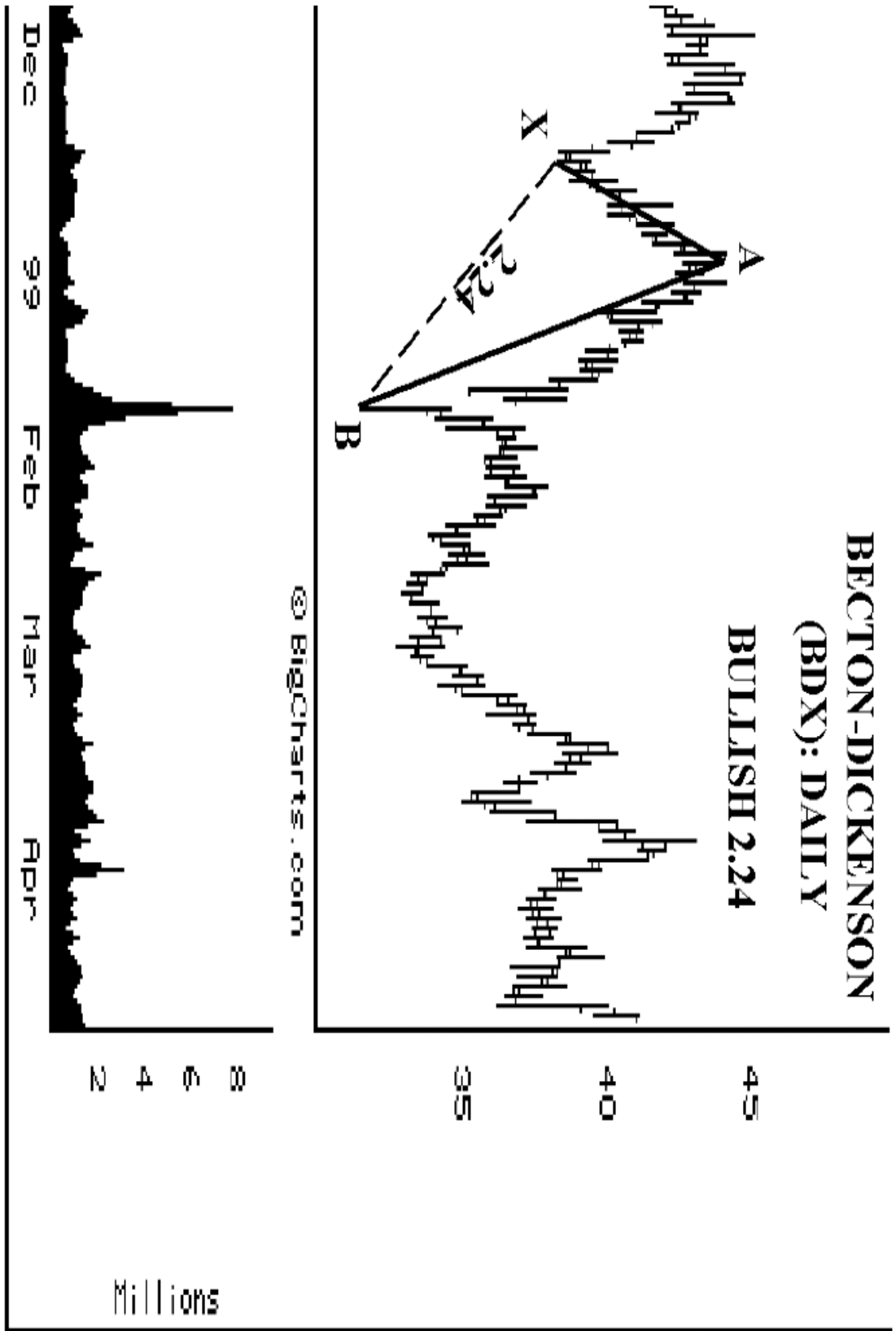

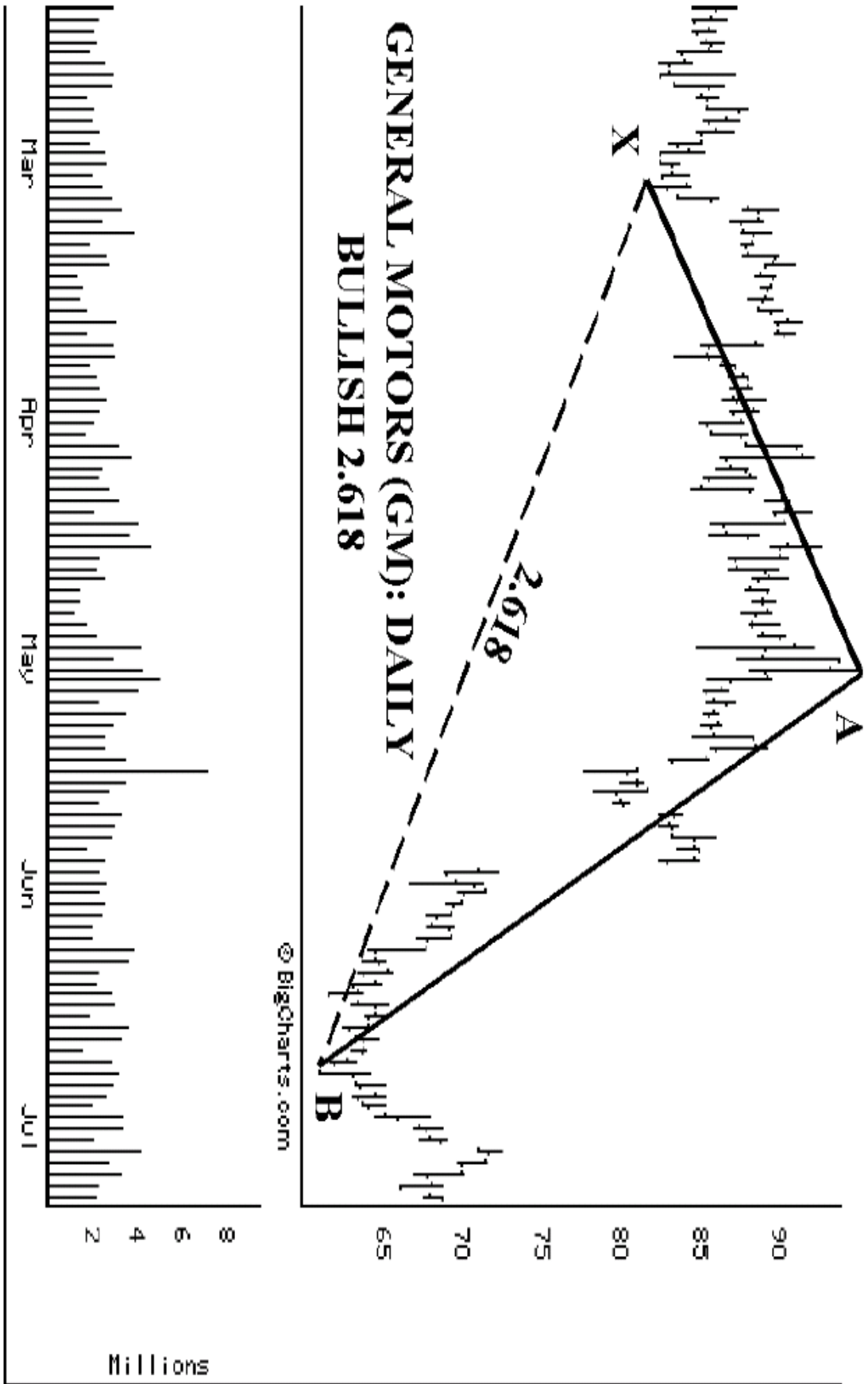

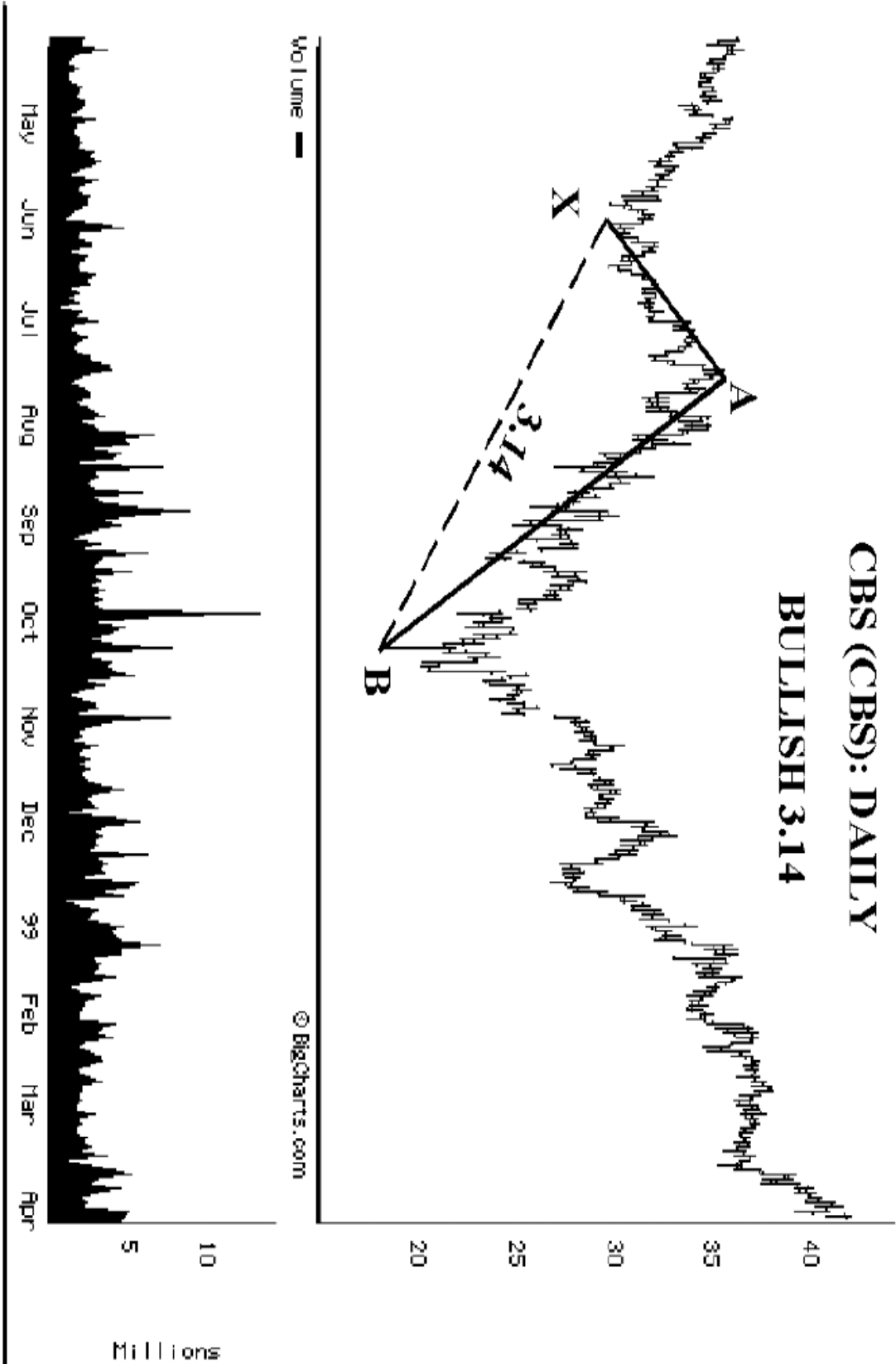

看跌的极限比率

当股价跃升突破 1.618 位置后，这些看跌的斐波那契极限位置就开始产生作用了。当股价运行于 1.618 之上时，我们需要特别留意极端的股价运行情况。反转通常发生的非常迅猛，股价运行往往十分动荡。

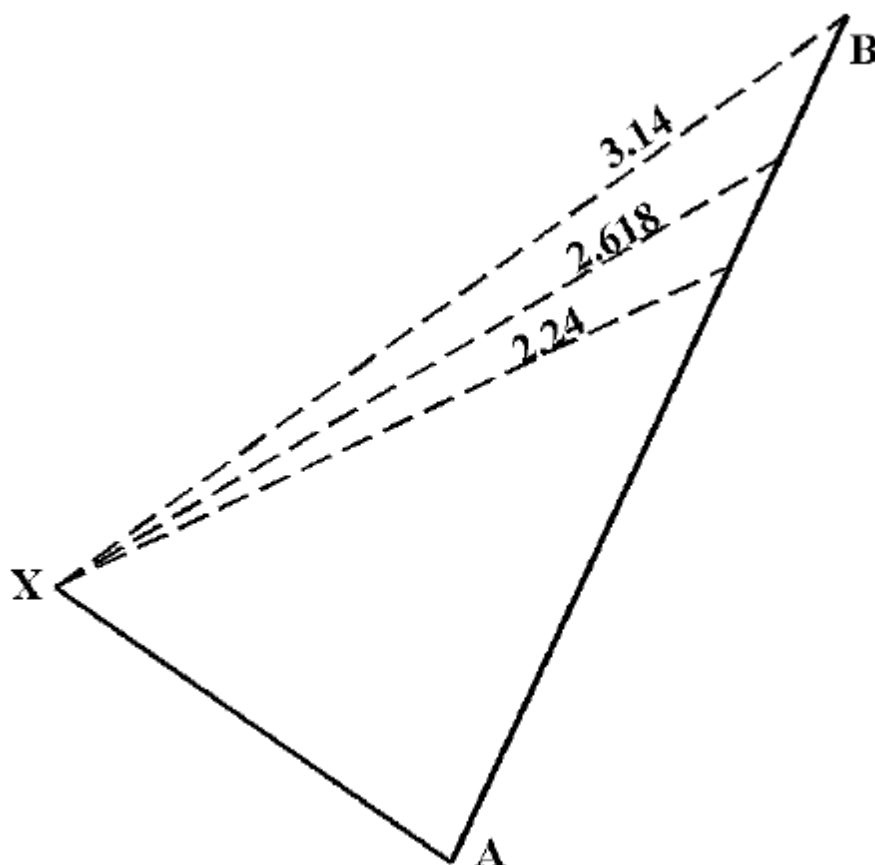

BEARISH EXTREME NUMBERS

当股价突破 1.618 位置后，我们需要十分留意这些极限的斐波那契位置，因为反转随时可能在这些位置发生。2.24 可能是这里面最常发生反转的位置。2.618 和 3.14 也可能发生反转，但不是经常发生。

下面这些图表案例，展示了这些极限点位在实际交易中的应用。你需要做的是，快速浏览一下这些案例，并使你熟悉这些斐波那契点位。

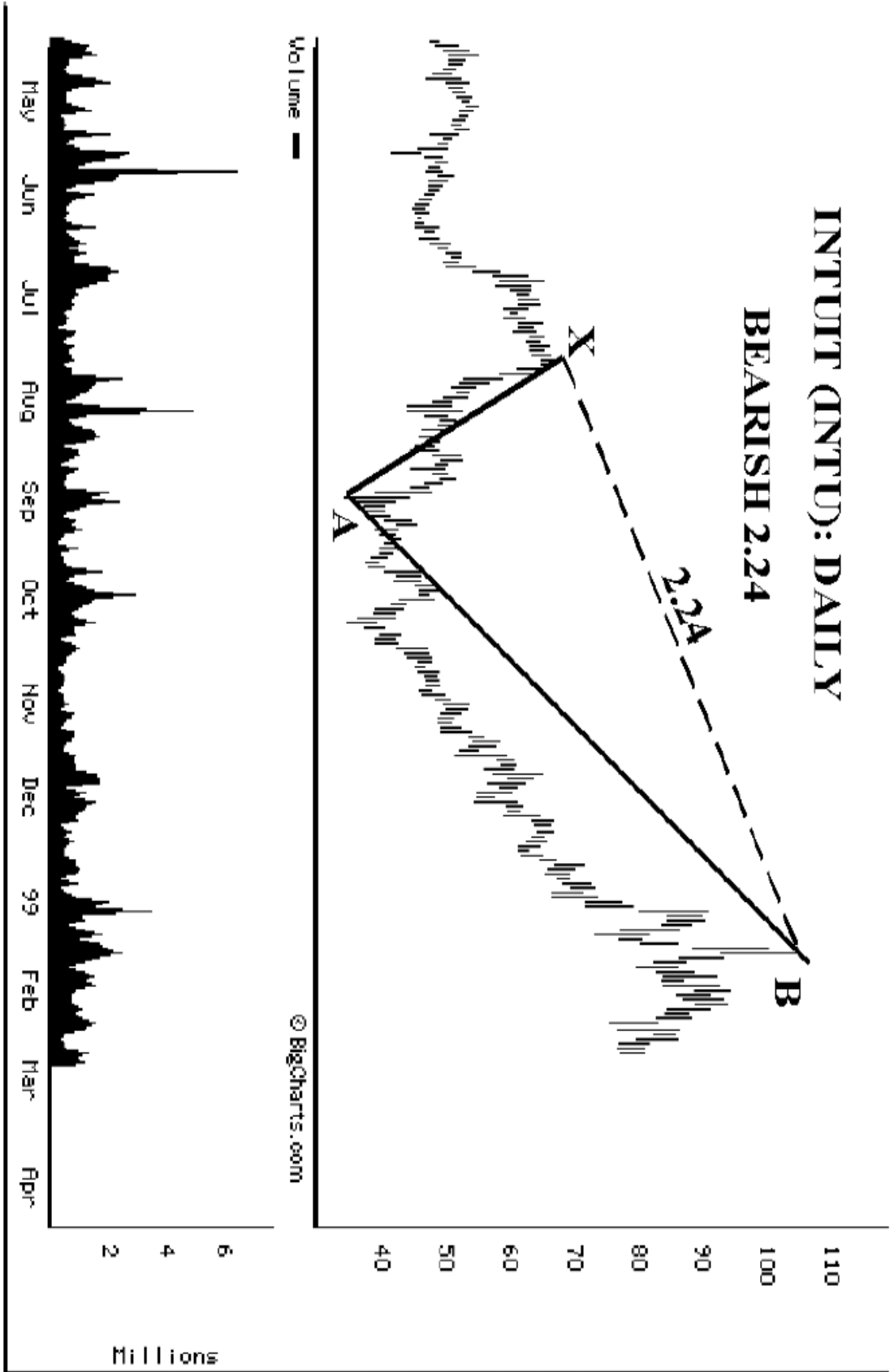

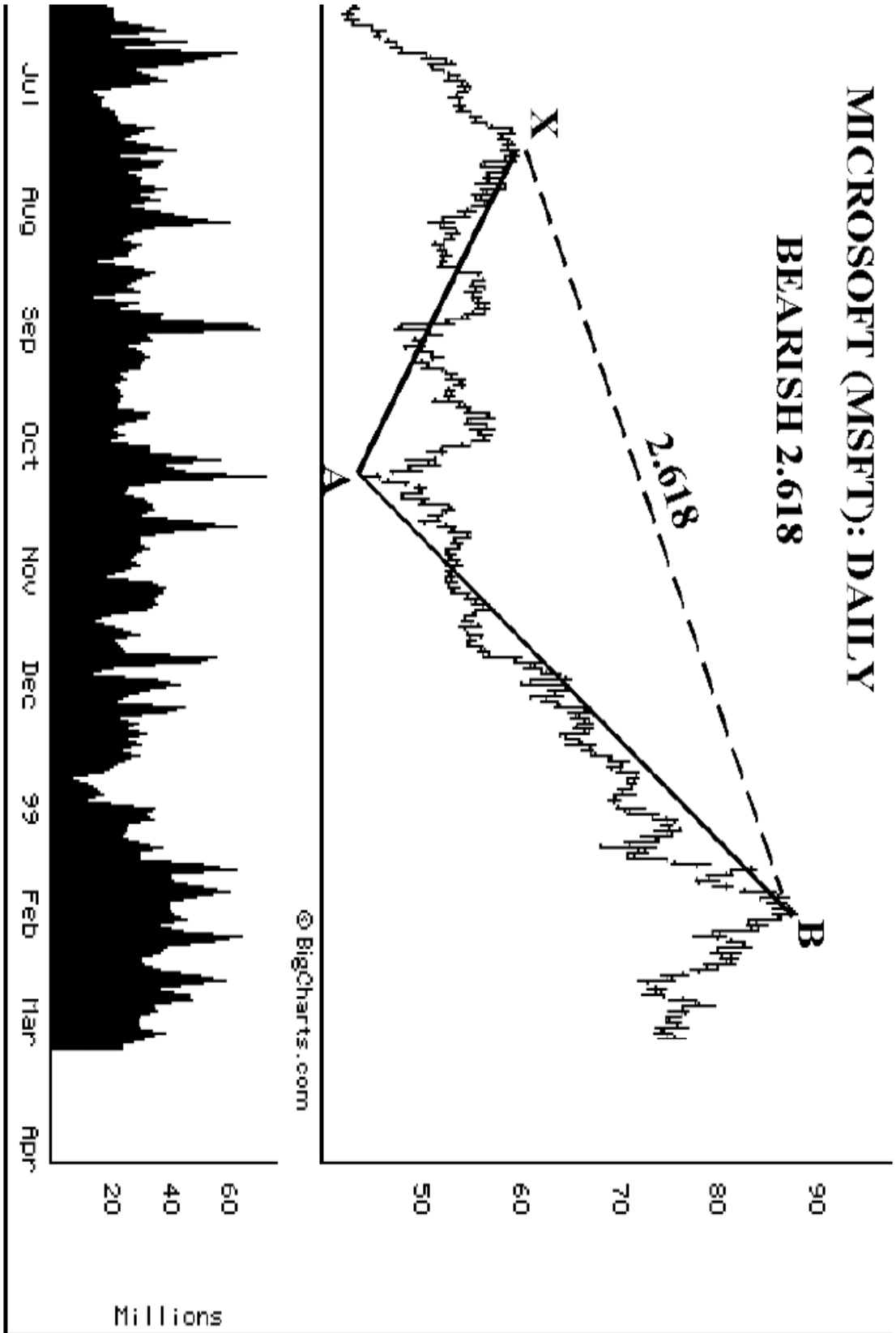

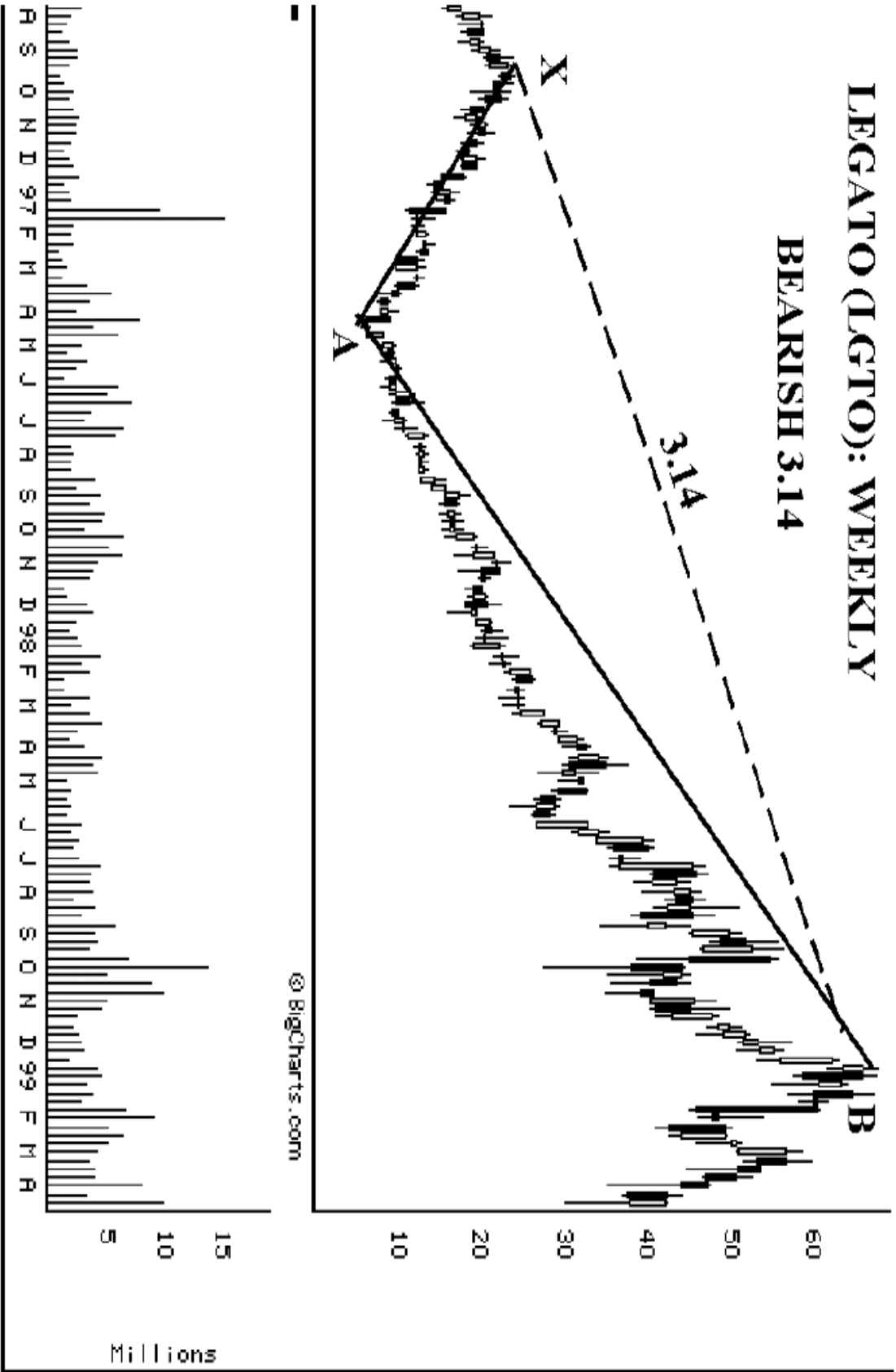

快速的反抽: 0.382

0.382 比率，通常与一段强烈趋势运动后的快速回调或反抽相关。0.382 回退，通常发生在强烈的趋势运动之后。快速突然的 0.382 回退之后，往往继续之前的走势，形成新一轮的强势行情。

通常情况下，0.382 回退之后，会紧跟 1.618 此次回退幅度、方向为原有趋势方向的股价运动。这意味着，如果 0.382 的回退幅度是 1 的话，那么接下来股价将按原方向移动至少 1.618。有时，当趋势强烈时，接下来的股价运动幅度可达回退幅度的 2.24，2.618 或 3.14 倍。与 0.382 比率联系最紧密的概念，就是强劲的股票运行情况。

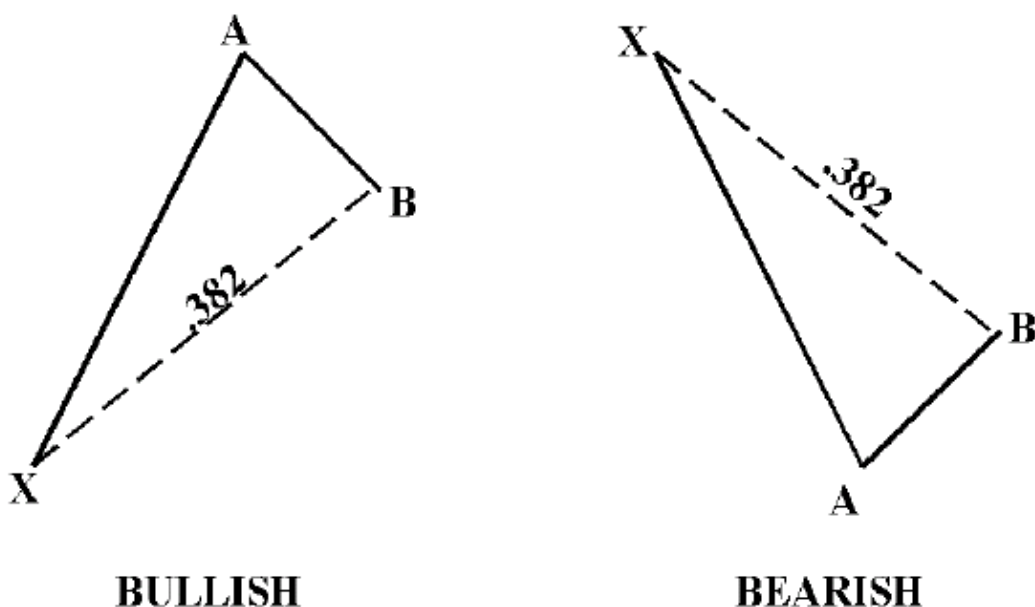

THE SHARP RETRACEMENT: .382

在下面的图表案例中，展示了 0.382 回退位置的作用。值得注意的是，反转发生在 0.382 回退之后的股价运行情况，它们通常会十分强劲。

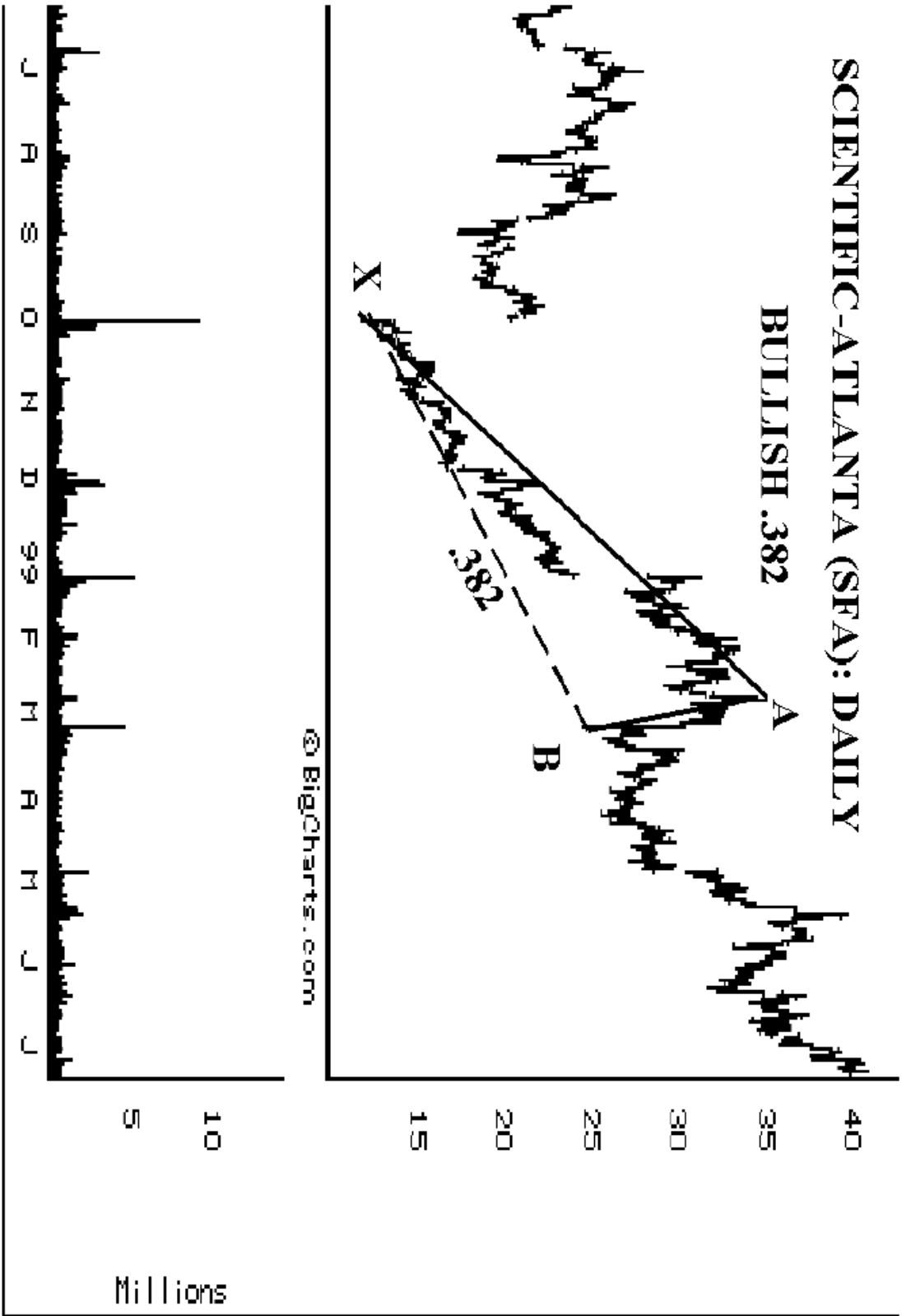

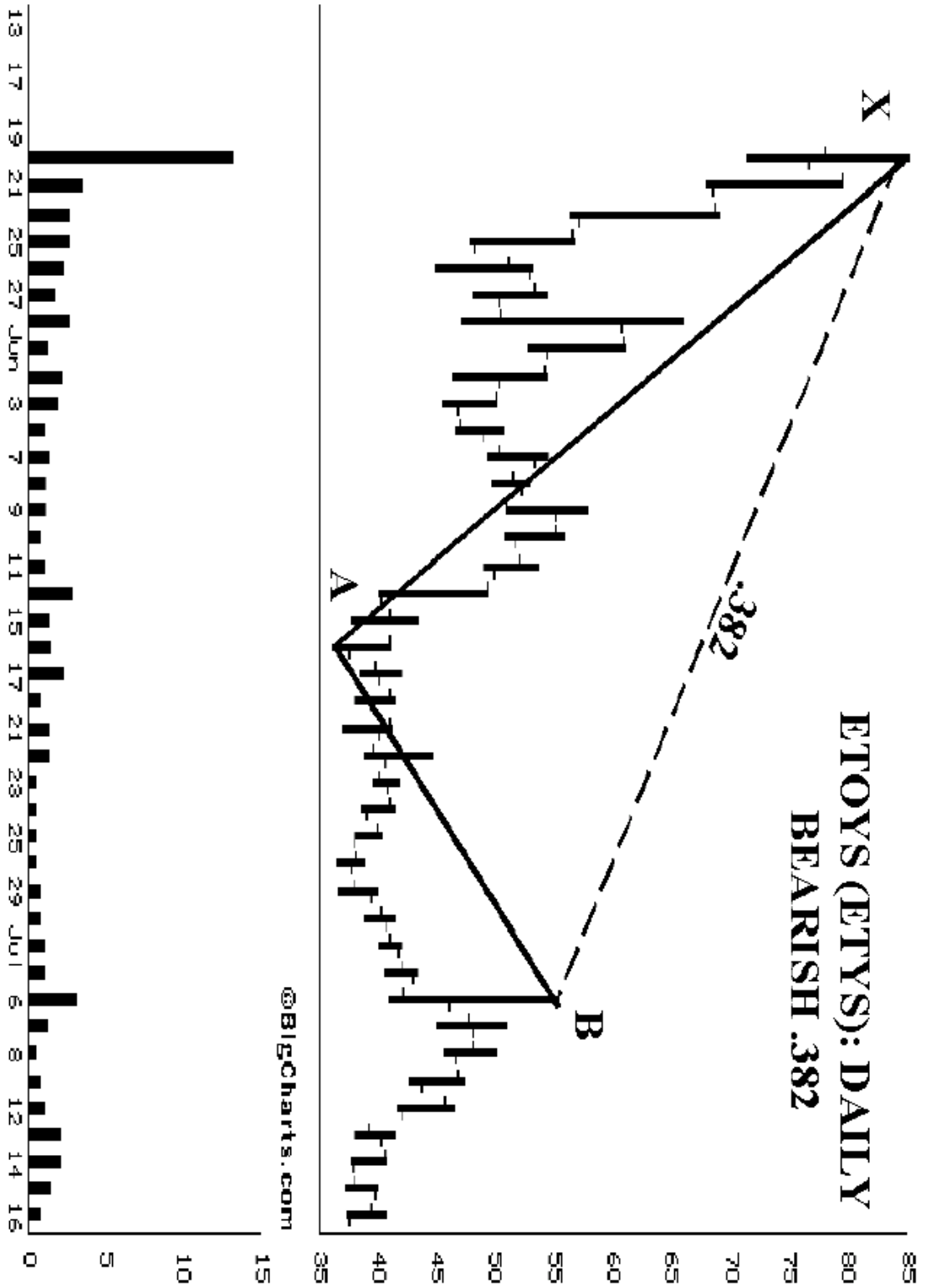

常量比率：0.5、1.0 和 2.0

我将这些数字比率称为常量比率，因为它们与其它次要的斐波那契比率不同，并不是从斐波那契数列中衍生出来的。你可以经常在股价图表中发现这些数字的应用。例如，双(重)

顶或双(重)底模式，就产生了两个同样长度的价格腿。另一个常见的例子是 50%回退。股价经常回退到前一趋势运动的 50%处。这种现象很容易被发现。实际上，我相信绝大多数的技术分析人员较之其它的斐波那契比率，更喜欢使用这些数字。

我在这里没有包含任何关于这些常量比率的例子，因为这种走势的例子非常容易被识别发现。尽管这些比率可以帮助我们判别走势，我并不认为，比起其它的斐波那契比率来说这些数字更为和谐。在本书中，我只是利用它们来完善潜在的交易机会。

次要斐波那契比率总结

次要的斐波那契比率，也同样是预测市场行为的有效方法。但是在分析中，它们应该作为主要斐波那契比率的补充，而且在潜在反转区内的作用，也并不如主要的斐波那契比率那样重要。总而言之，因为它们可以更加清晰的定义谐波交易区域，因此我们应该了解这些比率。

第 3 部分

谐波交易模式

12. 交易模式

投资者按照市场中特定的股价运行模式进行交易，就有可能达到持续获利的目的。尽管股价遵照谐波交易模式运行这一点，看起来不大可能。但实际上，股价经常十分清晰的按照这些模式指出的方向运动。为了能够识别出这些模式，你需要不断的训练你的双眼，来发现并解析这种股价运动方式。

目前，在投资市场中，存在很多关于股价运动本质特性的理论。其中，有很多理论家认为，投资市场是完全随机、无法预测的。在著名的《The Random Character of Stock Market Price》(作者: Paul H. Cootner, 出版商: MIT 出版社)一书中流行开来的随机行走理论，提出了价格的运动方式是“完全独立的”这一说法。这也就是说，价格的历史运行方式，并不是预示未来价格走向的可靠指标。由于在投资市场中任何事情都有可能发生，因此这种理论的存在具有一定的合理性。但是，历史数据证明了某些特定的模式，确实在投资市场中反复出现。因此，我们要认真研究符合这些模式的已有案例，从而为将来发现类似的交易机会做准备。

在你刚开始接触谐波交易方法的时候，你可能很难从图中识别出这些谐波模式，这是因为你以前从来没有从这个角度去审视一张股价图表的原因。从某种意义上说，在股价图表上发现这些模式，就像做一个填字游戏。在填字游戏中，最熟悉的单词，总是最容易被猜到的。复杂的单词则需要花一些时间才能猜到。从这种意义上说，你需要给自己一些时间来熟悉这些模式，才能在纷繁的股价图表中，找到它们。随着你对于这些模式的熟悉程度的提高，这些模式将会跃然纸上。我甚至建议你撕下本书最后几页的模式总结图表，把它们贴到你可以经常看到的地方。你可以把它们贴到你的电脑旁边，或者与你交易有关的任何地方。你甚至可以多复印几份，把它们贴在你房间的各个角落！这些都是心理上反复强化这些模式的好方法，它们对于训练你大脑感知这些模式的能力，非常重要。

这些谐波交易模式，是帮助我们识别出交易机会的最基本的理论框架。通过这些模式，我们可以找到可能存在交易机会的股价区域。以我的经验来看，很多情况下，趋势的反转恰好发生在股价触及模式完成点之后。但是，在谐波交易模式识别中，最重要一点是，通过识别出的谐波模式，计算出一个趋势可能发生反转的股价区域。如果在一个交易机会中，存在了多个通过谐波计算而得来的点位，并且这些点位集中收敛于几个点之内，那么，在这种情况下，成功交易的机会就相当大了。你需要一段时间的认真学习，才能发现这样的交易机会。当你具有一定经验之后，我相信，较之其它各种市场噪音，你会更加愿意“相信”这些模式所指出的方向。

根据我的经验，在我刚开始使用这种交易技术的时候，我通常无法使自己在交易模式指出的位置进行交易。例如，如果我当时正在做多一只股票，即使当时存在的谐波模式已经指出了股价很可能下跌这一情况，但我通常却会忽略此信息，并继续持有股票以期获得更多利润。但是，我很快就发现我以前的想法，确实会给交易带来损失。当我可以有效地遵从这种交易技术后，我的交易结果和对于股价运动的理解，都得到了巨大的提高。

我们需要把这些谐波交易模式，看作指示未来股价运动方向的路标。它们将带领你穿越纷乱的市场，取得投资的成功。你会经常发现，这些谐波交易模式指出潜在的交易机会时，媒体当时的建议却往往相反。从我的经验看，这些模式是价格趋势最可靠的指标，并且是我识别交易机会的基础。

13. AB=CD 模式

在谐波交易模式中，AB=CD 模式是其中最基础的股价运行模式。在 AB=CD 模式中，从点 A 到点 B 的价格腿，是第一波股价运动。经过从点 B 到点 C 的简短的反抽后，模式由点 C 到点 D 的价格腿完成，并且 CD 腿的长度应该与 AB 腿长度相同。简单来说，当 AB 腿和 BC 腿完成后，你就可以在点 C 上投射 AB 腿的长度，从而获得点 D 的位置。

AB=CD 模式，是 H.M. Gartley 首先在他的《Profits in the Stock Market》(1935 年出版)一书中提出的。这个模式，同时也被称为闪电模式。在本书中，我们将这种模式称为 AB=CD 模式。这个简单的模式，是识别股价运动中谐波交易模式的基础。因为它可以准确的指出获利的交易机会，所以我们必须认真研究存在这种模式的股价图表，来熟悉使用这种模式作为进入交易、退出交易的方法。

尽管每一次的股价运行情况各有不同，但是在 AB=CD 模式中，却能通过 AB=CD 腿的估算比较准确的估算出反转点的位置。这个模式有时运行的相当准确。但是，对于我来所，我通常需要等待 CD 腿至少等于 AB 腿的长度后，才开始考虑进入交易。由于在实际的交易中，CD 腿长度略微超过 AB 腿的情况也很常见，因此，我们在使用 AB=CD 模式中需要掌握的重要概念是，我们需要观察两条腿长度相近区域内的股价运行情况，再做出交易决定。

在 AB=CD 模式中，AB 和 CD 两条腿，应该基本上是对称的，并且应该拥有相近的斜率。同时，我们也需要关注每条腿的形成时间，AB 腿和 CD 腿在形成时间上应该基本相同。例如，如果 AB 腿由 10 个运行周期构成，那么 CD 腿也应该由大致相同的时间产生。但是，上面提到的要求，只是一种理想情况。在实际交易中，股价腿形成的时间周期不需要完全相同。如果两条腿形成所用的时间差不多，那么这个模式仍然是有效的。

我相信这个模式是所有谐波交易模式中最重要，因为它确实需要你遵从“低买高卖”这一原则。我知道，这种股价运行方式，看起来简单的有点过分，但是这种模式确实是经常出现于股票市场中。如果你可以花一些时间，训练你的眼睛来熟悉这种模式，那么这些模式将会跃然纸上。特别需要注意的是，你只需要寻找那些具有明显的两条腿形态的模式。一旦你研究了一些这样的案例，你就可以在其它的股价图表上找到这些 AB=CD 模式的踪迹。

看涨的 AB=CD 模式

在下面看涨 AB=CD 模式的示意图中，点 A 是最高点，点 D 是最低点。每条腿都应该很明显，并且对称向下运行。

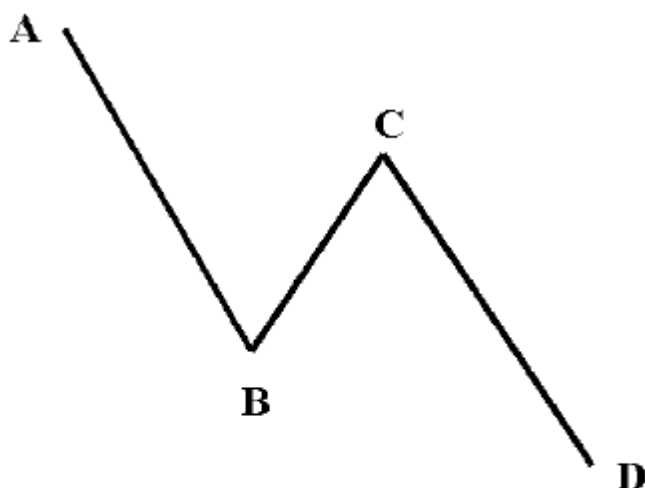

BULLISH AB = CD

BUY AT POINT D!

当你在股价图表上发现这个模式后，你会很难相信这是一次买入机会。一旦 CD 腿股价运行跌破点 B 后，这只股票看起来就相当弱势了。尽管在感觉上这个模式很难令人接受，但是这个模式的出现确实指出了很好的买入机会。

从我自己根据这个模式执行交易的经验看，我知道按照这种模式执行交易确实很难，因为这意味着我需要在股票下跌的时候买入股票。我发现我经常在与这种模式指出的交易机会进行“斗争”。我会提前计算好 AB=CD 模式的完成点，并准备好进行交易，但最终却无法再预先设定的价位上真正的执行交易指令。

在我按照 AB=CD 模式指出的交易机会进行交易之前，我需要等待股价运行确认趋势的反转。我需要等待某种形式的震荡指标(oscillator)或成交量指标，来确认股价趋势的反转。但是，这种确认通常延误了最佳的执行时机，并且一点用处也没有。

看涨 AB=CD 模式中的止损设置

在这个模式中，止损点的设置相对主观。通常来说，止损点应该设在模式完成点下方 1 到 2 个点的位置。

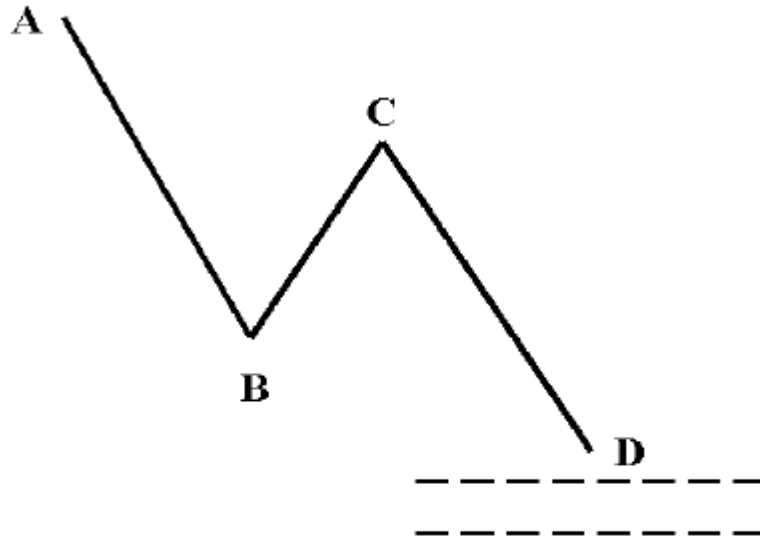

**BULLISH AB = CD
STOP LOSS BELOW POINT D!**

如果股价趋势将要反转的话，那么在这个区域中，股价将会反转走强。因此，我们需要重点观察在这个区域内，股价的运行情况，从而决定交易机会是否成立。

一旦股价下探测试 AB=CD 模式完成点所在的区域后，股价就“应该”开始上涨了。如果股价运行情况在此时没有呈现反转的迹象，那么一些预示交易机会可能失败的预警信号，就需要引起我们注意了。如果股价在模式完成点下方收盘或在触及模式完成点所在区域后继续下跌，那么这预示着反转可能不会发生了。在这种情况下，我们就需要止损了。

理想的看涨 AB=CD 模式

在理想的看涨 AB=CD 模式中，需要有两条清晰的下降轨迹(AB 腿和 CD 腿)。模式始于点 A，经过下跌到达点 B。之后经过 AB 腿长度的 0.618 或 0.786 反抽之后，开始形成 CD 腿。CD 腿下跌应该完成于 BC 腿的 1.27 或 1.618 延展位置。请参看下面的示意图。

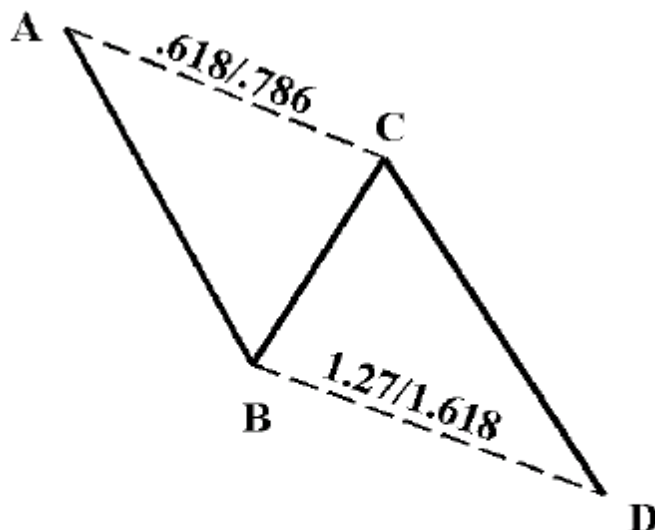

BULLISH AB = CD

BUY AT POINT D!

在 AB=CD 模式的完成区域，应该包含两个谐波计算点位收敛于此区域内。其中，最重要的谐波计算点位是，CD 腿等于 AB 腿长度时所对应的点位。以我看来，我至少需要等待 AB=CD 准确完成之后，才会去考虑进入交易。有些时候，股价在模式完成点稍上的位置即开始发生反转。在这种情况下，我会等待股价运动产生明显反转信号后，才会执行交易。

BC 的 1.27 或 1.618 延展位置，应该与模式完成点 D 距离非常近，从而共同构成潜在反转区。

尽管 AB=CD 模式通常十分明显，但是通过斐波那契计算可以非常有效的得出模式的完成点位置。作为一条规则，我通常根据 AB 腿的回退比率来估算 BC 腿的延展比率。具体说，如果 BC 腿回退到 AB 腿的 0.618 位置，那么模式完成点会发生在 BC 腿的 1.618 延展处。如果 BC 腿回退到 AB 腿 0.786 位置处，那么模式完成会发生在 BC 腿的 1.27 延展处。我在这里不想认真的讨论几何学知识，你只需要知道这种倒数关系就可以了。

AB=CD 模式，会经常出现于股价图表中。在理想的 AB=CD 模式中，股价经常会在经过谐波计算得出的点位，准确发生反转。这种模式提供的入场机会，有时好的几乎令人不敢相信。这个模式看起来虽然非常简单，但是它却可以准确指出可能发生重要反转的区域。接下来，让我们看一些实际的应用案例。

第一个案例是关于 Costco 股票的。这只股票在日线图中，形成了一个近乎完美的 AB=CD 模式。股价的运行，清晰的形成了两条价格腿。最终，这只股票几乎在模式完成点准确发生反转。

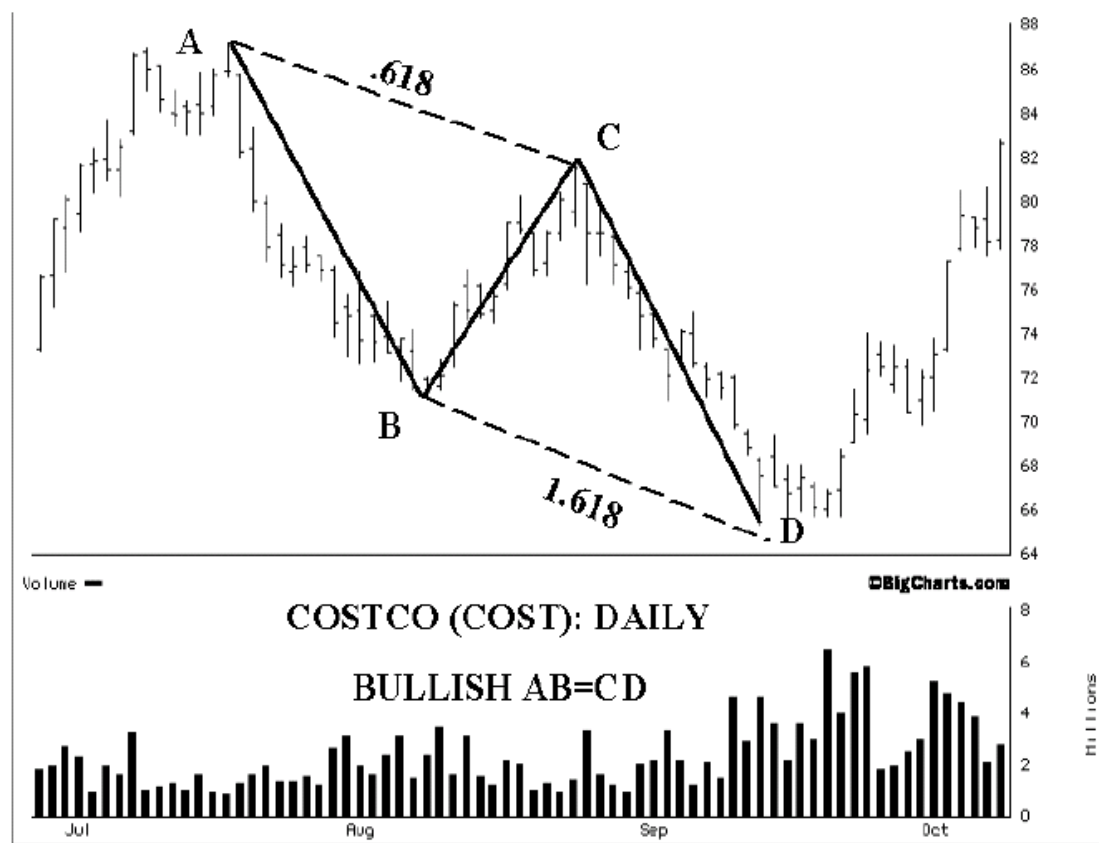

在这个案例中，看涨的 AB=CD 模式中包含了两个谐波计算点位，它们彼此相距不足 $1\frac{1}{2}$ 点。这个模式的完成点通过计算，位于 $65\frac{11}{16}$ ，同时，BC 的 1.618 延展经过计算位于 $64\frac{3}{8}$ 。这两个谐波计算获得的点位，为交易者指出一个在 65 附近买入的极好的交易机会。在这个案例中，模式的对称性也相当好，AB 腿由 16 个交易日形成，CD 腿由 15 个交易日形成。最终，股价在略微越过 AB=CD 模式一点的位置 ($65\frac{1}{2}$) 发生反转。

接下来的案例是关于 Compaq 股票的。Compaq 股价在经历持续下跌后，在几乎触及 AB=CD 完成点位置，发生反转。在本案例中，AB=CD 模式产生的反转力度相当大，股价几乎在不到 6 个月内实现了翻倍。另外，Compaq 股票在此案例中，完成了一个几乎准确的 AB=CD 模式。

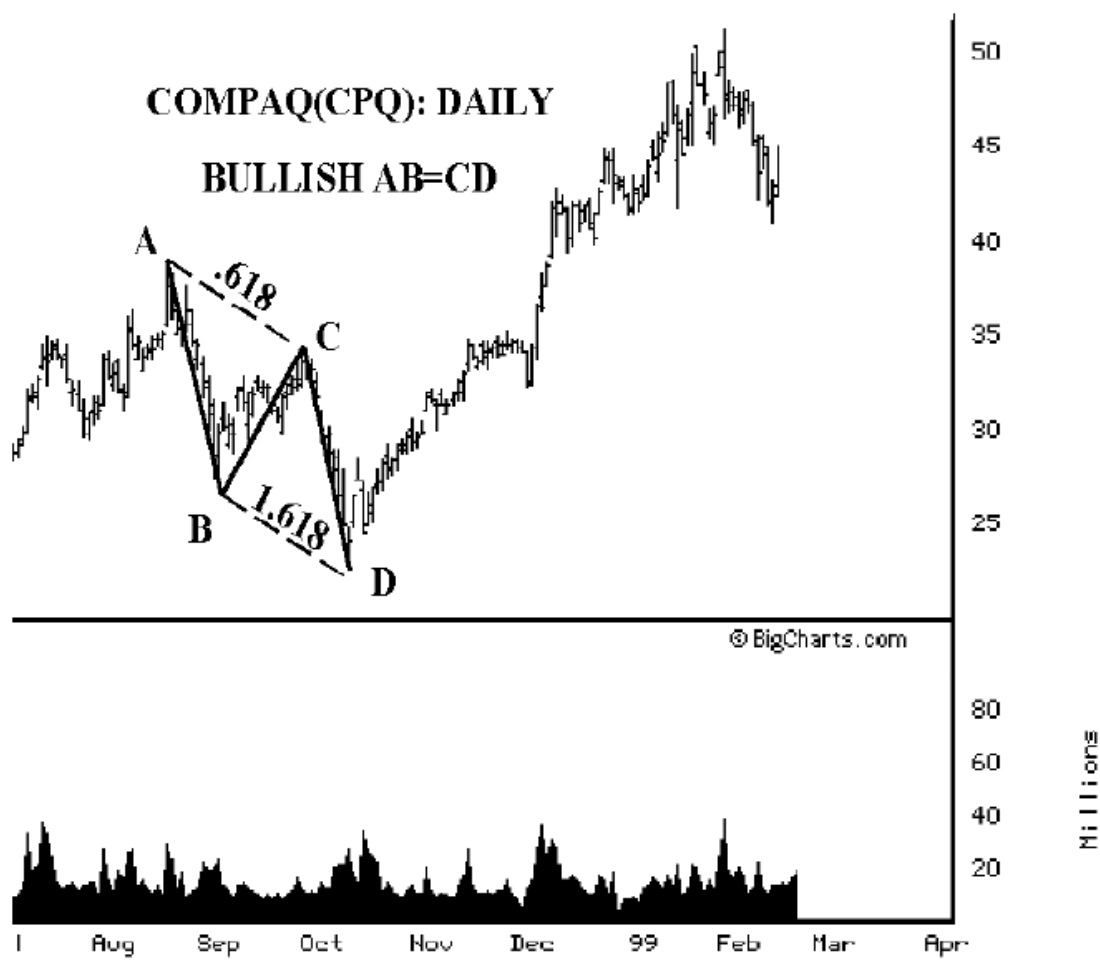

Compaq 股票这次的交易设置，非常的和谐。它的两个经过谐波计算得出的点位，几乎收敛于相同位置。AB=CD 完成点位于 $22 \frac{7}{16}$ ，BC 腿的 1.618 延展位于 $22 \frac{1}{2}$ 。当两个谐波计算点位距离如此之近时，发生反转的概率就相当高了。在这个交易设置中，另一个非常和谐的方面是，BC 腿的反转准确的发生在 AB 腿的 0.618 位置上 ($34 \frac{3}{16}$ ，点 C)。当 BC 腿准确反转于斐波那契回退位置上时，这预示着在接下来的潜在反转区内发生反转的可能性很高。

时间上的对称性，在两条价格腿上反映的也非常清晰。AB 腿用了 11 个交易日完成，CD 腿的完成用了 9 个交易日。尽管我希望价格腿的形成时间完全一样，但这个案例中反映的对称性也非常不错了。另外，两条价格腿的斜率也基本相似，并且，两条价格腿的形态清晰。综合上面的各个因素，AB=CD 和 BC 的 1.618 延展，共同指出了潜在的在 $22 \frac{1}{2}$ 附近的买入机会。

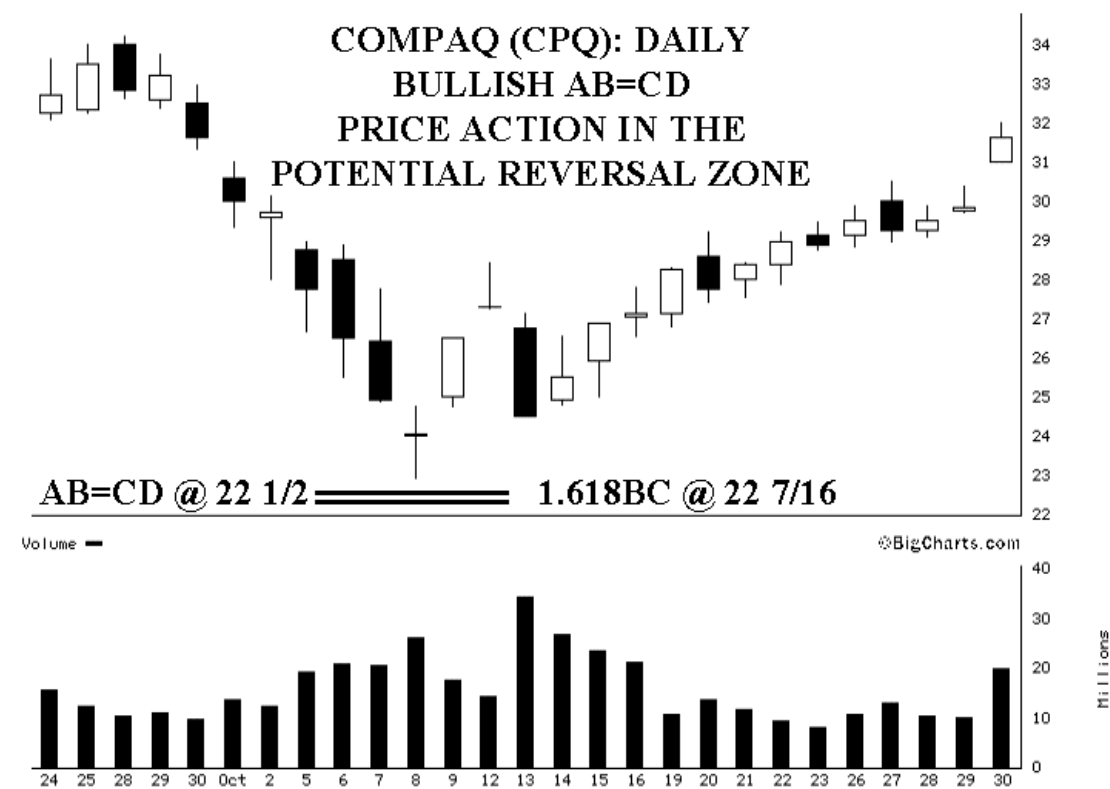

我在上面提供了，一张展示股价在潜在反转区内运动情况的放大的蜡烛图。如果你当时希望做多 Compaq 股票，那么当股价低于 23 时，你就需要密切关注股价的运动情况了。尽管该股的走势并没有完成准确的 AB=CD 模式，但它反转发生的位置离潜在反转区还不到 1 点。CD 腿长度为 11 1/4，股价趋势反转于 22 15/16。因为股价运动并没有完整的实现 AB=CD 模式，因此这次交易机会需要比较高的技术才能把握。在这种情况下，我们最好能够谨慎的等待一些明确的反转信号后，再进入交易。

尽管 Compaq 的股价运行，并没有实现准确的 AB=CD 模式(反转发生在高于模式完成点 1/2 美元位置)，但该股的运行情况却提供了明显的看涨信号。这其中最好的预示反转的信号，就是发生在潜在反转区稍上方的十字星形态。趋势反转，在十字星触及最低点 22 15/16 后的第二天，通过股价跳空高开，以及收盘高于前一日价格区间等现象，得到了确认。

在反转发生的一个星期内，该股走势呈现了明显的突破向上的攻势形态。更高的高点和更高的低点这一重要看涨股价运行情况，非常明显的呈现在图中。假如你没有在反转的当日买入，下一个交易日的高开应该已经向你指出了上涨趋势的来临。

在下一个 Oxford Health Plans 股票的日线图中，股价运行完成了一个几乎完美的看涨 AB=CD 模式。这也是一个非常和谐的交易机会，因为 BC 腿的 1.27 延展正好与 AB=CD 的完成点准确重合。最终，股价反转发生在略微超过预期完成点 1/4 点的位置。

在本案例中，AB 腿长度 $5\frac{3}{4}$ 点，之后股价反抽 AB 腿长度的 0.786，到达 C 点(位于 $19\frac{1}{4}$)。像上面这种准确的在斐波那契点位发生反转的情况，通常说明模式的和谐程度非常高。股价在反抽之后继续下跌，并在到达最低点 $13\frac{1}{4}$ 后发生反转。在这里，CD 腿长度 6 点，只比 AB 腿长不到 $\frac{1}{8}$ 点。

在这个案例中，两条腿时间上的对称性也非常接近。AB 腿的完成用了 11 个交易日，CD 腿用了 14 个交易日完成。尽管形成时间上不是完全相同，但种种的谐波计算结果，明确的指出了在 $13\frac{1}{2}$ 点买入的交易机会。

Oxford Health Plans 股票在触及潜在反转区的当日，股价大幅下跌，产生了一根大阴线。实际上，当天股价是以跳空低开开盘的。在这种情况下，你最好再多等一个交易日来确认反转。接下来的一个交易日，股价没有继续下跌，明确指出了反转即将发生这一事实。在接下来的几天，股价迅速上涨。这次反转提供了非常好的盈利机会，该股在两个星期内上涨了差不多 40%。

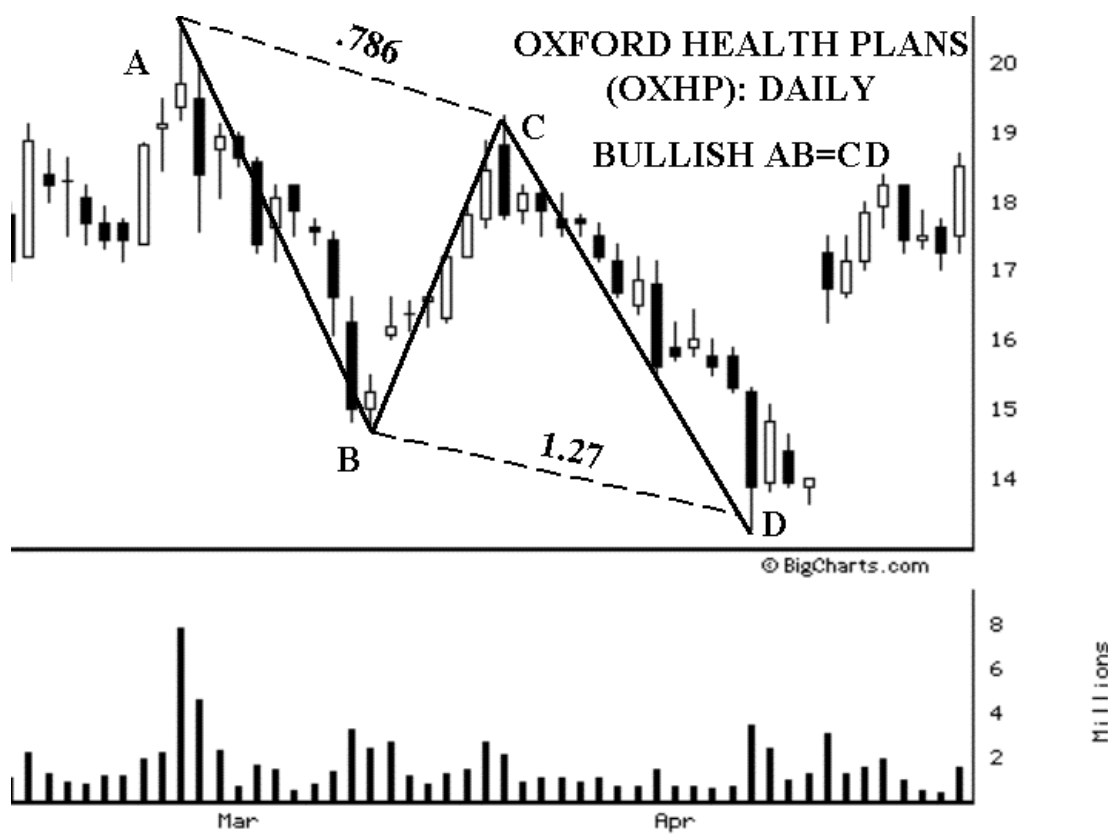

尽管理想的 AB=CD 模式看似非常简单，但它却频繁出现在众多股票的走势中。你需要认识到 AB=CD 模式的重要性，因为它可以帮助你实现“低卖高卖”这一目标。让我们看下一个 AB=CD 模式的案例。

在接下来 Procter and Gamble 案例中，股价走势形成了一个近乎准确的 AB=CD 模式。这只股票在 1998 年夏天暴跌，在几个月内下跌市值超过了 25%。但是，股价的运行却极为和谐。股价从 7 月份的高点 94(点 A)开始下跌，到达 8 月中旬的 75 5/8(点 B)，构成了 AB 腿。该股之后有了一些反弹，并在略微超过 AB 腿 0.382 回退的位置发生反转。从 C 点投影 AB 腿的长度，得出准确 AB=CD 模式完成点，应该在 65 左右。

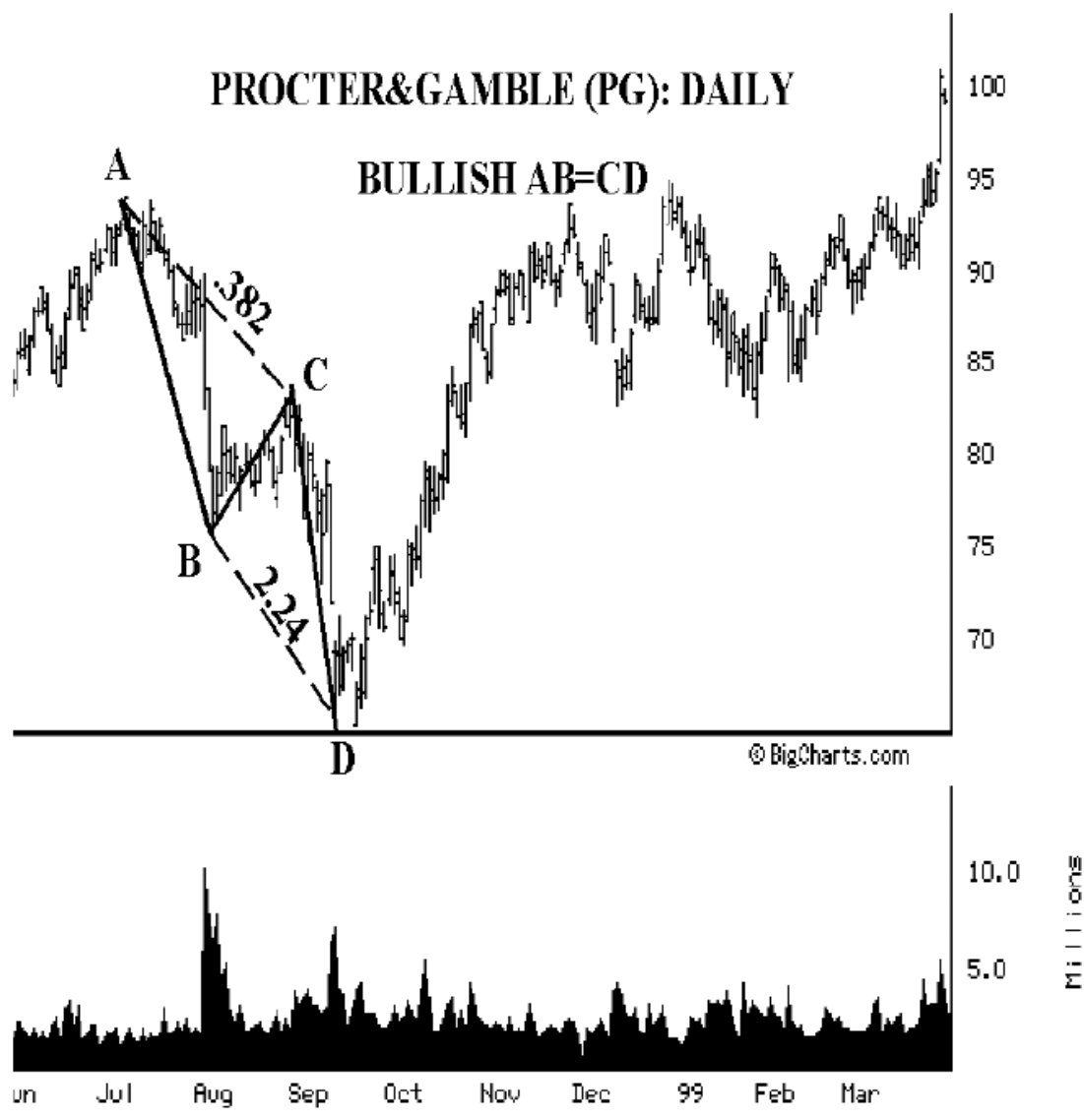

尽管在 65 这个区域内，没有通过主要斐波那契比率计算得来的点位，但 BC 腿的 2.24 延展出现在 66。这是一个利用次要的斐波那契比率，构成明确模式的好例子。当股价下跌到这个区域内后，你应该密切注视该股的运行情况，来寻找买入机会。我在下面提供了一张股价进入潜在反转区后的日线图，来展示股价反弹出潜在反转区的过程。

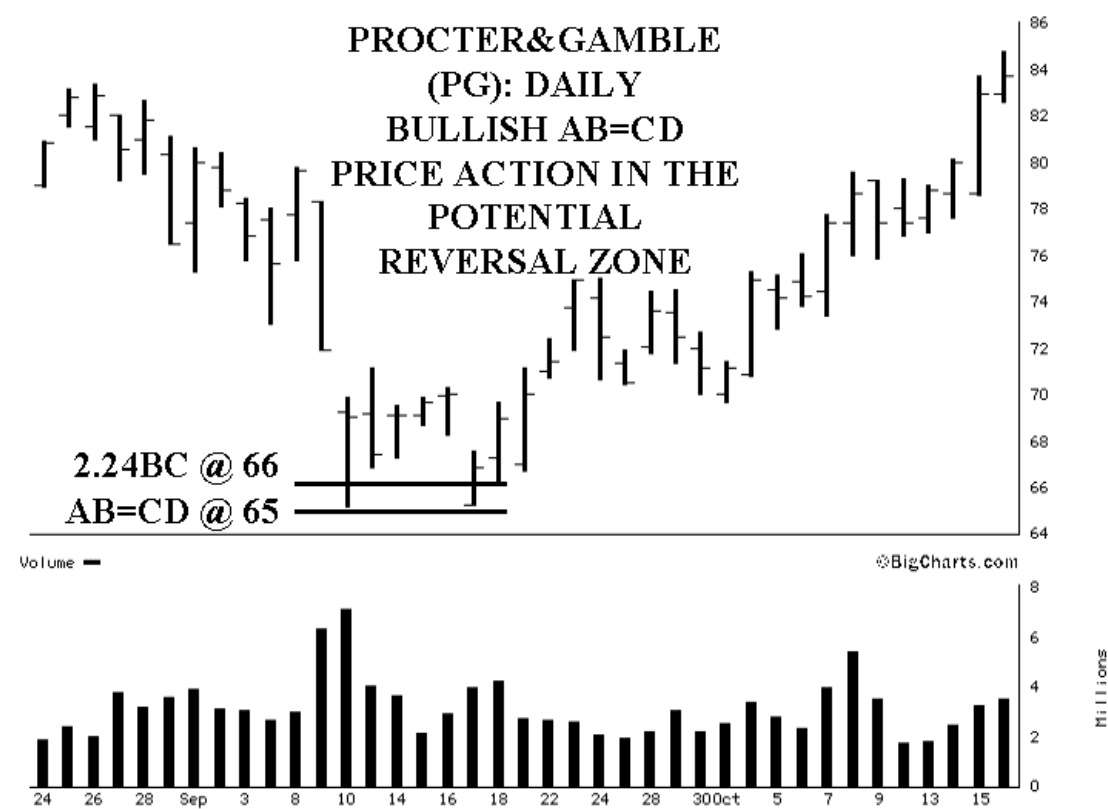

当 Procter & Gamble 股价触及反转区的当日，股价跳空低开，并且股价交易区间非常巨大，因此可以判断在当天股价运动十分强劲。尽管出现了这些预警信号，该股却仍在稍稍高于 AB=CD 完成点位置，发生了反转。AB=CD 模式的完成点在 65 1/8，而股价也大约在 65 1/8 位置发生反转。就我看来，股价反转距离 AB=CD 完成点仅 1/8 点距离，几乎可以视为准确的 AB=CD 模式。

假如你在反转的当日由于等待准确的 AB=CD 模式完成而没有买入，那么接下来的股价运行则为你提供了明确的反转信号。在反转后的一个星期内，股价开始上涨。反转为投资者提供了丰厚的获利机会，该股在接下来的 3 个月内跃升超过 25 点。

下面这张 Fannie Mae 的日线图，是另一个看涨 AB=CD 模式的好例子。Fannie Mae 几乎准确的在日线图上，完成了 AB=CD 模式。

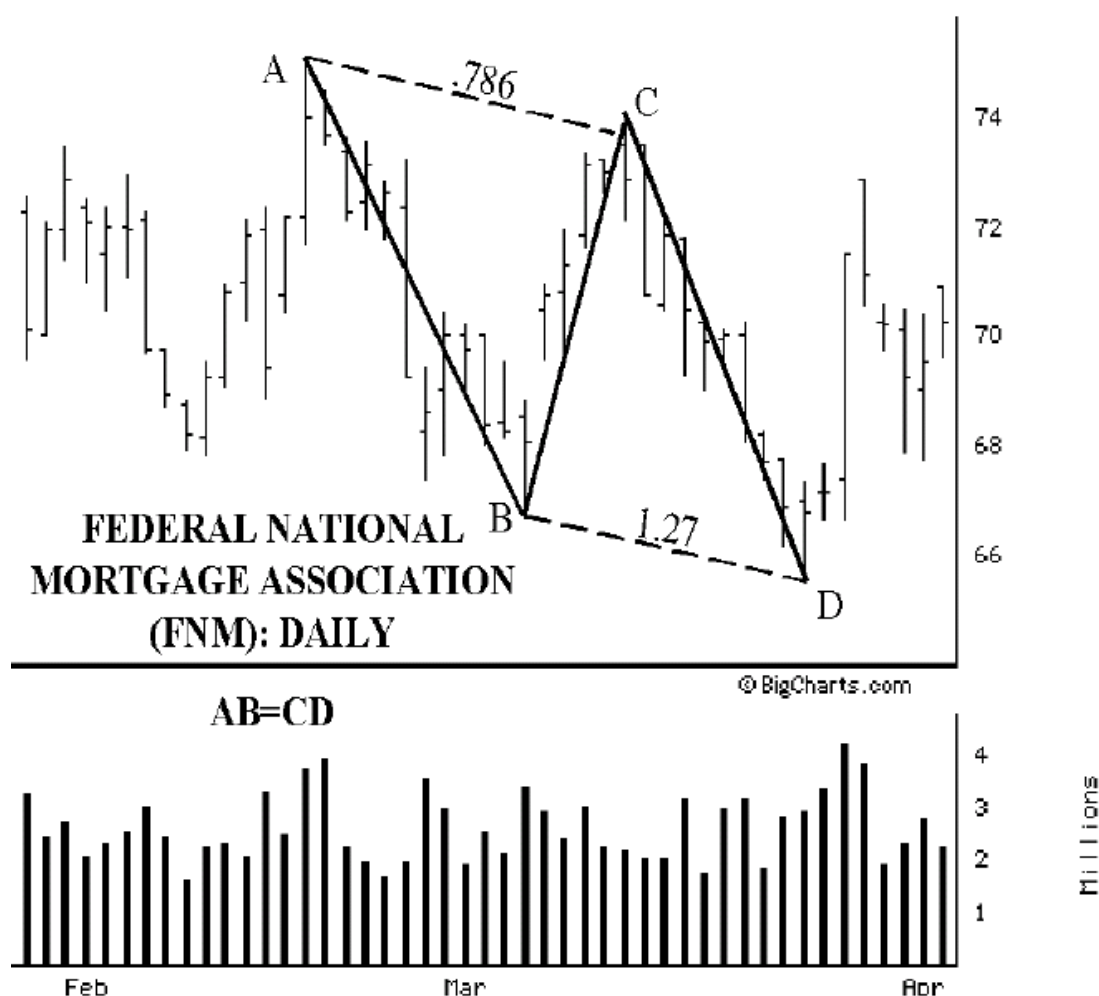

在这个案例中，AB腿的长度是 $8\frac{3}{8}$ 。股价在D点发生反转，只超过AB=CD模式完成点 $3\frac{1}{16}$ 点。CD腿长度 $8\frac{9}{16}$ ，反转发生于 $65\frac{1}{2}$ 。值得注意的是，BC腿的1.27延展位置在 $64\frac{3}{4}$ 。因此，潜在反转区的位置应该在 $64\frac{3}{4}$ 到 $65\frac{3}{4}$ 之间。

AB腿和CD腿在形成时间上也非常对称，它们的形成时间基本相同。AB腿大约用了12个交易日完成，CD腿用了10个日。值得注意的是，在AB=CD模式中，AB腿和CD腿的形成时间应该近似相等。但是，也无需每条腿的形成时间准确相等，才构成合法的AB=CD模式。

上面这些案例，都展现了根据看涨AB=CD模式，可以有效发现重要的买入机会这一事实。在这些案例中，展示了通过谐波模式以及对应的斐波那契计算，如何识别可能发生重要反转区域的过程。尽管，准确的AB=CD模式可能有不同的形态，但我们应该注意观察的是在反转区内股价的运行情况，并利用此模式作为交易执行的主要依据。当股价接近AB=CD模式的完成点时，你就应该开始准备买入了。

看跌的 AB=CD 模式

在看跌的 AB=CD 模式中，各点必须按照下面示意图所示排列。其中，点 A 必须是最低点，点 D 必须是最高点。另外，我将点 D 作为此模式的完成点。因此，当我说“完成点”时，我指的实际上就是点 D。

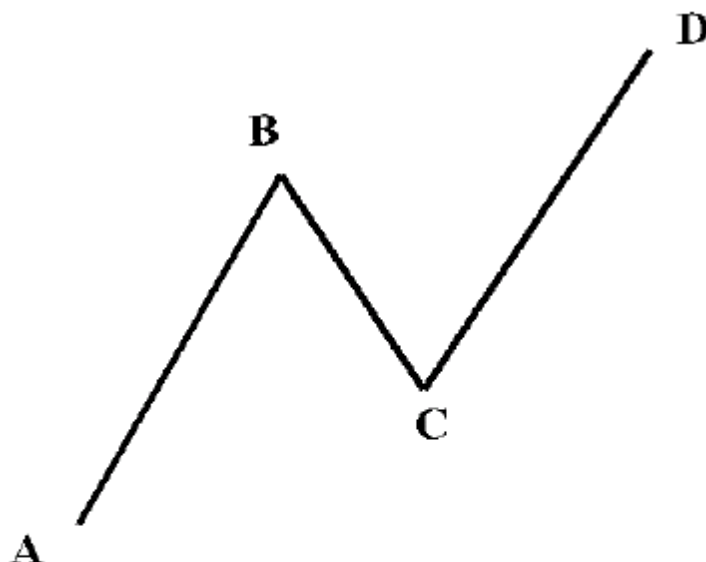

BEARISH AB = CD

SELL AT POINT D!

在你的交易中，有效的利用看跌 AB=CD 模式会非常困难。例如，当时股票正在上涨，你会认为上涨的股价意味着强势。另外，如上面的示意图所示，当 CD 腿股价攀升高于点 B 后，你会认为这样的股价运行是看涨的——将这种股价运行情况，视为对之前高点的成功突破。实际上，这时模式正在提示你，你应该准备卖出了。

当这种看跌的 AB=CD 模式出现时，你需要做好卖出股票的准备，真的这样做要比看起来难得多。当我刚开始应用这个模式的时候，我的心理无法接受在模式的完成点卖出股票这一事实。我只能强制训练自己的大脑，来接受这种交易方式。但出乎我意料的是，这种模式在大多数的情况下，是正确的。我花了不少的时间训练自己，才可以真正有效的按照 AB=CD 模式执行交易。有时，我还是有些犹豫，无法在我事先决定好的价位执行交易。但是，随着我越来越遵从这种交易方法，我的交易成绩也越来越好。

看跌的 AB=CD 模式的止损

在看跌的 AB=CD 模式中，止损应该设在准确的 AB=CD 模式完成点上方，1 到 2 个点的位置。尽管股价可能越过模式完成点，但是对于一个有效的反转来说，股价应该在触及此区域后很快就会发生反转。

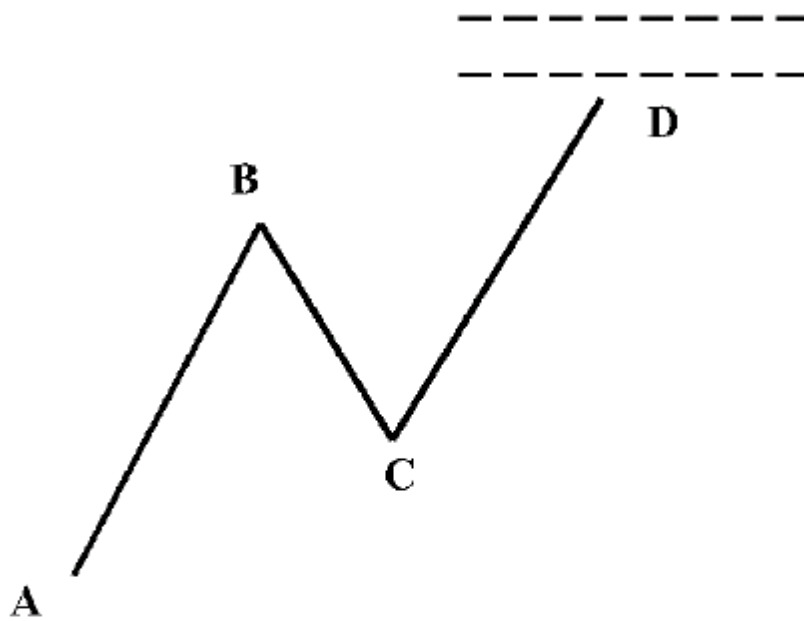

BEARISH AB = CD

STOP LOSS ABOVE POINT D!

在你研究下面看跌 AB=CD 模式的案例时，你需要特别关注在模式完成区域内的股价行为情况。如果不是有效的反转的话，股价将继续攀升，并收盘于模式完成区域上方。

这些信号都需要密切观察，因为任何的有效反转都需要在 AB 腿等于 CD 腿，这个特殊的区域内完成。另外，有效的反转，也伴随有接下来的股价运行的确认。相反的，失败的反转通常继续主流趋势。这看起来有些过分简单，但股价运行情况确实可以为未来股价走向提供清晰的信号。

理想的看跌 AB=CD 模式

在理想的看跌 AB=CD 模式中，AB 腿应该是第一个上升趋势。BC 腿是 AB 腿的 0.618 或 0.786 回退。接下来，根据 AB 腿的长度，将其投影到点 C 上，获得点 D 的位置。

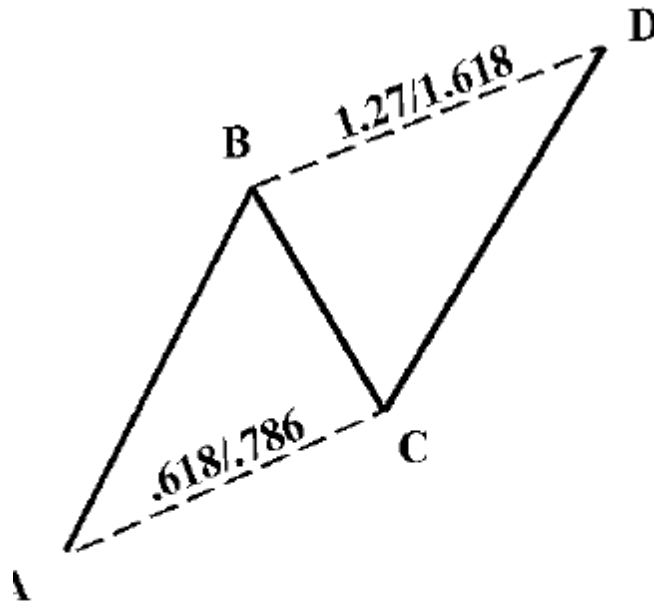

BEARISH AB = CD

SELL AT POINT D!

通过这种方法，可以算出 AB =CD 模式完成点的大概位置。另外，我们也要注意时间上的对称性，AB 腿和 CD 腿的形成时间要相近。让我们看看下面的实际应用案例，它们可以明确的为我们展示，AB=CD 模式作为交易框架的应用。

第一个案例是关于微软的。下面的日线图中，包含了一个看跌 AB=CD 模式的很好的例子。在图中，微软股价形成了两条清晰的价格腿，并几乎准确的在 AB=CD 模式的完成点发生反转。微软股价用了超过 6 个月的时间，完成了这个准确的 AB=CD 模式。它完成的 AB=CD 模式如此清晰，并且发生的反转程度如此重要，确实令人感到惊奇。在这个案例中，AB=CD 模式指出了股价可能发生反转并产生新的趋势的准确区域。

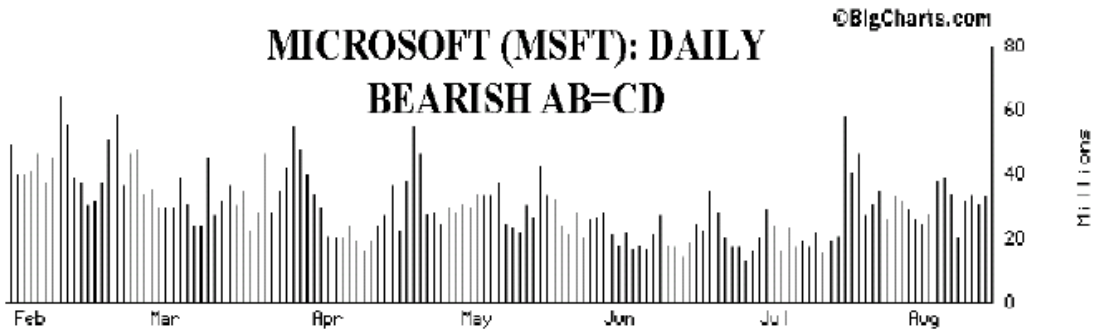
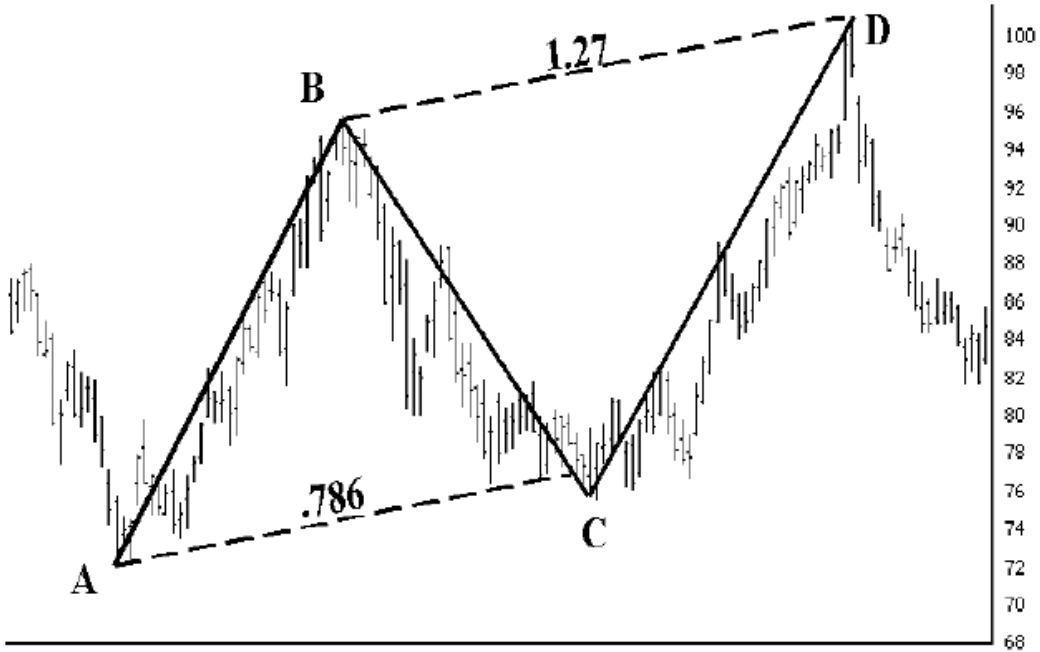

在这个案例中， $AB=CD$ 模式经过计算，应该于 $98 \frac{3}{4}$ 完成。同时，在这个区域内还包含有 BC 腿的 1.27 延展点位(位于 101 位置)。尽管在图中 $AB=CD$ 模式运行非常清晰，但股价在触及潜在反转区的当天仍高开并大幅攀升。当你看到巨大的交易区间和跳空开盘这两个预警信号后，你最好不要在当天卖出。但是，在接下来的交易日，股价无法持续升势，微软股价在 $100 \frac{3}{4}$ 见顶。在股价见顶的下一天，股价产生了严重的跳空低开，反转得到了确认。最终，微软股价在一个月內下跌了近 20 点。

接下来这张日线图，展示了股价触及潜在反转区后的股价运行情况。在微软股价触及 $AB=CD$ 完成点的第一天，股价走势十分强劲。但是，在接下来的一个交易日，股价在距离 $1.27BC \frac{1}{4}$ 点的位置反转。

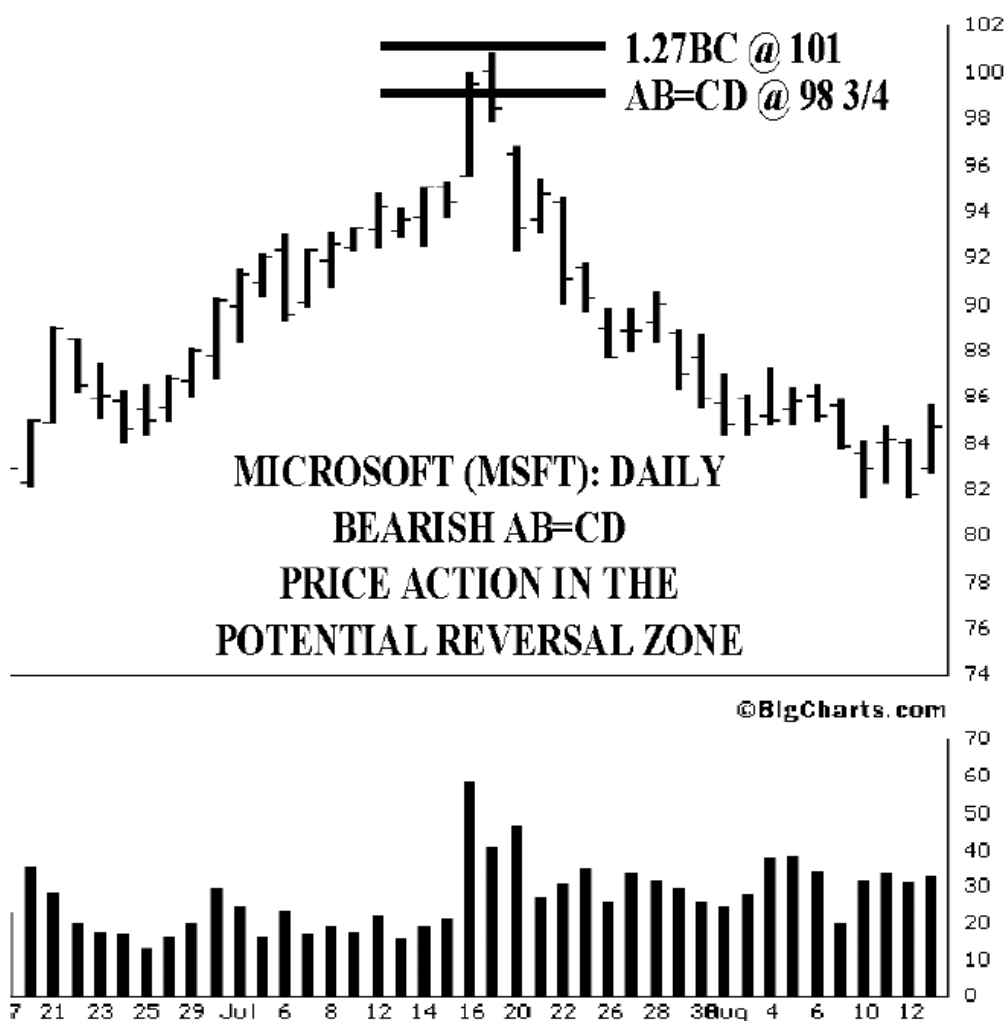

这个案例，真实的反映了在触及反转区后，股价发生反转的过程(虽然在本案例中，股价第一天的运行情况仍然十分强劲)。在微软的这个案例中，股价在反转前的几个星期内快速攀升。同时，在股价触及 AB=CD 完成点的当日，股价经过巨幅攀升到达 98 3/4，对潜在反转区的成立提出了严重的挑战。

我在这个 AB=CD 模式形成过程中，一直紧跟这个交易机会。我自认为微软股价会向上突破 100 区域，继续攀升。当时，股价的运行十分强劲，同时，在新闻中也有很多与微软有关的好消息。超过预期的盈利、增加的互联网收入以及正面的法庭判决结果，都为投资者勾画出了这只股票的美好远景。但是，不管这些远景预期有多好，股价却在略微高于 \$100 的地方受到了强大的阻力。

这是一个消息强烈利好，却成为股价走势反向指标的经典案例。在这个案例中，看跌的 AB=CD 模式明确的指出了，我们应该在 \$100 每股的时候做空股票或者卖出手中股票。

在新闻媒体中出现这么多利好消息的时候，你必须这样问自己：“我还能得到更好的消息吗？”我猜这时媒体会说：“谣言时买入，证实时卖出”。我却认为这时候正是卖出机会，因为有一个十分看跌的 AB=CD 模式(存在两个谐波计算点位，且两者非常接近)存在于此。

接下来展示的 Home Depot 股票的短期股价图表，也是一个很好的看跌 AB=CD 模式的案例。这只股票有两次明显的跃升，每次大约 8 点左右。这只股票在完成 AB=CD 模式后，发生了强烈反转。另外，在 AB=CD 模式完成后的股价柱线形态，也非常看跌，指出了反转已经发生。

Home Depot 股价在两周内下跌了 7 点后，才重新掉头向上。由于这个案例的时间周期很短，因此这次交易机会，适合那些短线交易者快进快出的交易风格。另外，值得一提的是，在这个交易机会中，最重要的点位是 CD 腿等于 AB 腿时对应的点位。尽管在这个案例中，AB=CD 模式中运用了次要的斐波那契比率来帮助确认股价运动，但它仍然是一个非常和谐的交易机会。

这个交易机会非常和谐，因为在这个交易中，AB=CD 模式近乎准确完成，另外，BC 腿的斐波那契延展也指出了短期的在 66 位置的卖出良机。在这个案例中，AB 腿长 $7\frac{7}{8}$ 点，CD 腿长 $8\frac{5}{16}$ 点。BC 腿的 2.24 延展位于 $66\frac{1}{4}$ 。股票到达 $66\frac{5}{16}$ 后开始下跌。非常明显的可以看出，当股票到达 66 时，你就应该准备卖出了。



下一个案例是关于 Intel 股票的。与微软的案例相似，Intel 股票形成了一个非常清晰的 AB=CD 模式，并且股价几乎在模式的完成点准确的实现了反转。Intel 的股价运行构成了十分清晰的看跌 AB=CD 模式。股价最终在略低于 \$90 每股的位置反转向下。在反转之前的一周内，Intel 股价快速攀升。但是，当股价触及潜在反转区后，股价上升受到了严重阻力。股价在触及 BC 腿 1.618 延展位置(位于 84)的当天，交易区间巨大。你需要重视这个预警信号，并且至少再等一天再执行你的交易。在股价触及 AB=CD 模式完成点的当天，股价跳空高开——另一个预警信号。

INTEL (INTC): WEEKLY BEARISH AB=CD

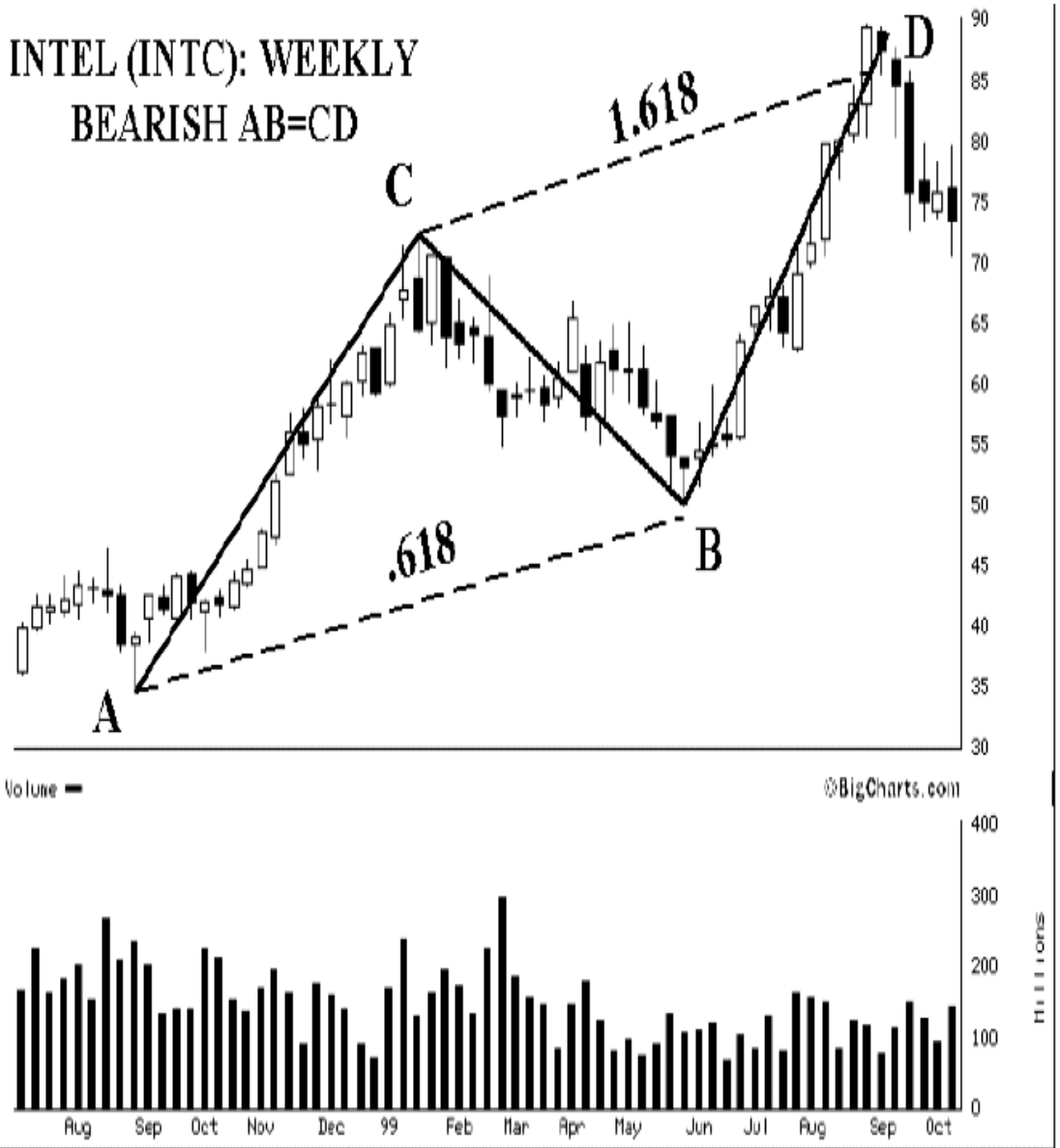

尽管这样的走势看起来十分强势，但是在接下来的交易日，股价却无法继续向上攀升了。在几天内，Intel 股价破位下跌，形成了越来越低的高点和低点。下面这张放大的日线图，展示了股价在潜在反转区内的运动情况。Intel 的股价运动，明显的在反转区内发生了迟滞。另外，股票在\$89 每股见顶后，形成了明显的看跌股价柱线。

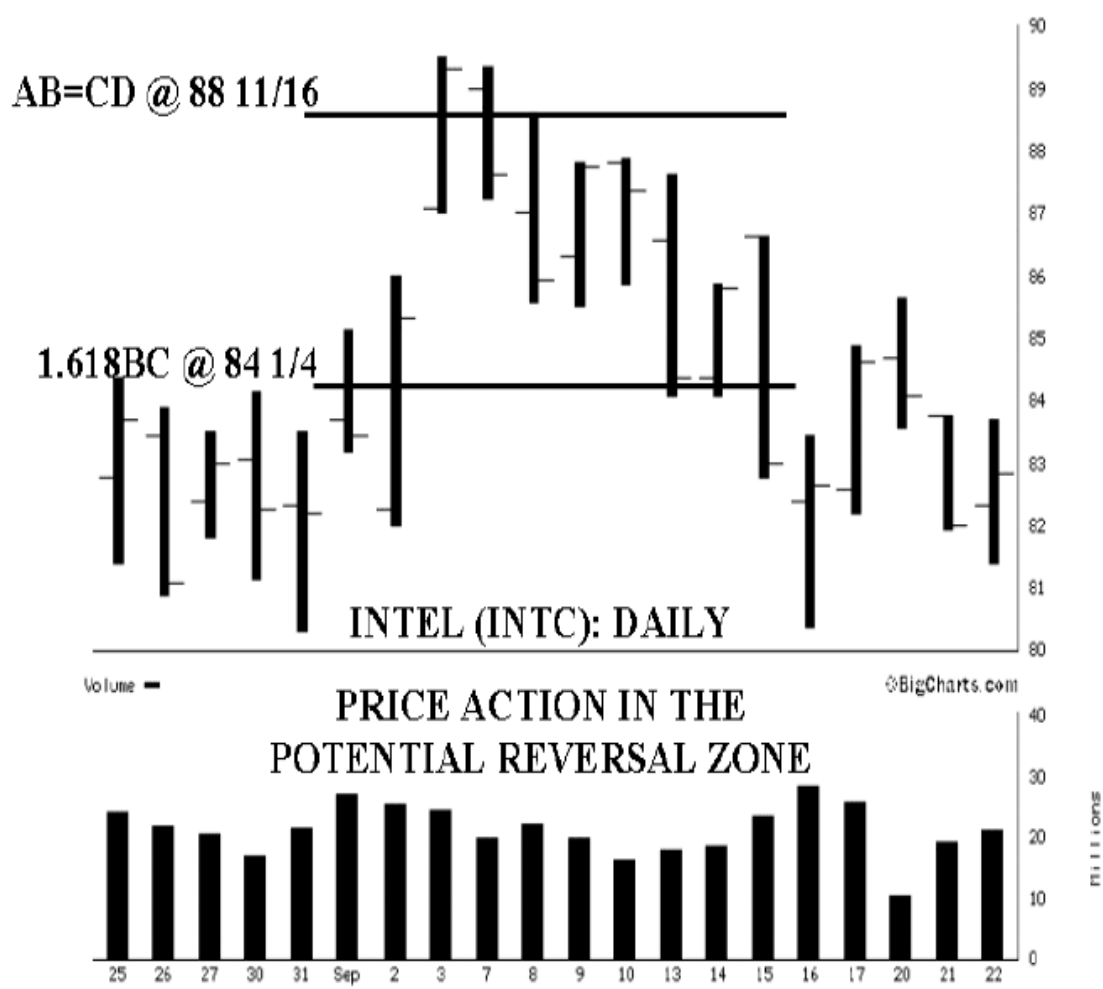

Intel 当时的情况，与微软的情况非常相似，在新闻媒体里充斥着股票看涨的好消息。在这个案例中，Intel 受益于 DRAM 涨价，以及对于个人计算机需求的增长，在消息面上极度利好。我这次也与上次一样，曾认为 Intel 股票将会击穿潜在反转区。但是，当股价破位下跌后，我终于认识到反转成立了。我在九月以 85 元每股买入，在反转发生后的几天内卖出，赚了一点钱。

下一个关于 GTE 股票的案例，也是一个看跌 AB=CD 模式的好例子，只是这次发生在了更高的时间周期上。在 GTE 的股价图表中，AB=CD 模式非常明显，且股价刚好在稍高于模式完成点的位置发生反转。AB 腿长 24 点——准确的说是 23 7/8。BC 腿在 46 9/16(点 C)反转，差一点到达 AB 腿的 0.786 回退位置(45 9/16)。从 C 点投影 AB 腿的长度，得到潜在反转区大约在 70 左右。

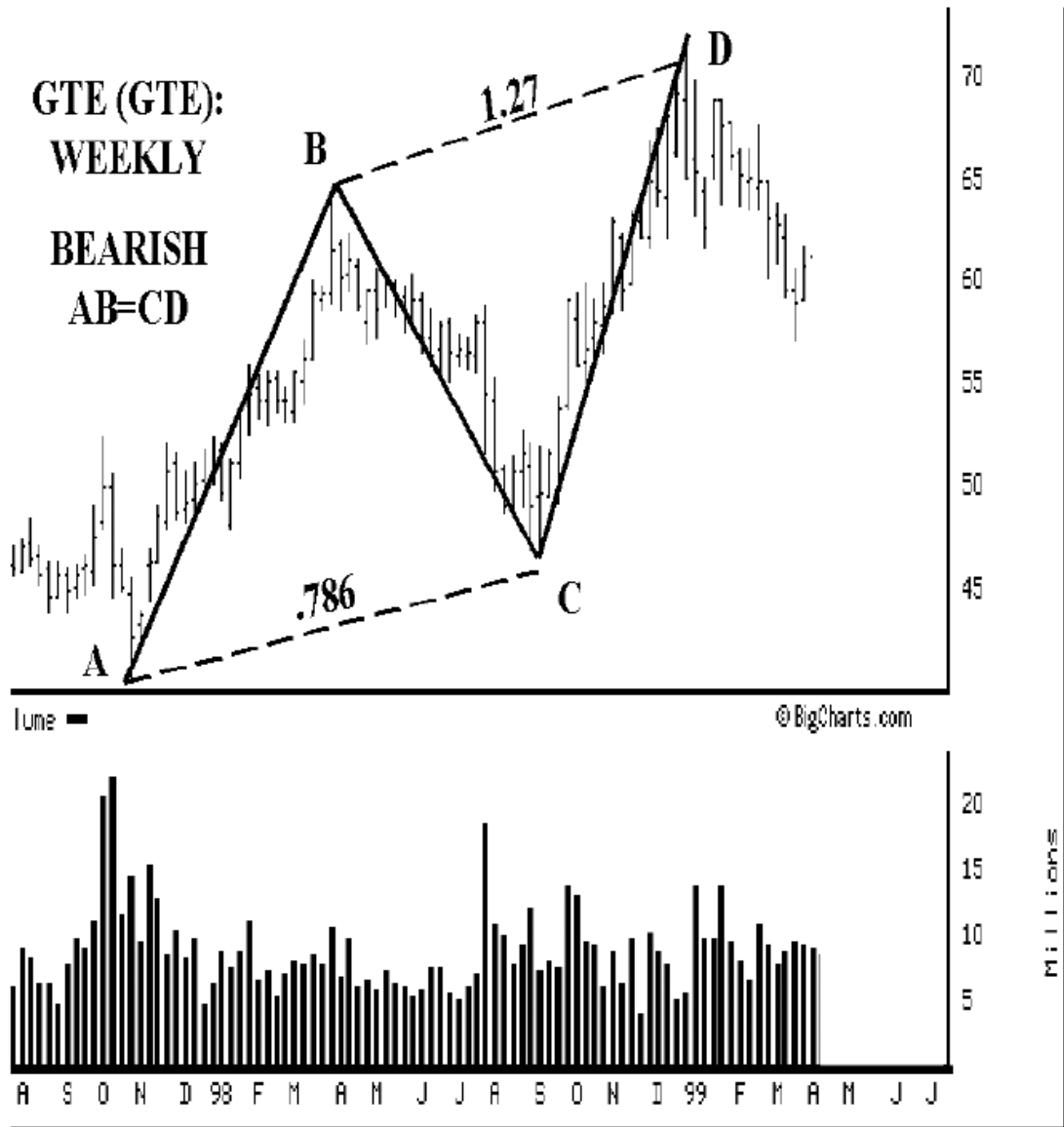

在这个案例中，AB=CD 模式的完成点左右，同时伴有 BC 腿的 1.27 延展点位(位于 69 3/16)。GTE 股价在反转前迅速攀升，股价上攻略微超过准确的 AB=CD 模式完成点(位于 70 7/16)。尽管股价走势如此强势，但股价最终于 71 13/16 反转。走势反转在接下来的几个星期内的股价破位下跌中，得到确认。

在这个案例中出现的 AB=CD 模式，结构非常清晰，并且经过 1 年多的时间才得以形成，因此意义非常重大。在这里，我更希望两条腿的形成时间更加对称。在这个案例中，AB 腿形成用了 23 周，而 CD 腿形成用了 18 周。

除了这一点略微的缺憾外，AB=CD 模式准确的预测了潜在反转区的位置。它指出了—一个特殊的区域——70 左右——需要卖出或做空股票。由于股价在潜在反转区内攀升时受到了极大的压力，因此股价走势呈现了严重的阻力形态。接下来的股价蜡烛图，展示了股价在潜在反转区内的走势。

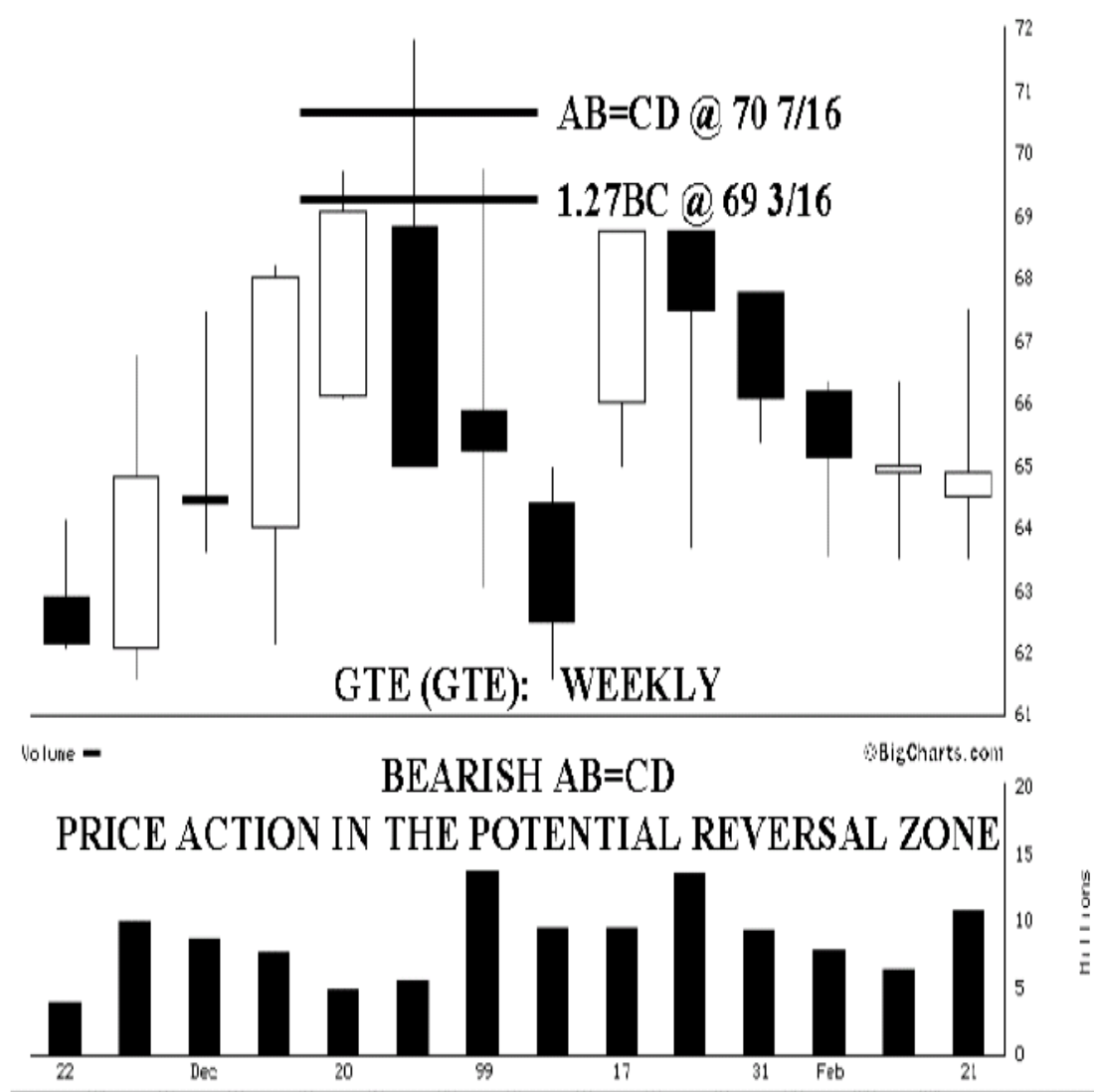

你可以看到，GTE 在股价触及 AB=CD 模式完成点的当周，即发生剧烈的反转。接下来的一周股价的破位下跌，确认了在潜在反转区内的趋势变化。在这次反转中，一个值得注意的地方是，股价触及 AB=CD 完成点后形成的巨大阴线。另外，GTE 股价无法继续创新高，并不断形成看跌的股价柱线。这样的股价运动情况，对于预测股价趋势和验证反转是否成立，都非常重要。

理解 AB=CD 模式

以我看来，很多心理上的问题，阻碍了我们对于 AB=CD 模式的理解。当 AB=CD 模式正在形成，尤其是当已有趋势仍然十分强劲的时候，人们很难相信 AB=CD 模式预测的结果。在我们之前看涨 AB=CD 模式的案例中，当 CD 腿的股价仍在下跌时，我们很难相信当时正是买入机会，因为看起来下跌趋势还会继续下去。当股价持续下跌时，我们的大脑会将这种不断创新低的股票，认定为是弱势股票。相反的，当一个看跌的 AB=CD

模式形成时，我们自然的将当时不断上升的股价，看做是强势的象征。当股价继续攀升时，我们变得贪婪，而此时我们很容易被股价下跌所套住，而失去我们之前所获得的利润。而与此同时，AB=CD 模式却正确的告诉我们，需要卖出股票了。因此，我们需要训练我们的大脑，来按照 AB=CD 模式既定的框架进行思维和交易。

另一个导致 AB=CD 模式难于令人接受的心理因素是——它看起来实在是太简单了。当我第一次在交易中运用 AB=CD 模式时，我的确很难相信股价会按照这种简单的方式运行。直到后来，我看到很多这样的成功案例后，我才开始相信这个模式。即使在我相信这种模式确实有效后，我仍然需要从思想上强制自己使用这个交易框架。

直到我把 AB=CD 模式直接标记到股票图表上以后，我才开始可以真正的按照 AB=CD 模式所指出的，在点 D 进行交易。例如，如果我希望买入股票，我会在图中画出这个 AB=CD 模式，并写上“在点 D 买入”。我会在纸上一遍又一遍的画出这个模式。同时，为了不断的在脑子中加深对于这个模式的印象，我会不断的对自己说“AB=CD ,AB=CD , AB=CD !” 不过，令人奇怪的是，即使我在图上标记出了 AB=CD 模式，但我有时候仍在 AB=CD 模式完成之前，就按照主流趋势进行了错误的交易。在这些时候，股票几乎总是在模式的完成点准确的发生反转。我甚至猜想我是因为被这些错误折磨了这么多次，所以才理解了 AB=CD 框架的重要性。在这里，我实在无法在你脑子中再加深强调这个框架的重要性了!

我们需要按照 AB=CD 模式进行思考的一个重要原因是，这种模式可以使你达到低买高卖的目的。很难相信这么一个简单的模式，竟然会如此难于被有效执行。但是，我保证，至少从我的经验来看，不按照 AB=CD 这个框架思考，你会赔钱——而且是很多钱！因此，除非必要，你必须接受并利用 AB=CD 模式，才能达到持续获利的目的。

当我们分析潜在反转区时，AB=CD 所在的点位是需要考虑的最重要的点位之一。实际上，我认为在潜在反转区内 AB=CD 模式的完成，是谐波交易模式形成交易信号的最低条件。我通常不会在 AB=CD 完成之前进行交易，尽管遵守这个原则使我丧失了很多获利丰厚的交易机会。我不断的看到 AB=CD 模式通过指出可能发生反转的区域，从而准确的预测股价走势的例子。另外，当潜在反转区内包含 AB=CD 模式外，还包含其它斐波那契点位时，那么这个潜在反转区域就为交易者提供了高可靠性的交易机会。

一旦 AB=CD 模式被识别出来后，我们就需要计算 BC 腿的 1.27 或 1.618 延展。通常，通过这两个比率中的一个计算出来的延展位置，将会非常接近 AB=CD 的完成点。如果是这样，我们就需要密切监视这个收敛区域，来寻找潜在反转机会。尽管 AB=CD 模式看起来过于简单，但它们有效的可能性要大于它们失效的可能性。因此，我们需要重视利用 AB=CD 模式，并将它作为发现潜在交易机会的基础方法。

基于其它延展比率的 AB=CD 模式

尽管 AB 腿和 CD 腿准确相等的情况，是 AB=CD 模式中理想的情况，但是，也存在一些利用其它斐波那契比率，来界定潜在反转区的情况。在 AB=CD 模式中，两条腿长度不等的情况并不少见。这些两条腿不等长的情况，需要伴随有其它的斐波那契点位，才能构成潜在反转区。我将在接下来的章节中，展示这些利用其它延展比率形成的 AB=CD 模式，在预测潜在反转时的有效性。

1.27 或 1.618 AB = CD

当等长形态的 AB=CD 模式完成点被突破后，AB 腿的 1.27 或 1.618 延展区域，就成为寻找其它潜在反转点的重要区域。这些基于其它斐波那契比率，计算模式完成点的技术，并不复杂。将 AB 腿乘以 1.27 或 1.618，并将此长度投射到点 C 上就可以了。这个计算出的点位，需要与其它的斐波那契延展收敛——通常是 BC 腿的 1.618 或 2.24 延展——才能构成潜在反转区。

看涨的 1.27 或 1.618 AB=CD 模式

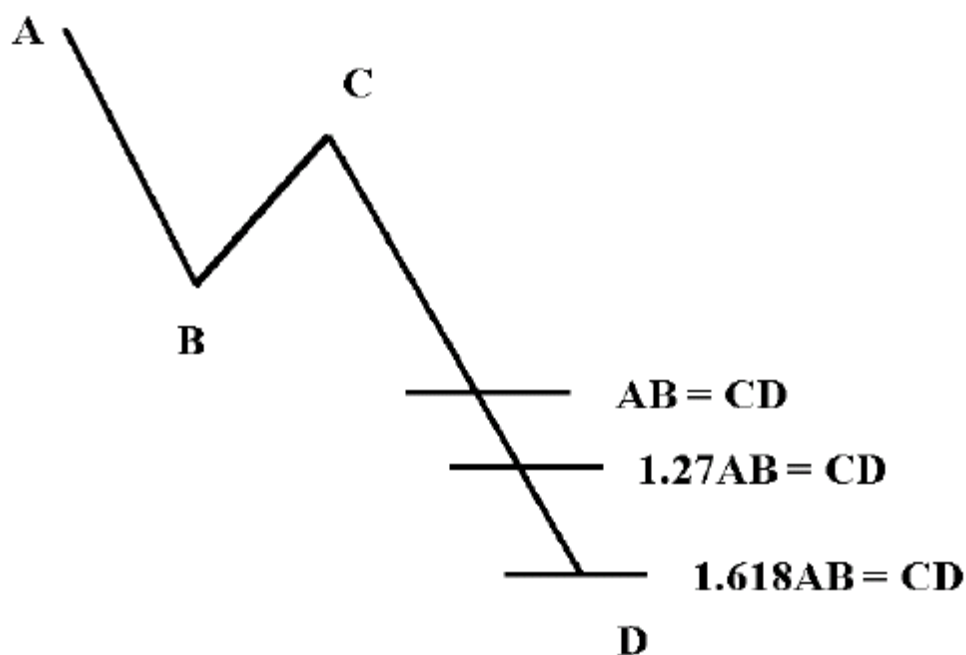

BULLISH 1.27 OR 1.618 AB = CD

BUY AT POINT D!

当股价跌破等长 $AB=CD$ 模式指出的完成点区域后，基于其它延展关系的 $AB=CD$ 模式，对于预测呈现明显 $AB=CD$ 模式，但需要另寻其它潜在反转区的情况非常有效。在这种情况下，CD 腿通常经历了一个比较大幅度的下跌，并在 AB 腿的 1.27 或 1.618 延展位置发生反转。当其它的斐波那契延展位置，与 AB 腿 1.27 或 1.618 延展位置，收敛于一个较小区域时，你就需要仔细观察这个区域，并需找潜在反转的交易机会了。下面，让我们来看个基于 1.27 AB 的案例。

下面这张 Haliburton 股票的长期周线图中，在 30 附近非常明显的存在了谐波交易机会。你可能会问，为什么我们不在准确的 $AB=CD$ 位置，就考虑这个交易机会呢？准确的 $AB=CD$ 投射到股价上大约是 37 1/4。但该股在这个区域明显的遭受到了抛售压力。这一点，你可以从当时产生的极长的交易柱线中获知。但是，在 30 位置附近，有一些经过谐波计算得出的点位收敛于此。

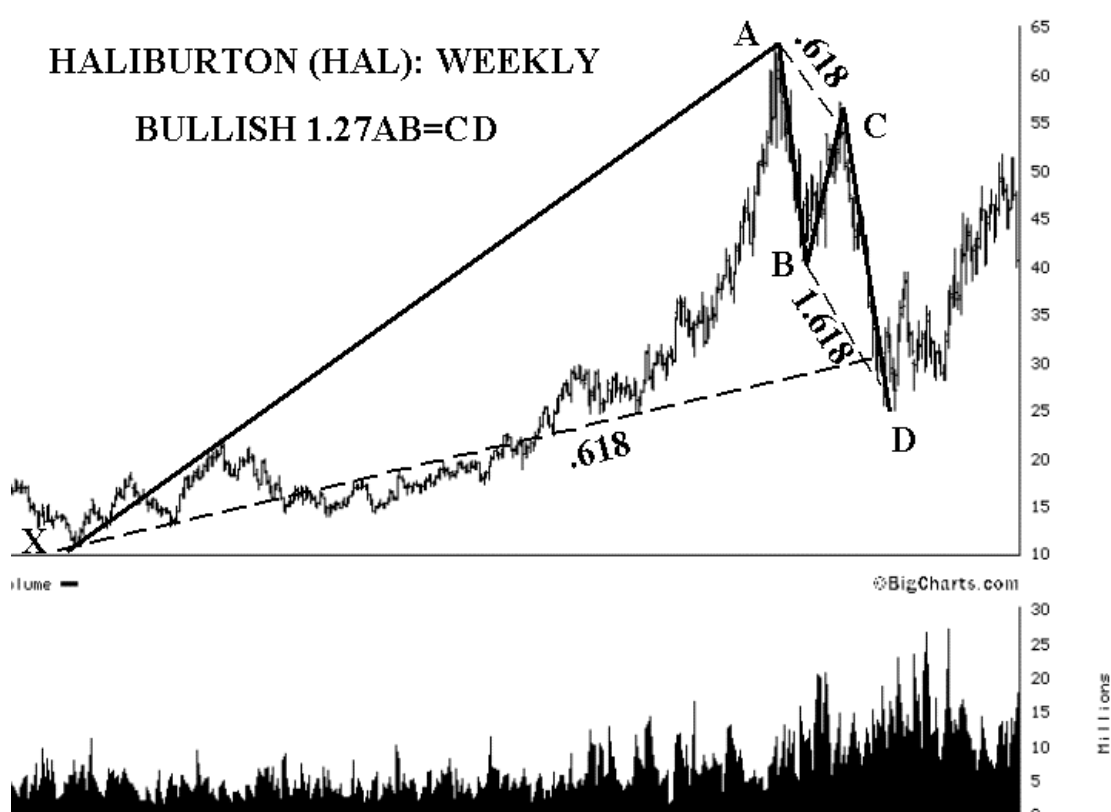

在这个案例中，这些收敛的斐波那契点位之中最重要的一个，就是自 92 年的低点 10 7/8(点 X)到 97 年的高点 63 3/4(点 A)上涨趋势的 0.618 回退位置。这个 0.618 回退位置略高于 31。另外，BC 腿的 1.618 延展投射到股价上大约是 30 1/2。因此，这两个谐波计算结果共同指出了，在略高于 30 的位置，存在了一个不错的潜在买入机会。当准确的 $AB=CD$ 模式完成点，不能与其它的斐波那契点位收敛时，我们就需要使用基于其它延展比率的 $AB=CD$ 模式，来构成潜在反转区了。

在这个案例中，AB 腿的 1.27 延展，投射到 CD 腿上，完成点大约在 28 左右。加上这个 1.27 AB 的谐波点位，在潜在反转区内就存在 3 个谐波计算结果了，而且这 3 个结果收敛于 3 个点的范围之内。经过以上分析，潜在反转区的范围被划定为 28-31。

在这种长期图表中，这 3 个谐波计算点位挨得算是足够近，可以构成一个不错的交易机会了。事后证明，AB 腿的 1.27 延展位置是一个不错的买点，股价在 27 1/16 位置发生反转——在预测的反转点 1 点范围之内。

上面的案例，是利用基于其它斐波那契延展比率 AB=CD 模式，准确预测市场走向的极好的例子。1.27 AB=CD 位置，为股价提供了很好的支撑。在上面案例中，另一个需要掌握的重要的概念是，当多个谐波计算点位聚拢收敛时，往往指出了买入的好机会。

在这样一个长期的股价图表上，这 3 个收敛于 30 的谐波计算点位，指出了买入这只股票的良机。请记住，当多个谐波计算点位收敛于一个特定区域时，你必须认定它是发生反转的高可能性区域。

这样的交易机会，同样也存在于 1.618 AB=CD 模式中。我在这里就不提供具体的例子了，我相信你可以从 Haliburton 的例子中得到一些启示。最重要的一点是，基于其它斐波那契比率的 AB=CD 模式，一定要与其它的谐波计算结果出现在同一区域内构成收敛，才能构成潜在反转区。

看跌的 1.27 或 1.618 AB=CD 模式

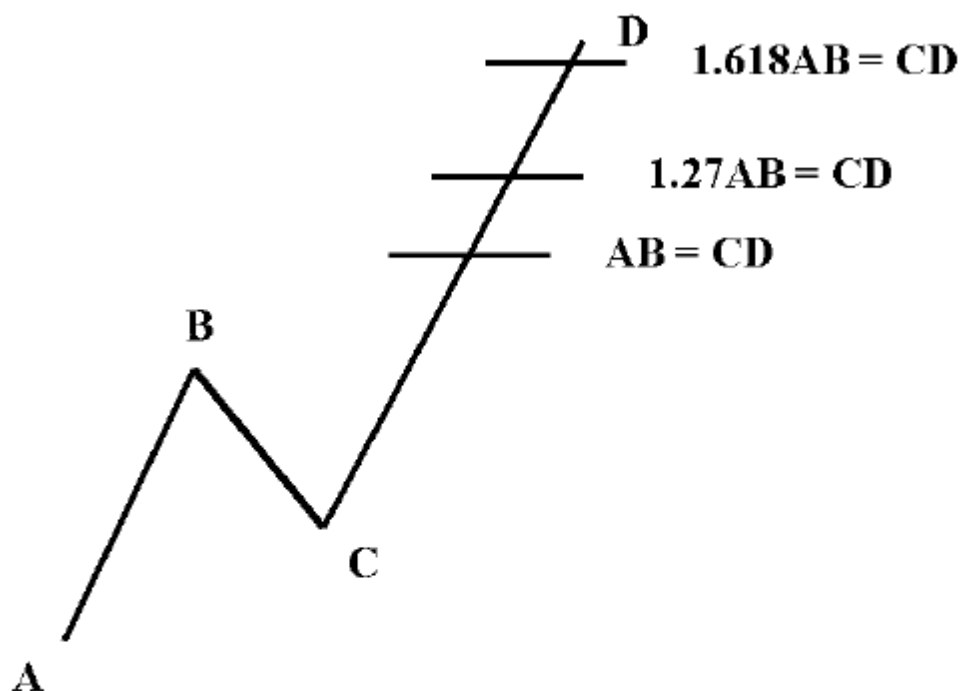

BEARISH 1.27 OR 1.618 AB = CD

SELL AT POINT D!

看跌的、基于其它斐波那契延展比率的 AB=CD 模式，对于预测清晰的被拉长的 AB=CD 模式，非常有效。同样的，这里还需强调一遍的是，我们还需要其它的谐波计算点位出现并收敛于相同区域，才能构成潜在反转区。在 AB=CD 模式之外，1.27 和 1.618 AB=CD 模式，也可以准确的定义其它的潜在反转区。

下面这张 Gateway Computer 的日线图，展示了利用其它延展比率 AB=CD 模式，预测股价走势的有效性。在这个案例中，模式用了超过 4 个月的时间形成，股价最终几乎准确的在 AB 腿的 1.27 延展位置发生反转。在 1.27 AB=CD 模式完成点区域内，同时包含了 BC 腿的 2.618 延展位置，它们共同指出了在 80 之上的潜在的卖出机会。

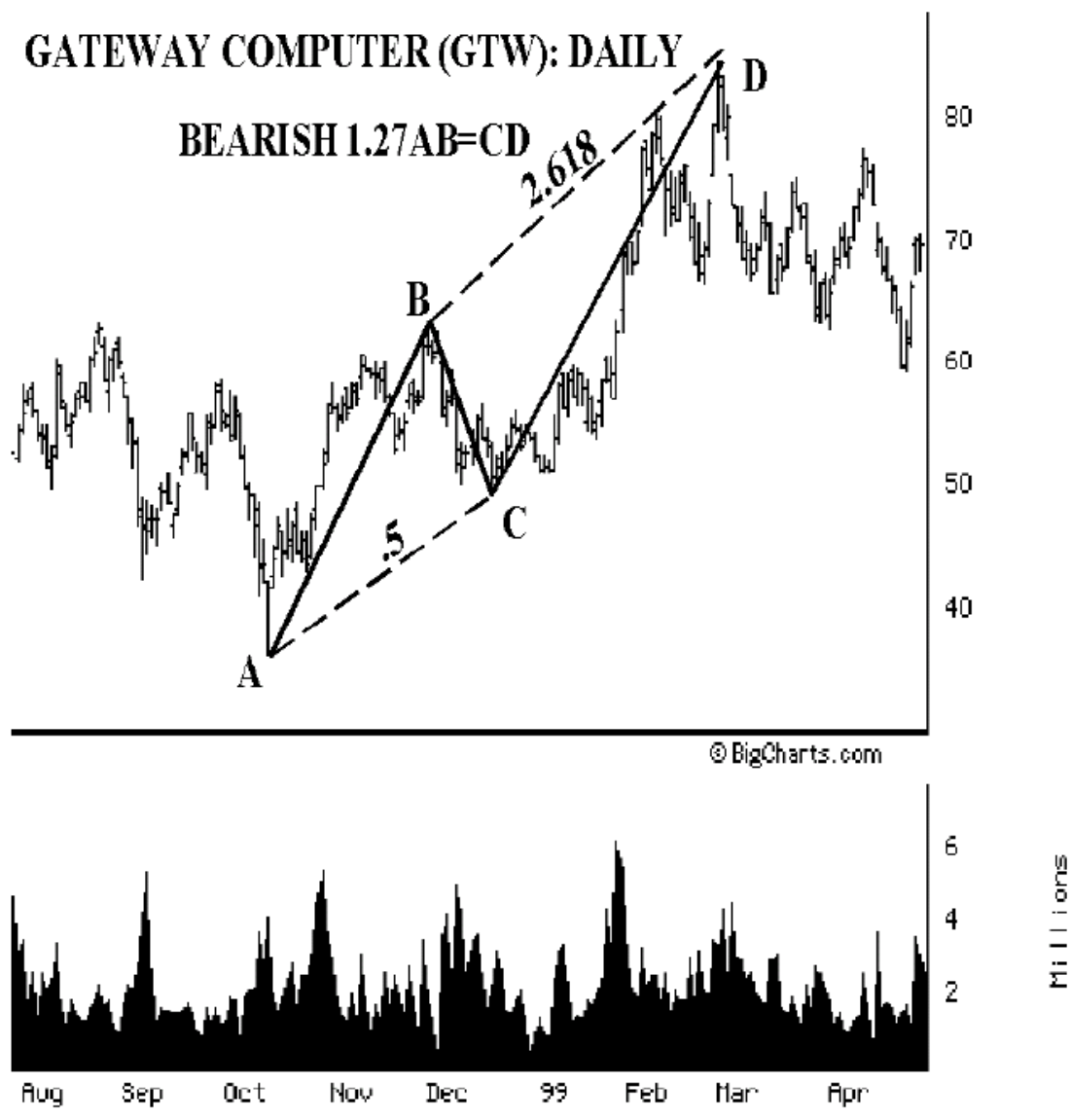

你也许还会问，为什么我们不将准确的 $AB=CD$ 模式的完成点，作为合法的交易执行点呢？这里， AB 腿长 $26\frac{7}{8}$ 点，将这个距离投射到 C 点，可以计算出准确 $AB=CD$ 模式的完成点位于 $76\frac{1}{8}$ 。明显的，当股价触及这个区域时，股价运动相当强劲。这种强劲的股价行为，可以通过在股价触及潜在反转区当天，跳空高开和极大的股价柱线看出。这些预警信号，应该可以阻止你进行这次交易。假如你多等一天，那么继续攀升的股价，指出了股价上升趋势的强劲。

$1.27 AB=CD$ 模式的完成点，经过计算位于 $83\frac{3}{8}$ 。完成点所在区域，同时伴有 BC 腿的 2.618 延展(位于 $85\frac{1}{4}$)。因此，这个区域就构成了另一个可能构成卖出机会的潜在反转区。

这只股票的运动，不再像触及准确的 $AB=CD$ 模式完成点时的情况，它开始在 $1.27 AB=CD$ 位置发生反转，并提供了明确的反转信号。股价通过一系列看跌信号，如反转蜡

烛线以及不断出现的更低的低点和高点，证明了股价趋势开始破位向下。因此，如果你能够在股价触及 1.27 AB=CD 潜在反转区后再多等一天，那么接下来的股价运动将为你指出反转正在发生这一事实。股价在反转完成 3 天后，跳空低开，明确指出了熊市的到来。

这些利用其它的斐波那契延展比率的 AB=CD 模式，在预测股价运动方面，不如准确的 AB=CD 模式有效。但是，当准确的 AB=CD 模式完成点被突破后，它们就成为了下一个有效的谐波预测区域。利用 1.27 或 1.618 AB 来投射计算 CD 腿完成点，指出潜在反转区位置的情况，非常常见。这种利用其它斐波那契延展比率的方法，当它的点位与其它重要斐波那契点位相收敛时，就相当有效了。

0.618 或 0.786 AB = CD

还有一种形式的 AB=CD，它们利用 0.618 AB 或 0.786 AB 来决定 CD 腿的长度。这种形式的 AB=CD 通常发生在，AB 腿遭遇极端的价格波动，并且两条价格腿呈现明显的对称形态时。

尽管这样的 AB=CD 模式非常少见，但它们确实存在。CD 腿的完成点，通过利用 AB 腿长度的 0.618 或 0.786 计算得来的长度 投射到点 C 获得。类似于 1.27 或 1.618 AB=CD 模式，0.618 或 0.786 AB=CD 模式，应该被应用于模式形态明显，而且与其它斐波那契点位收敛于同一区域的情况。

看涨的 0.618 或 0.786 AB=CD 模式

在某些情况下，尤其是当 AB 腿遭遇急跌时，0.618 AB 或 0.786 AB 可以有效确定潜在反转区的位置。我在之前提到，我只喜欢利用 0.786 AB 来预测 CD 腿的长度。另外，在 CD 腿的完成点区域，需要有一个主要的斐波那契点位(通常是 1.27)，与 0.786 AB 收敛在相同区域内。

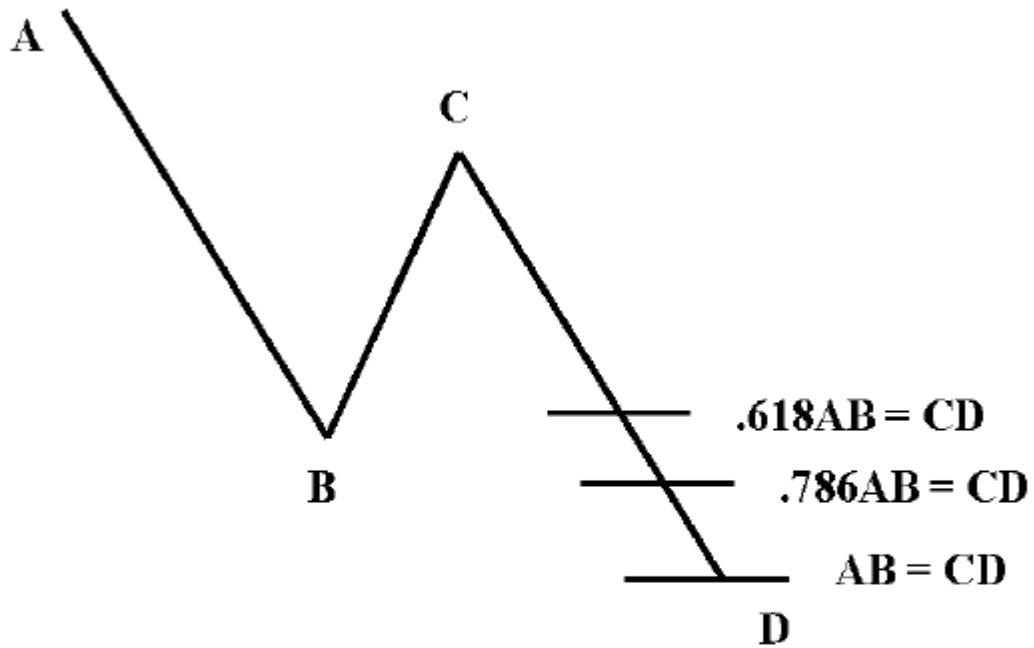

BULLISH .618 OR .786 AB = CD

BUY AT POINT D!

与 1.27 或 1.618 AB 相似，0.618 或 0.786 AB 应该与其它的谐波计算点位共同作用，才能有效的确定潜在反转区位置。让我们看下面的应用案例。

请看下面 First Data Corp.的月线图。在图中，股价的运动形成了明显的模式，并且股价几乎准确的反转于 0.786 AB=CD 上。在这个交易设置中，存在了两个谐波计算点位，它们共同收敛于 20 之下。通过 0.786 AB 预测 CD 腿的完成点，位于 19 1/2。在这个区域内，同时存在了 BC 腿的 1.618 延展(位于 18 3/16)。这个区域为股价提供了重要的支撑，股价最终在距离 0.786 AB=CD 完成点 1/4 点的位置，发生反转。

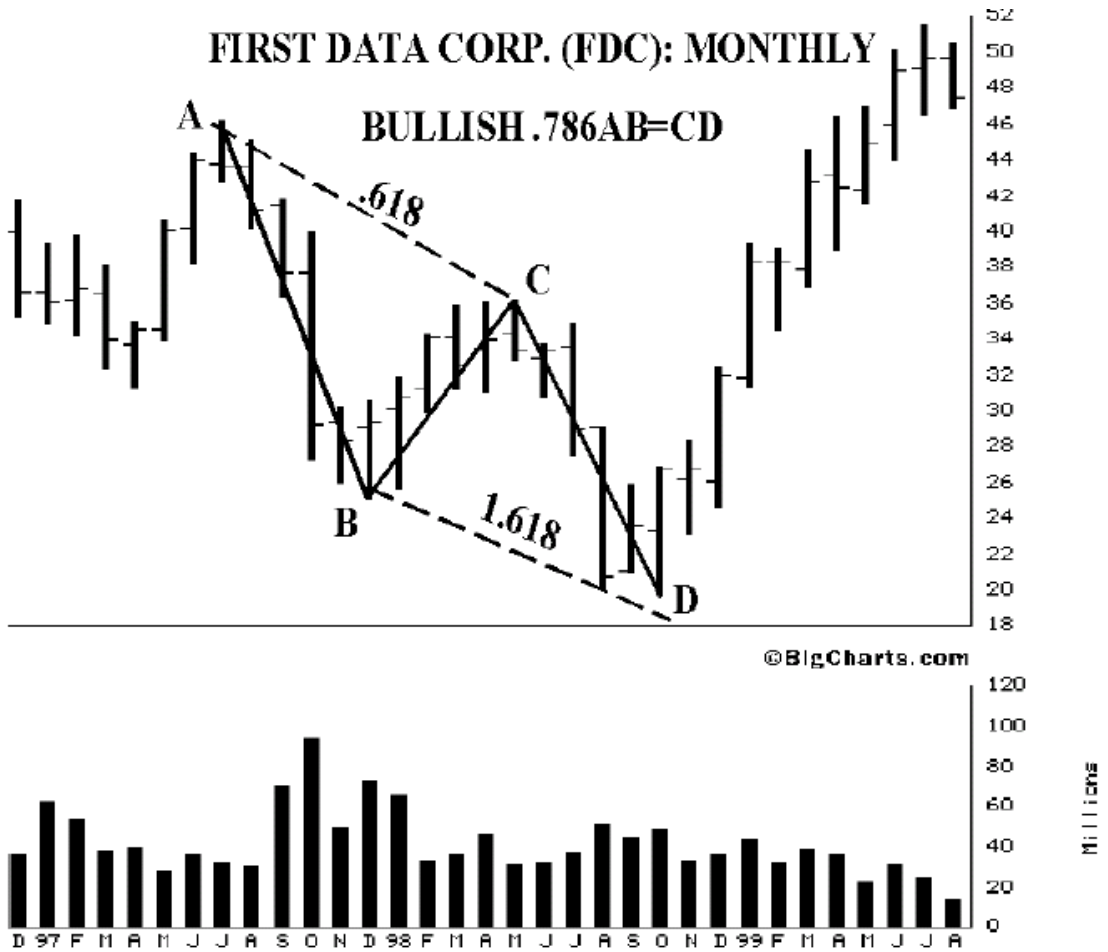

这是一个非常有意思的案例，案例中形成的模式非常明显，并且该模式的形成用了两年时间之久。尽管准确的 $AB=CD$ 模式，可能会提供更加明显清晰的交易设置，但 $0.786 AB=CD$ 也很好的确定了反转区域。你可能需要等待一些反转的确认信号后，才会买入这只股票。First Data Corp. 股价通过之后一年内，每个月都不打破前一个月的低点的股价运行情况，为新的趋势提供了很好的确认。

看跌的 0.618 或 $0.786 AB=CD$ 模式

看跌的 0.618 或 $0.786 AB=CD$ 模式，经常出现。我相信这种形式的 $AB=CD$ 模式，与假突破有关。股价通常上涨超过 B 点后，就无法继续攀升了。在这种情况下，因为股价无法突破之前的阻力区域，之前的趋势通常会发生迅速反转。

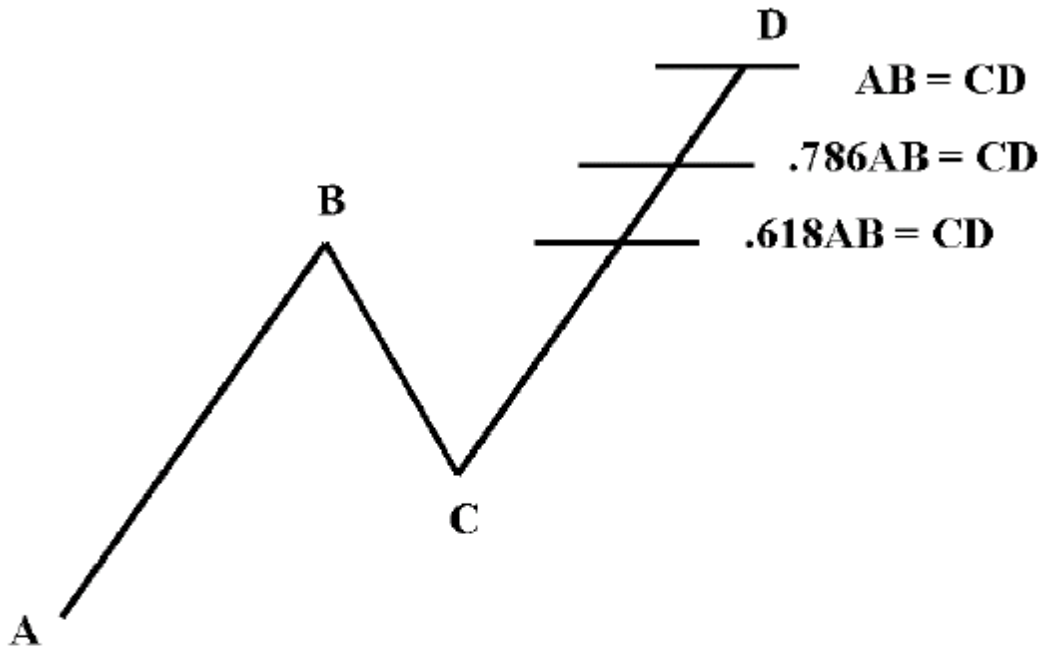

**BEARISH .618 OR .786 AB = CD
SELL AT POINT D!**

需要再次强调的是，这些利用其它斐波那契比率的 $AB=CD$ 模式，需要与其它通过谐波计算的点位，收敛于相同区域，才会最为有效。让我们看一个相关案例。

Computer Associates 的股价运行 构成了一个基于其它斐波那契比率的 $AB=CD$ 模式，股价最终在略微超过 $0.618 AB=CD$ 位置，发生反转。AB 腿的 0.618 长度投射到点 C，得到模式的完成点位于 $50 \frac{3}{8}$ 。这个完成点位置，与位于 $50 \frac{15}{16}$ 的 $1.618 BC$ 收敛。股价最终攀升到 $51 \frac{5}{8}$ 后见顶反转。在 $50 \frac{3}{8}$ 到 $50 \frac{15}{16}$ 之间的潜在反转区，成为了这只股票难以逾越的阻力区域。在股价触及潜在反转区后的几天内，股价发生了剧烈的下跌。

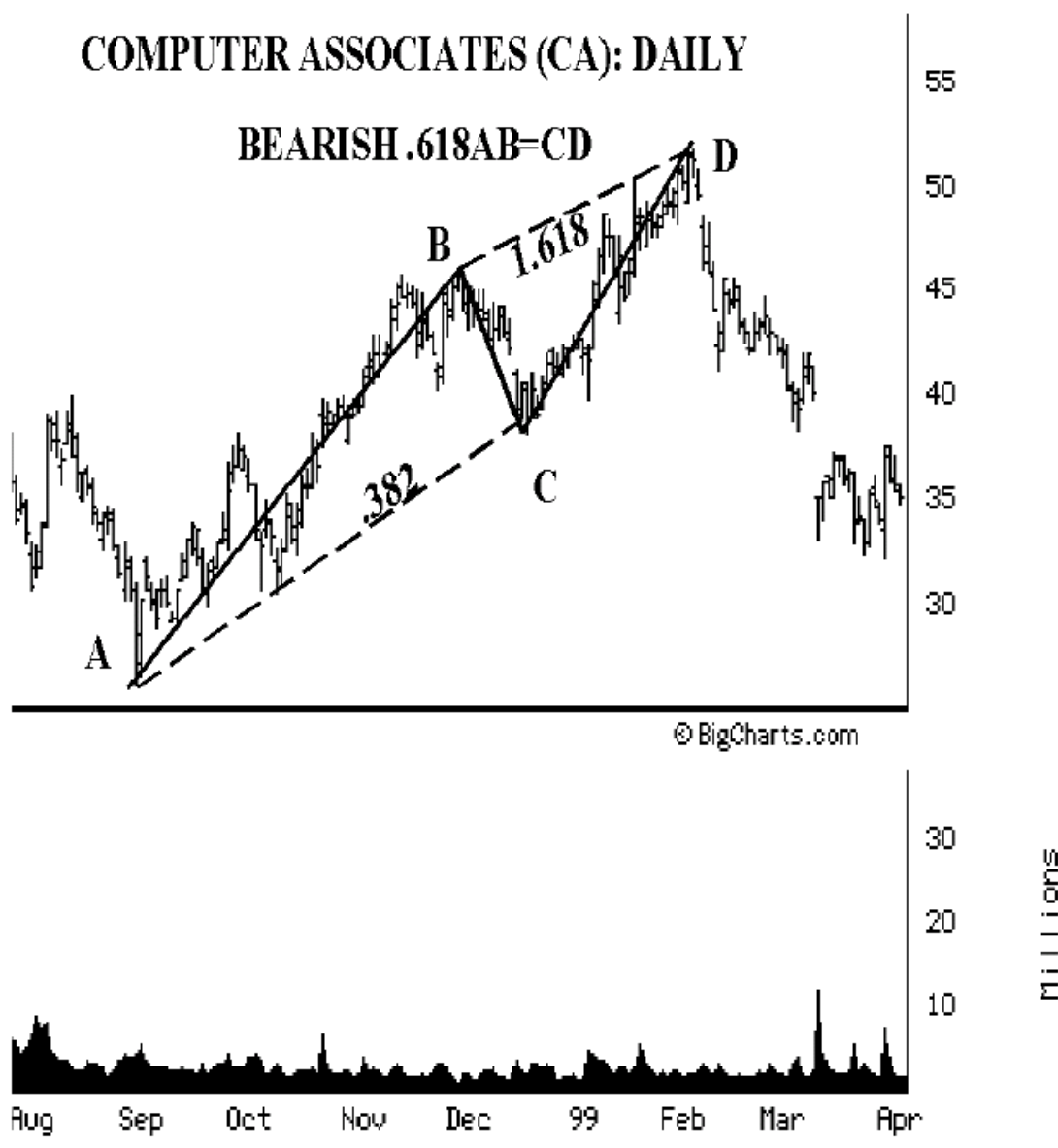

我必须再加重强调一遍，这种基于其它斐波那契延展比率的 $AB=CD$ 模式，需要与其它谐波计算结果收敛，才能有效的确定潜在反转区。当明显的 $AB=CD$ 模式出现后，这些其它的斐波那契点位，将为潜在反转提供更多的证据。另外，这种基于 0.618 或 0.786 $AB=CD$ 的情况，不如 1.27 或 1.618 $AB=CD$ 常见。我将会在之后谐波交易模式章节中讲到，它们在定义关键的反转点方面最为有效。

$AB=CD$ 和 $ab=cd$

有很多时候，在大的 $AB=CD$ 模式的某一条腿中，存在一个小的 $ab=cd$ 模式。当这种情况发生时，小的 $ab=cd$ 模式的完成点，通常与大的 $AB=CD$ 模式完成点，存在于同一区域内。尽管小的 $ab=cd$ 模式，可能存在于大的 $AB=CD$ 模式的 AB 腿中，甚至两条腿中都有，但最常见的情况，还是存在于大的 CD 腿中。小的 $ab=cd$ 模式的存在，伴有其它

的谐波计算点位，将可以更好的定义潜在反转区。我相信，大的 $AB=CD$ 模式的完成点，比起小的 $ab=cd$ 模式的完成点，更加重要。但是，如果小的 $ab=cd$ 模式的完成点，在大的 $AB=CD$ 模式的完成点区域内，这将构成一个非常和谐的交易机会，这个区域将可能会成为趋势的重要反转点。

看涨 $AB=CD$ 和 $ab=cd$

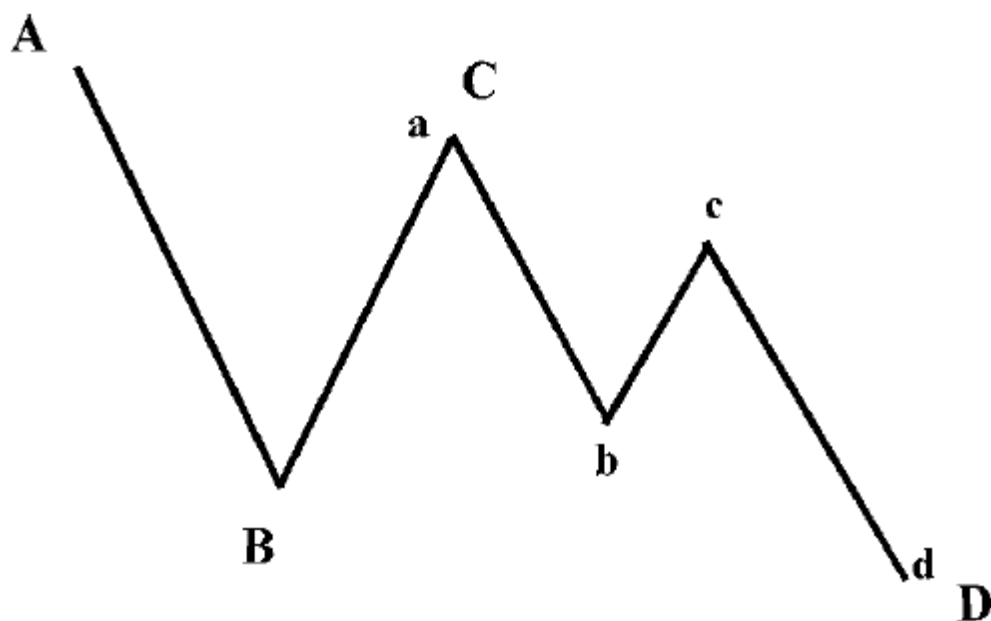

BULLISH $AB=CD$
MINOR $ab=cd$ WITHIN MAJOR $AB=CD$
BUY AT POINT D!

当 $AB=CD$ 和 $ab=cd$ 模式的完成点共同收敛于同一个区域时，你必须承认在这个区域内发生反转的可能性非常高。如果股价的运行情况，类似于上面的示意图所示，那么你的入场点就非常明显了。假如两个 $AB=CD$ 模式完成点所定义的潜在反转区，无法使趋势产生足够强度的反转的话，那么股价运动也通常会在此区域发生某种类型的反应。这种情况在股价检验两个收敛的 $AB=CD$ 模式完成点定义的潜在反转区时，非常明显。如果交易机会成立的话，那么反转通常会很快发生。但是，如果交易机会不成立的话，股价通常会跌破潜在反转区。股价在运行中可以形成这样神奇的模式，确实很令人惊奇。接下来，让我们看一些案例分析吧。

Just For Feet 股票，在 5 个月内持续下跌，形成了一个非常明显的大 AB=CD 模式伴有小 ab=cd 模式的形态。

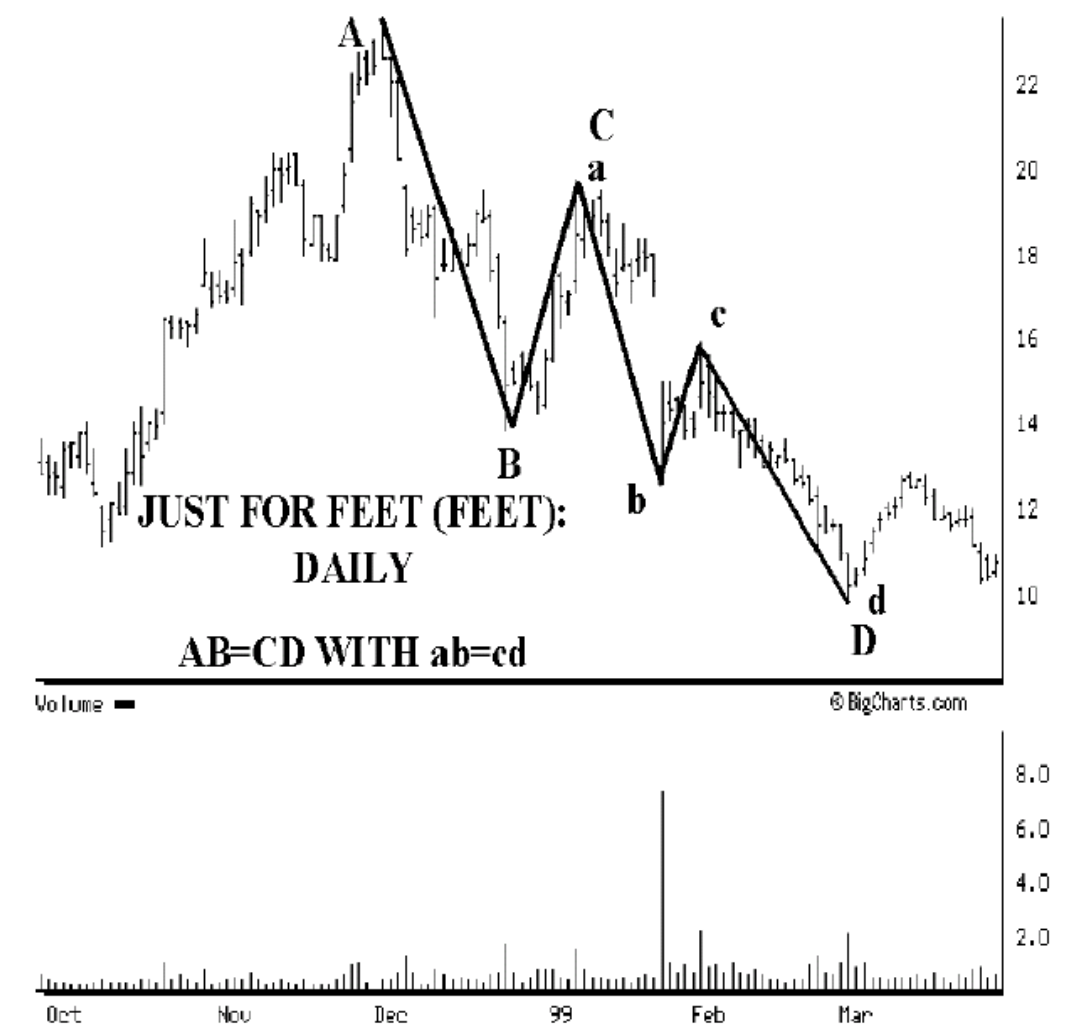

这只股票最终在距离两个模式完成点 1 点之内实现了反转，其中，离 ab=cd 模式完成点不足 1/4 点。股价在略低于 \$10 每股位置发生反转，并且在接下来的 8 个交易日里跃升超过 25%。两个 AB=CD 模式完成点定义的潜在反转区，预先指出了股价可能在 9 3/4 到 10 1/2 之间的某处发生反转这一情况。我想这绝对是一个不错的回报了，而我们所需的仅仅是一些简单的计算就可以了。

如果 AB=CD 模式和 ab=cd 模式收敛，构成合法的谐波交易机会，那么此时我们只需为此次交易，设置一个很小的止损就可以了。对于本案来说，我们可以在潜在反转区下方 1/2 点的位置设置止损——可以是 9 1/4 甚至 9 1/8。尽管这次的交易机会看起来实在是太简单了，但是这种 AB=CD 伴有 ab=cd 的情况，却经常可以为我们指出非常好的交易机会。

我想在这里，谈一下我自己做这只股票的经历。我首先注意到这只股票在运动中，产生了清晰的 $AB=CD$ 伴有 $ab=cd$ 模式。经过我的计算，大的 $AB=CD$ 模式完成点位于 $10\frac{1}{8}$ ，小的 $ab=cd$ 模式完成点位于 $9\frac{15}{16}$ 。我挂单在 $9\frac{15}{16}$ 进行买入。但是，在股价下跌到达此区域之前，我却取消了我的买入订单。

股价到达 $9\frac{13}{16}$ 后，开始跃升。由于之前长时间的下跌，我不敢相信股价会在此区域发生反转。正因如此，我失去了 $\frac{1}{2}$ 点的利润。我最终在 $10\frac{1}{4}$ 买入，并在一个星期内获得了 2 点的收益。我一直在这个交易中，直到股价运动形成了一根看跌的柱线。实际上，我对这个反转的结果并不满意。在股价图中，股价形成的模式是这样的清晰，我认为这次的反转应该产生急速的飙升。但是，这只股票并没有强烈跃升，我最终卖掉了这只股票，并获得了一些利润。下面这张图，也明确的展示了这种 $AB=CD$ 和 $ab=cd$ 收敛的股价运行情况。

Barrick Gold 股票的股价运行，构成了一个非常棒的大 $AB=CD$ 模式伴有小 $ab=cd$ 模式的谐波形态。通过这两个收敛的 $AB=CD$ 模式提供的 4 个谐波数字和两个模式完成点，我们可以很好的界定潜在反转区的位置——大约在 13 左右。大 $AB=CD$ 模式的完成点位于 $13\frac{1}{2}$ ，小 $ab=cd$ 模式的完成点位于 $12\frac{1}{2}$ 。大 BC 腿的 1.27 延展以及小 bc 腿的 2.24 延展，都位于 $12\frac{7}{8}$ 。在这个区域内存在了那么多互相收敛的谐波计算点位，那么这个交易机会就非常明显了——在 13 附近买入。股价最终在触及 $12\frac{7}{8}$ 后反转。

像 Barrick Gold 这样的股价运行情况，对于交易者来说实在是太重要了。当 4 个谐波点位收敛于 1 个点之内时，此时趋势发生反转的可能性就非常高了。Barrick Gold 在这个区域发生了强烈反转，并在接下来的几个月内上升超过 75%。只有像这样的例子，才可以真正的展现股票可能具有的高度和和谐的品质。

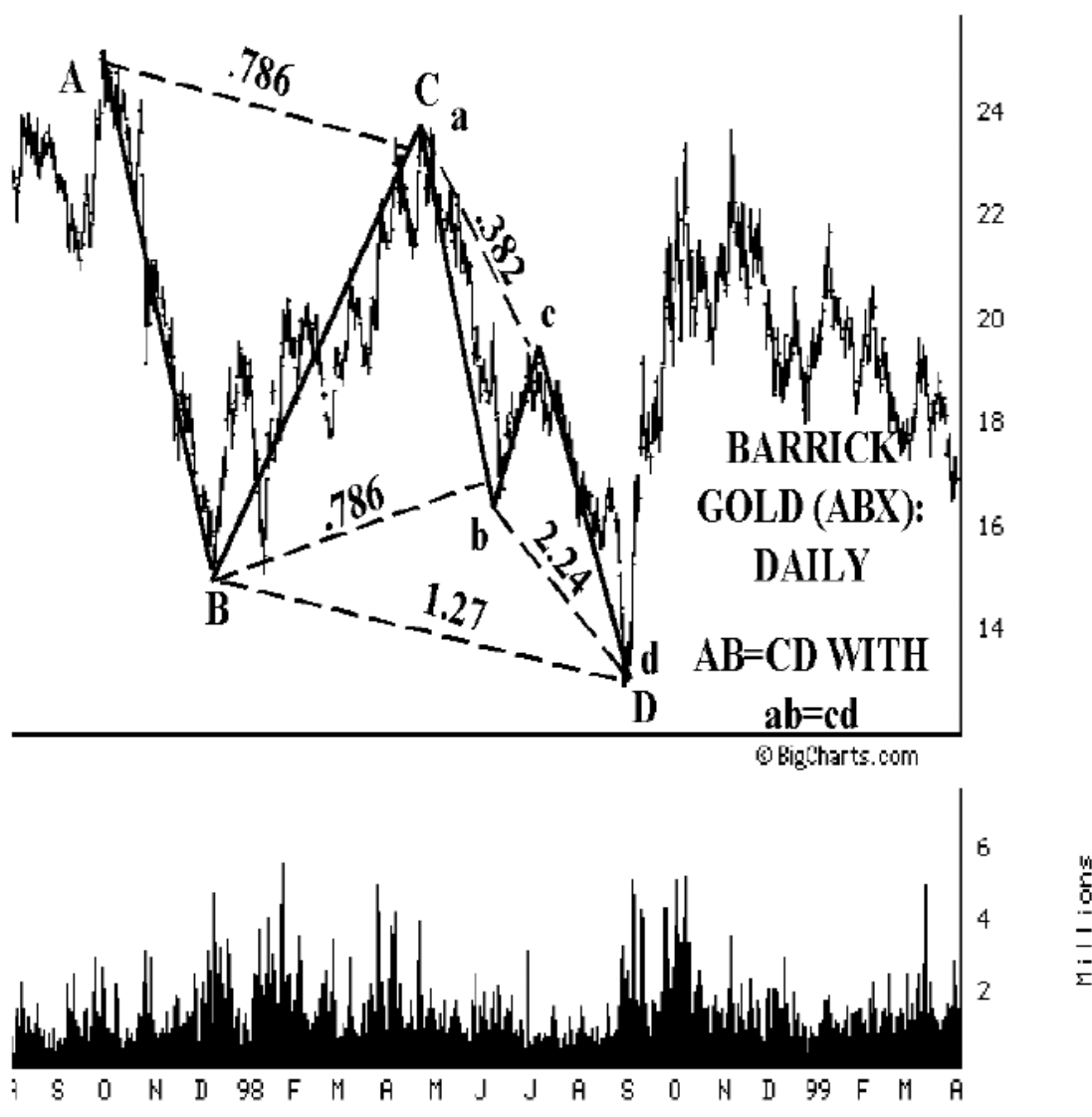

看跌的 AB=CD 和 ab=cd

看跌的大 AB=CD 模式伴有小 ab=cd 模式的谐波形态，也是识别潜在反转的重要标志。这种情况通常发生在股价快速跃升，但形成了清晰的、与上面所述看涨的 AB=CD 伴有 ab=cd 模式呈镜像形态的时候。在这种情况下，人们通常很难相信股价会形成这样的结构，并会发生重要反转——但是它们确实会发生！一旦你掌握了这种多个 AB=CD 收敛的股价运动模式，你就会理解这确实是一个非常重要的交易良机。

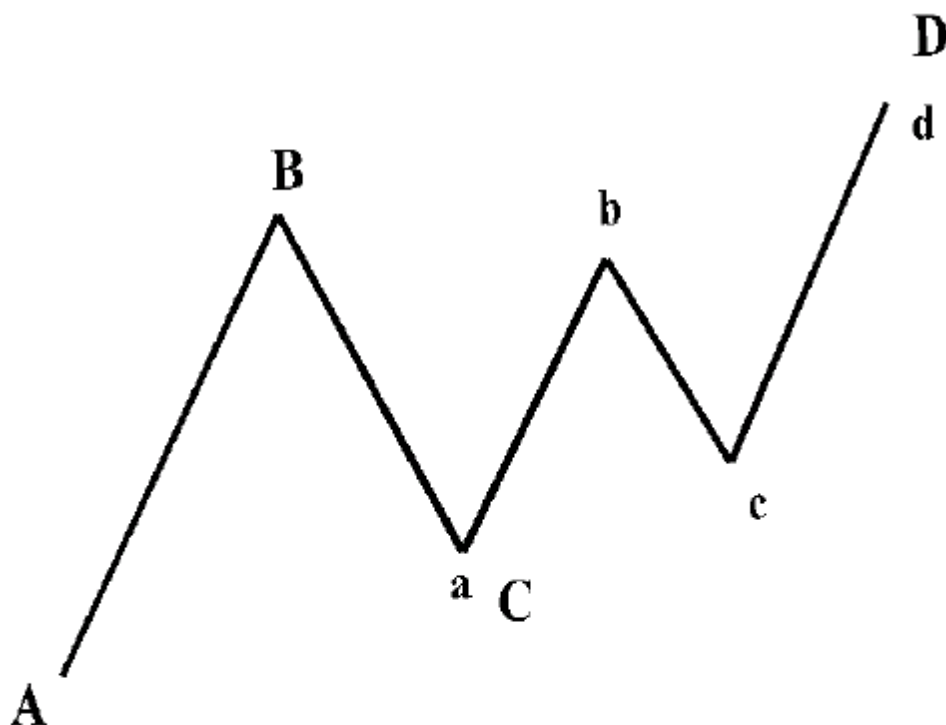

BEARISH AB=CD
MINOR ab=cd WITHIN MAJOR AB = CD

SELL AT POINT D!

两个 AB=CD 模式互相收敛的完成点，将清晰的定义潜在反转区的位置，并提供交易的最佳执行点。

下面这张 Apple Computer(苹果电脑)的日线图，就展示了理想的大 AB=CD 模式伴有小 ab=cd 模式的情况。股价最终几乎准确的在大 AB=CD 模式完成点，发生反转。在本案中，AB 腿长 18 1/8 点，CD 腿长 18 13/16 点。

在大的 AB=CD 模式中，包含了一个不错的小 ab=cd 模式。尽管这个小的 ab=cd 模式不是十分准确，但它仍然算得上是非常和谐了。小 ab=cd 模式的完成点与大 AB=CD 模式的完成点收敛，但是小的 ab=cd 模式基于的是其它的斐波那契延展比率。在小 ab=cd 模式中，ab 腿长 12 13/16 点，cd 腿长 16 5/16 点。反转正好发生在 1.27 ab 腿的位置(位于 47 5/16)！

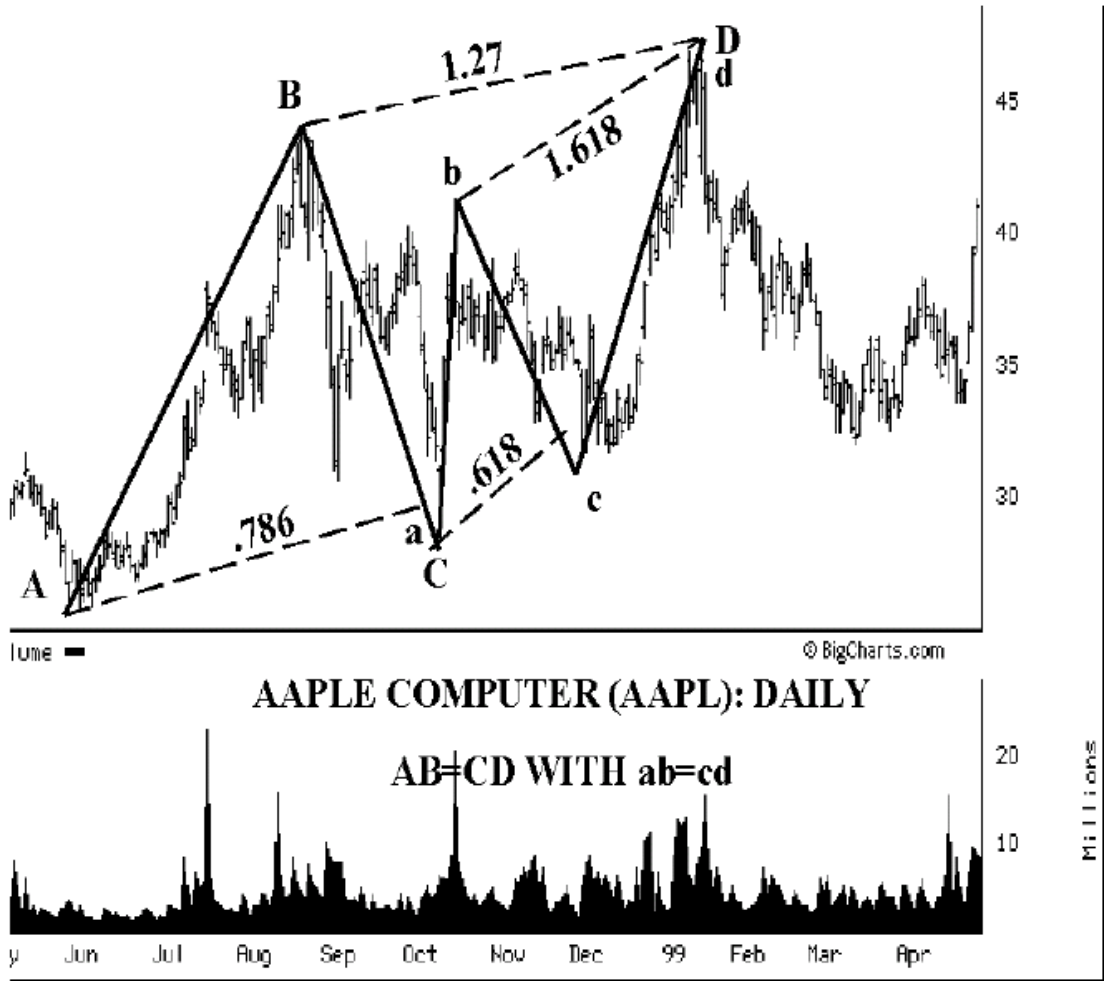

当两个 AB=CD 模式像本案中 Apple 股票这样收敛的时候 我们至少可以期待在此区域，股价会有一波值得交易的波动出现。尽管小的 ab=cd 模式基于其它斐波那契比率，但这些谐波计算的结果仍然指出了在 47 位置的潜在卖点。另外，这个交易设置中，由于两个 AB=CD 形态非常明显且对称性良好，因此属于非常和谐的情况。尽管我认为大的 AB=CD 模式的完成点更加重要，但是，小 ab=cd 的存在大大提升了这个交易设置的和谐程度。因为这种多重模式的收敛会为我们指出潜在反转的重要交易机会，因此我们要重视识别这种类型的交易设置。在上面这个案例中，Apple 股票在反转后接下来的几个星期内股价大跌。

接下来 Wells Fargo 股票的日线图表，实在是令人难以置信！这只股票的大 AB=CD 模式中，包含有两个小 ab=cd 模式。你可以在日线图中看到，这些清晰的 AB=CD 模式中，两条腿几乎都是等长的。

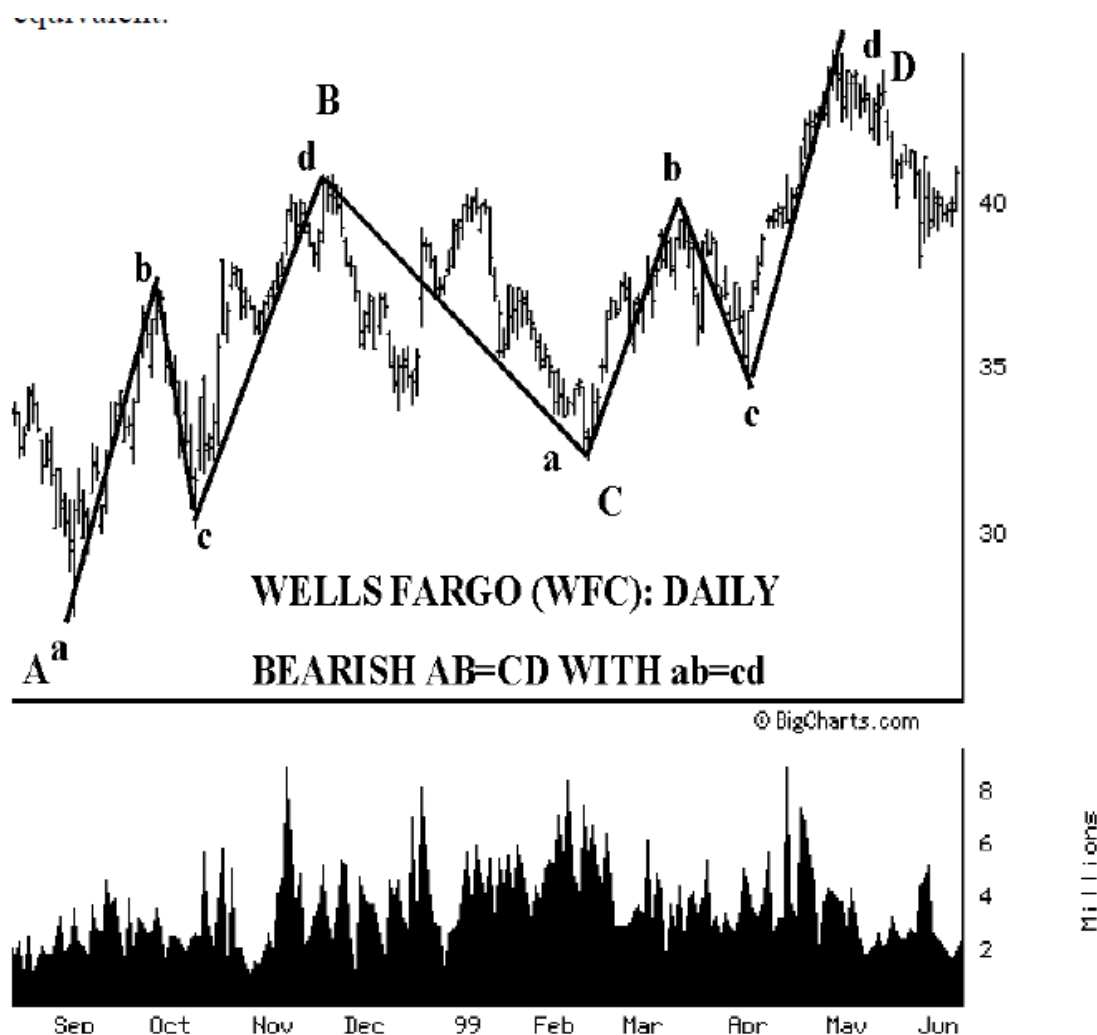

这也是一张非常值得我们研究的股价图表。几乎每次股价的上涨和下跌都很明显，并且遵循 AB=CD 模式。大 AB=CD 模式的 AB 腿和 CD 腿，大约都是 13 点。小的 ab=cd 的价格腿，不同于大的模式，大约是 9 点左右。这些投射结果指出了在 40 到 45 位置卖出的机会。股价反转最终发生在略低于 45 位置的 44 7/8。

这张图是可供我们研究的一个好例子，图中的 3 个 AB=CD 模式都具有良好的对称性。这些价格腿的形成时间大致相同。大 AB=CD 中，每条腿大约用了 3 个月形成，小 ab=cd 中，每条腿大约用了一个多月点的时间。当这些模式重复形成，且如此明显时，就构成了绝佳的投资机会。以我看来，大 AB=CD 模式比小 ab=cd 模式更加重要。但是，反转发生在小 ab=cd 模式完成点的情况也很常见。因此，我建议你在整个潜在反转区内，评估潜在反转的成立机会并寻找最优的交易执行点。

AB=CD 总结

作为最后对于 AB=CD 的一点注解，就像我之前说的一样，我花了很长时间才开始按照 AB=CD 模式的框架进行思考。我知道这个模式有效，但一次次的，我在 AB=CD 模式完成之前就匆忙的按照原有方向进行了交易——担心我会“错过”获得巨大利润的机会，因为我“知道”我在这个交易中会赚钱。直到我因此损失了很多财富后，我才被迫训练自己按照 AB=CD 框架进行交易。我花了很长时间才能遵从 AB=CD 框架的一个原因是，它确实看起来太简单了。我曾经怀疑：股票会按照这样的方式运行吗？我对于为什么 AB=CD 是有效的交易信号，无法做出解释，但是我目睹了成百的（如果不是成千的）这样的案例，股价确实在模式的完成点发生了反转。

我认为 AB=CD 模式是这本书中最重要的模式。如果你只可以从这本书中掌握一个交易技巧的话，那么它一定是 AB=CD 模式。我不光把它作为我的一个交易原则，它还是我交易中的“铁律”。我是认真的，这个简单的交易框架将帮助你成为一个成功的交易者。

这个模式看起来简单，但执行起来却非常困难。在你一开始使用这个模式的时候，你最好能够在你希望交易的股票图表上画出这个模式。例如，如果你想卖的话，那么在股价图上画出这个模式，并画出一个箭头指向 D 点。在箭头边上，写上“在 D 点卖出！”做这种强化性的训练，来训练你准确执行交易的能力，非常重要。因为遵从 AB=CD 模式进行交易，确实会使你“买在低点卖在高点”。

14. Gartley 222

Gartley 222 模式是一个强大的、多维度的谐波交易模式。由于它首次出现于 H.M. Gartley 的《Profits in the Stock Market》一书的第 222 页上，因此被人们称为 Gartley 222 模式。在本书中，我将这种模式简化称为“Gartley 模式”。

对于 Gartley 模式来说，其最重要的特征就是点 X、A、B、C、D 之间的特殊位置关系。XA 腿是 Gartley 模式中，最大的股价运动趋势。继 XA 腿后，是从 A 到 B 的反向运动。这个从点 A 到点 B 的运动，成为潜在的 AB=CD 模式中的第一条腿。这个潜在的 AB=CD 模式，对于预测 Gartley 模式的完成点以及潜在反转区位置的确定非常重要。股价在之后短暂的点 B 到点 C 的小幅反抽后，最终形成模式的最后一条腿——CD 腿。在 Gartley 模式中，准确的 AB=CD 模式的完成点位置，是重要的潜在反转点。

理想的 Gartley 模式

理想的 Gartley 模式，其内部结构需要遵循特定的斐波那契回退比率。在 Gartley 模式中，最重要的一个比率就是，模式的完成点 D 需要位于 XA 腿的 0.786 回退位置。尽管股价有可能会略微越过此点位所在区域，但股价运行不能超过点 X。Gartley 模式是一个不错的交易设置，尤其是当它与 AB=CD 模式完成点收敛时更是如此。

在 Gartley 模式中，另一个重要点位就是 XA 腿的 0.618 回退。AB 腿反向运动的终点，应该尽量接近此回退位置。在点 B 发生的 0.618 回退非常重要，因为它又会引出另一个斐波那契延展——通常是 1.27 BC——从而构成潜在反转区的点 D。

看涨的 Gartley 模式

在看涨的 Gartley 模式中，我们需要模式中的各点，遵循特定的规则整齐排列，才能确保交易信号的有效性。

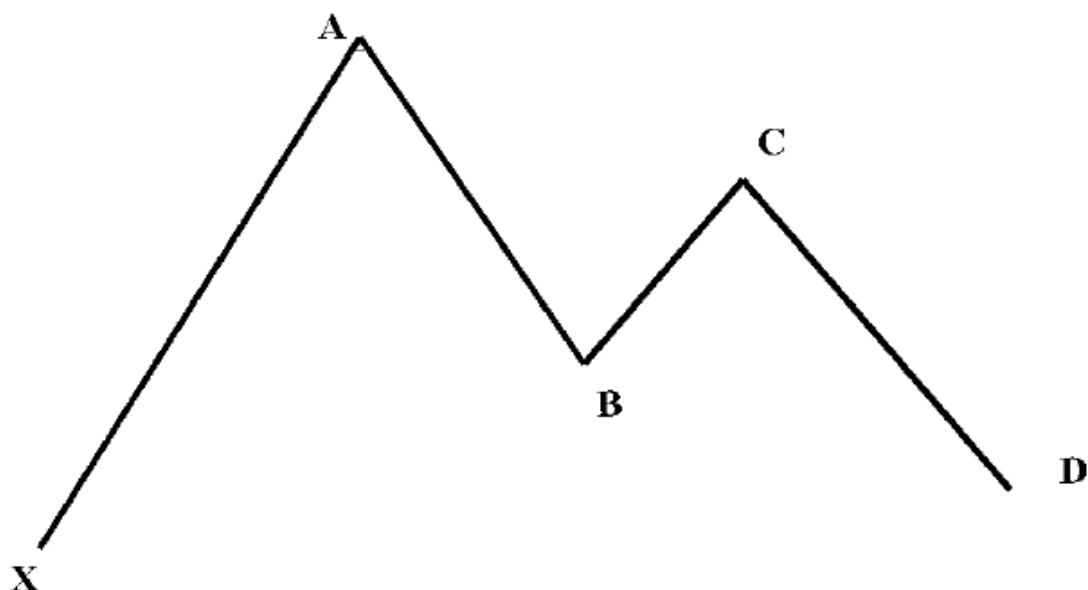

BULLISH GARTLEY BUY AT POINT D!

如上面的示意图所示，点 X 应该低于模式中其它所有的点。点 A 必须高于点 C，点 D 必须低于点 A。反转成立的最重要条件就是，点 D 必须高于点 X。另外，对于理想的 Gartley 模式来说，应该在其内部包含一个清晰的 AB=CD 模式。

看涨 Gartley 模式的止损设置

对于任何交易的执行而言，最重要的一点，就是你事先要确定好你希望承担风险的资金数量。事先确定好止损点，对于理性接受损失以及保证资金安全，非常重要。在谐波交易的交易设置中，止损位置应该位于你确认潜在反转区不再有效的点位上。谐波交易之所以有效，是因为这些交易设置是基于趋势反转的高可靠性区域而定的。一旦根据规则确定了这个高可靠性区域，那么交易设置不再有效的位置，也就显而易见了。

在 Gartley 模式中，止损位置应该相对于模式中的点 X 确定。在看涨的 Gartley 模式中，止损应该设置在稍稍低于模式起点 X 的位置。

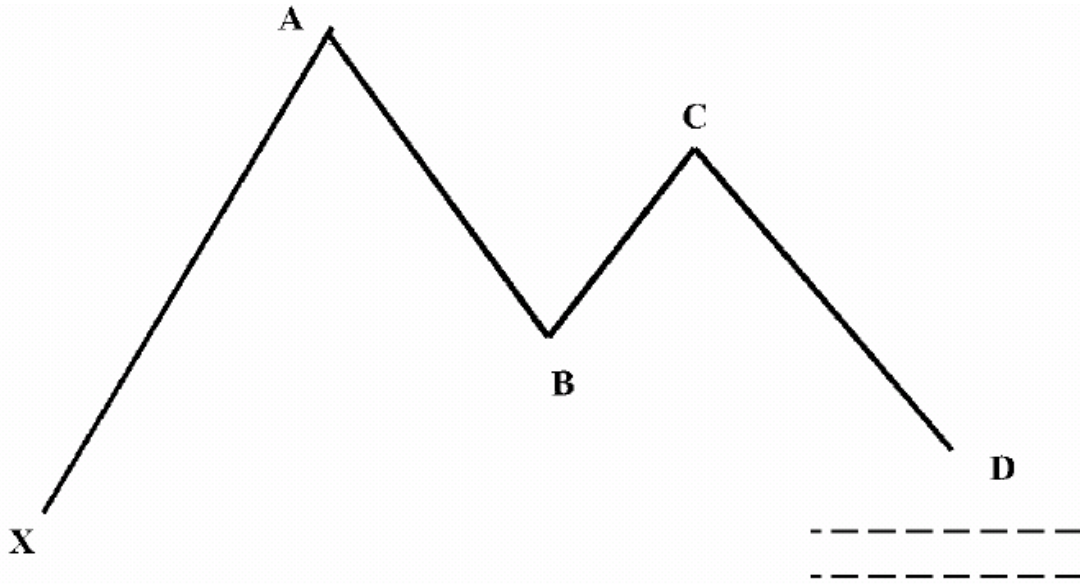

**BULLISH GARTLEY:
STOP LOSS JUST BELOW POINT X!**

尽管股价也有可能回探甚至击穿点 X 位置，但对于合法的 Gartley 模式来说，反转必须在点 X 之上发生。因此，我们需要密切关注股价在点 X 之上区域的运动情况，并时刻关注可能导致模式失败的潜在预警信号。

理想的看涨 Gartley 模式

理想的 Gartley 模式，其内部结构需要遵循一些特定的斐波那契回退关系。以我看来，0.786 是潜在反转区内，最重要的比率关系。尽管还有一些其它的斐波那契点位共同定义了潜在反转区，但我相信，0.786 是最重要的点位，因为它的位置是基于模式中最长腿的斐波那契回退得来的。

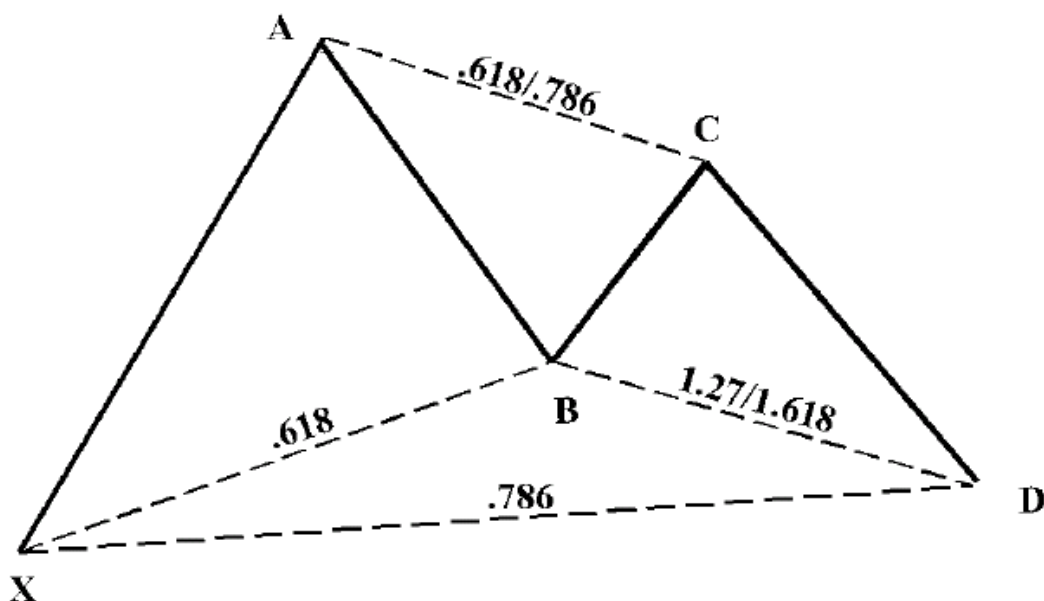

**IDEAL BULLISH GARTLEY
BUY AT POINT D!**

在 Gartley 模式中，另一个非常重要的谐波计算点位，就是 AB=CD 模式的完成点。我认为股价到达这个点位，应该是执行交易最基本的需求了。AB=CD 模式的完成点，应该与 XA 腿的 0.786 回退收敛于同一区域。接下来，让我们看一些看涨 Gartley 模式的应用案例。

在下面的日线图中，Wells Fargo 的股价运行，形成了非常和谐的看涨 Gartley 模式。在从 31 15/16 到 33 5/16 不足 1.5 个点的范围内，汇聚了不少的谐波计算点位。

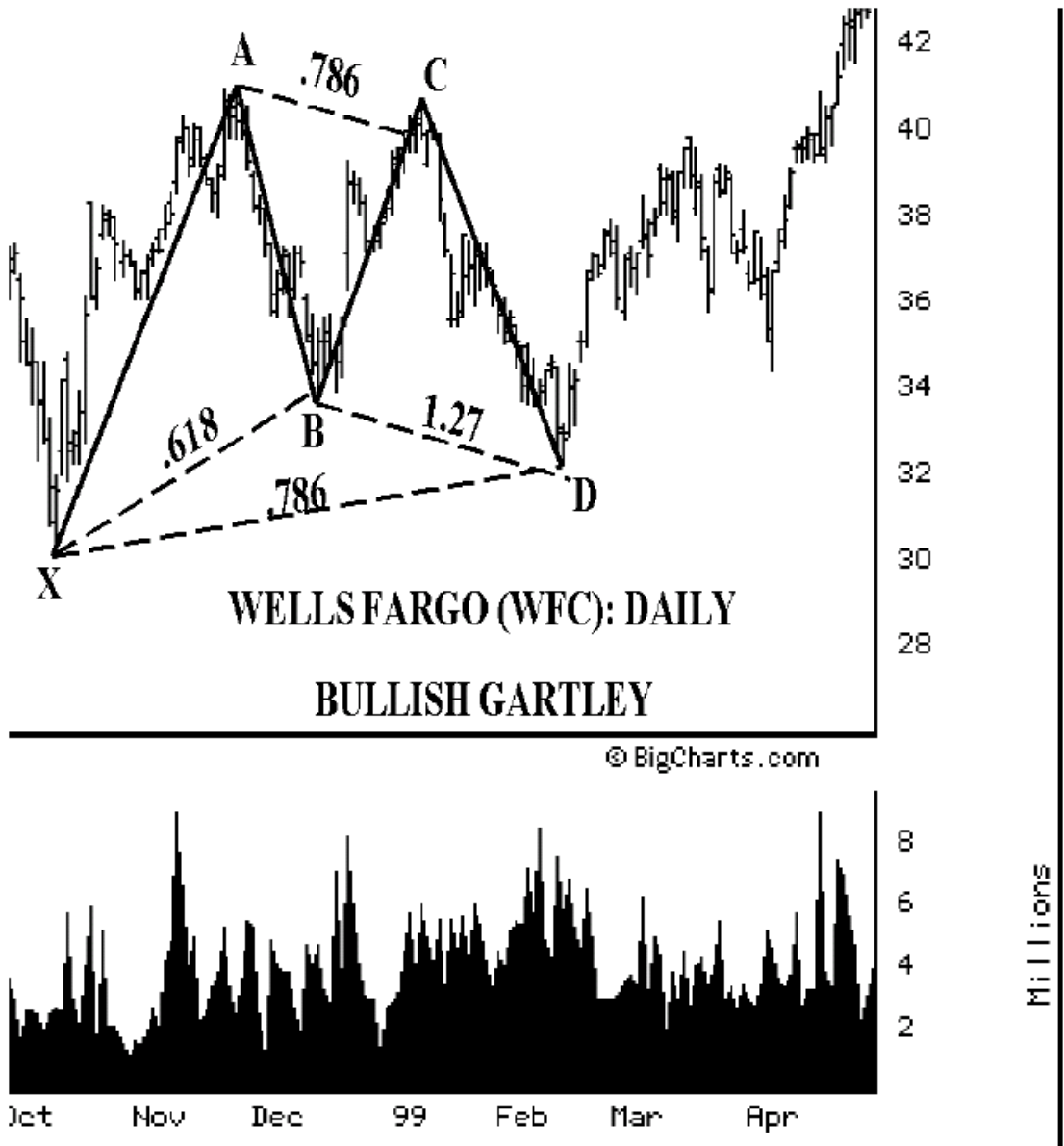

在本案中，3个谐波计算结果共同确定了潜在反转区的位置。这只股票的走势，呈现了清晰的AB=CD模式。尽管CD腿略微长了一点，但两条腿的长度还算相当接近了。AB腿长度7 1/8点，CD腿8 5/16点。AB=CD模式的完成点投射到股价上是33 5/16。XA腿的0.786回退投射到股价上是32 1/8。BC腿的1.27延展位置略低于32，大约位于31 15/16。

下面这张经过放大的日线图，展示了Wells Fargo股价在潜在反转区内的运动情况。你可以看到，股价几乎瞬间就反弹离开了潜在反转区。尽管在股价触及潜在反转区的当天，股价的运行情况还有些强劲，但股价走势在接下来的几天内，迅速发生了反转。

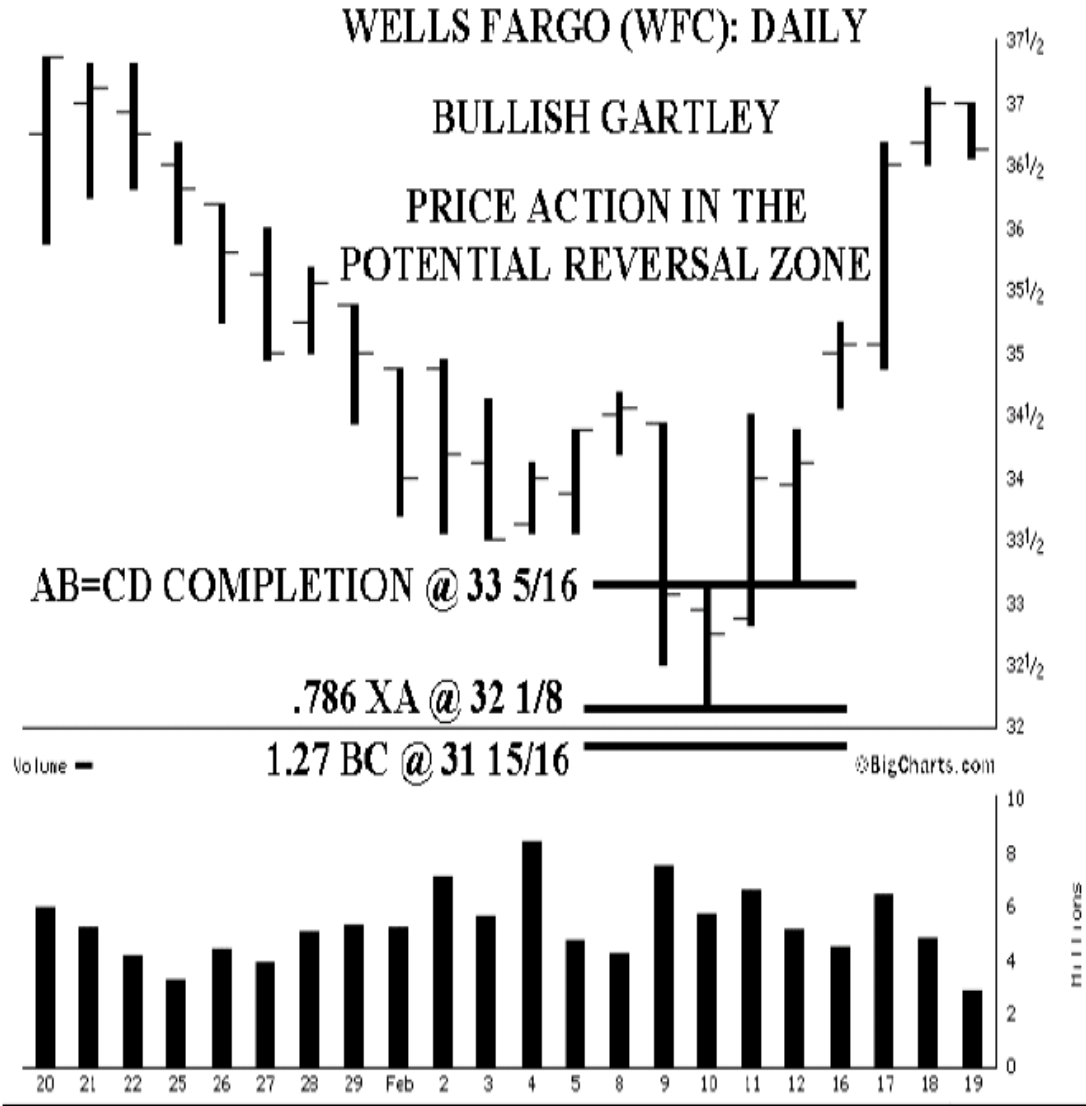

当 3 个谐波计算结果，像上面这个案例中所示，收敛于同一个区域时，那么在这块区域内发生反转的概率就相当高了。Wells Fargo 股票最终几乎准确的在 XA 腿的 0.786 回退处(32 1/8)发生反转。在接下来的两个月内，该股上升超过 10 点，为投资者带来超过 30% 的盈利。

下面 Legato Systems 股票的应用案例，也是股价运行产生明显的看涨 Gartley 模式，并最终发生剧烈反转的极好例子。尽管这只股票形成的 Gartley 模式中，最后一条腿略微拉长，但股价最终在这个超大的潜在反转区内(此反转区由多个分布在几个点范围内的谐波计算结果确定)发生反转。

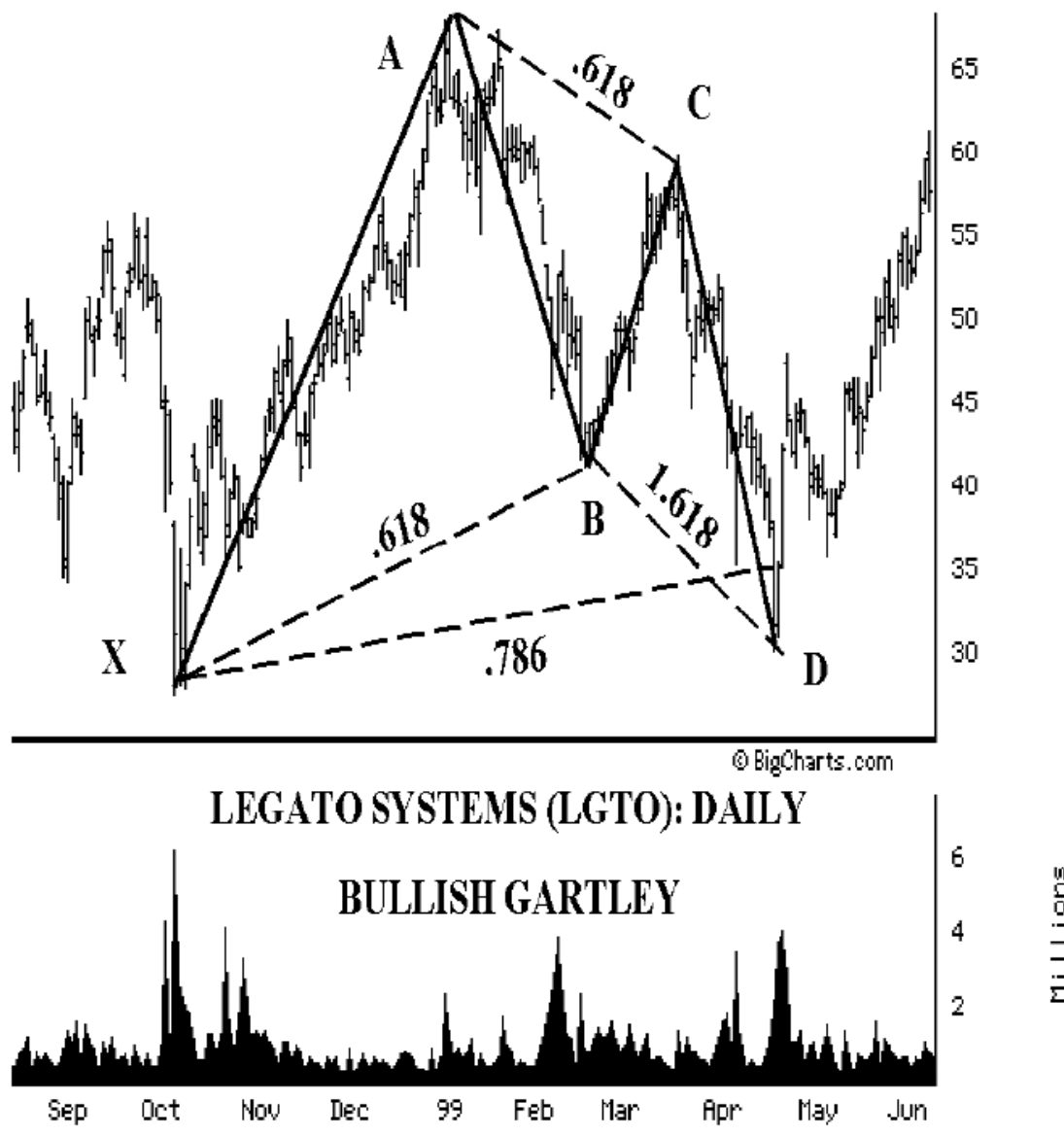

在这个案例出现的 Gartley 模式中，最重要的点位是 XA 腿的 0.786 回退，投射到股价上大约是 $36 \frac{1}{8}$ 。股价下跌，越过了这个点位相当长一段距离。但是，准确的 AB=CD 模式完成点，投射到股价上是 $32 \frac{7}{8}$ 。我习惯于等待潜在反转区内准确的 AB=CD 模式完成后，再执行交易。因此，我会等待股价跌落越过 AB=CD 模式的完成点后，才开始买进。另外，这只股票展现出一些极端的股价运行情况，因此，最谨慎的方法应该是再等待一天，评估股价运行情况后再做决定。

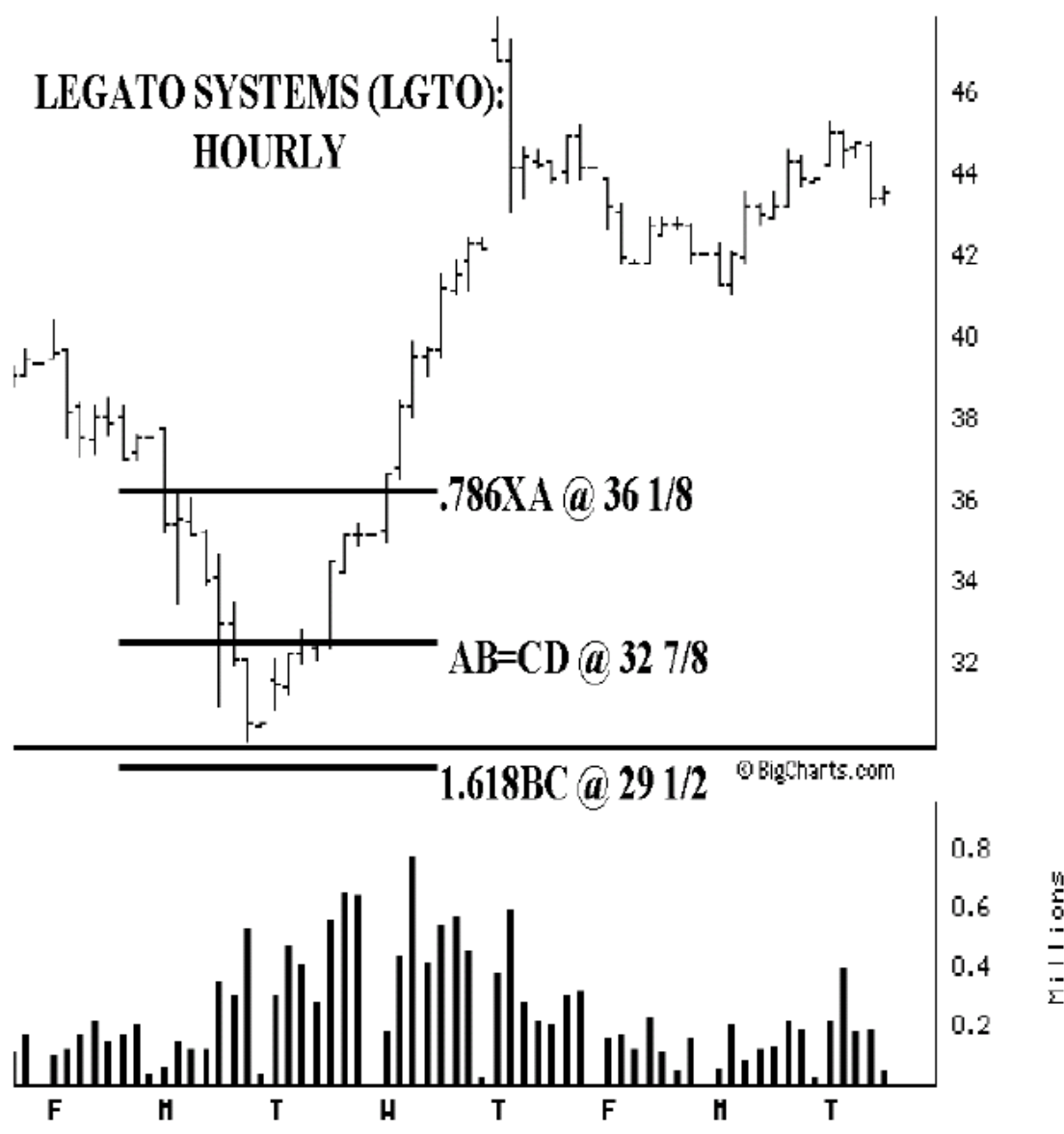

我在这里，也提供了股价触及潜在反转区当天的小时图。你可以看到，当股价触及潜在反转区内的第一个谐波点位——位于 $36 \frac{1}{8}$ 的 XA 腿 0.786 回退时，股价的运行情况十分强劲。股票在当天持续下跌。你可以看到，股价在一整天内持续下跌，股价在小时图中无法突破前一小时的高点，并且不断的创造新低。

这个案例的有趣之处在于，在股价触及潜在反转区的当天，股价几乎一直在下跌。在当天，股价下跌了 7 点。股价开盘于 $37 \frac{3}{4}$ ，经过一整日的下跌，收于 $30 \frac{1}{2}$ 。这样极端的股价运行，指出了交易者应该密切注视股价运行情况，并等待明确的反转确认后再入场交易。

当与此案例类似的情况发生时，你最好能够再等一等，并密切注视股价的运行情况。再这个案例中，股票在当日以接近最低价的价格收盘，这可能预示了潜在的反转失败。但

是，在接下来的一个交易日中，股价跳空高开，并持续攀升。你可以再多等几个小时的走势，来确认新趋势的生成，而且即使这样，你仍然买在了非常接近重要底部的位置。

这个 Legato 的案例，向我们展示了预警信号的重要作用。这些预警信号包括 跳空开盘、光头线和巨大交易区间等。如果你再多等待一个交易柱线的出现(在这个例子中即下一个交易日的行情)，那么股价的运行情况将告诉你反转是否会发生。如果股票将要发生反转，那么你会希望看到股票突破前一交易日高点这一看涨的股价运行情况。理想情况下，股价应该收盘于前一交易日的最高点之上。但是，不管怎样，任何形式的阳线收盘都是一个好现象。

在 Legato 这个案例中值得我们注意的是，股票在进入反转区后急跌的第二天，股价并未持续跌势。这对于股价在之前一个交易日巨幅下跌，并收盘于接近最低点位置这一情况，显得尤其重要。经过之前一天的巨幅下跌和接近光脚的大阴线走势，你可能会认为股价会进一步下跌。但是，第二天早上，股价并没有延续前一天的跌势。股价趋势最终发生了反转，并在接下来的 3 天内，上升了 18 点。

下面一张 Sportsline.com 的股价小时图中，股价运行在小时线上形成了非常不错的看涨 Gartley 模式。我在这里包含这个例子，其中一个原因是，我希望介绍一下我个人对于这个交易设置的亲身体会。在这个案例中，股价尽管没有触及 0.786 回退位置，但是它准确的在 AB=CD 位置发生了反转。XA 腿的 0.786 回退位置位于 42 1/2。AB=CD 模式的完成点在略高于 43 的位置。股价最终在 43 1/8 发生反转，并在接下来的两天内，上升超过 10 点！

我当时看到了这只股票正在形成 Gartley 模式，但是我还在等待股价到达 0.786 位置。股价最终并没有触及 0.786 位置，我失去了这次交易机会。在这种情况下，我只能选择放弃这次机会。虽然这是一个很好的交易机会，但是它并没有达到我的入场目标——0.786。尽管我对于失去 10 个点的利润有些郁闷，但是我知道未来一定还会有更好的机会！

尽管从结构上来说，这个交易设置属于理想的 Gartley 模式，但是，在股价运行中，所有的斐波那契点位都没有被触及到，就发生了反转。在这种情况下，我没有进行这次交易。尽管这个交易机会，带来了股价的大幅跃升，但是，我们实时的决断，需要基于模式完成点出现在一个包含了时间因素和价格因素的小窗口之中。这种错过交易机会的情况是很常见的，也是这种交易技术中的一部分。因此，你无须为错过机会而感到沮丧，你应该尽快的投入到下一个交易机会之中。

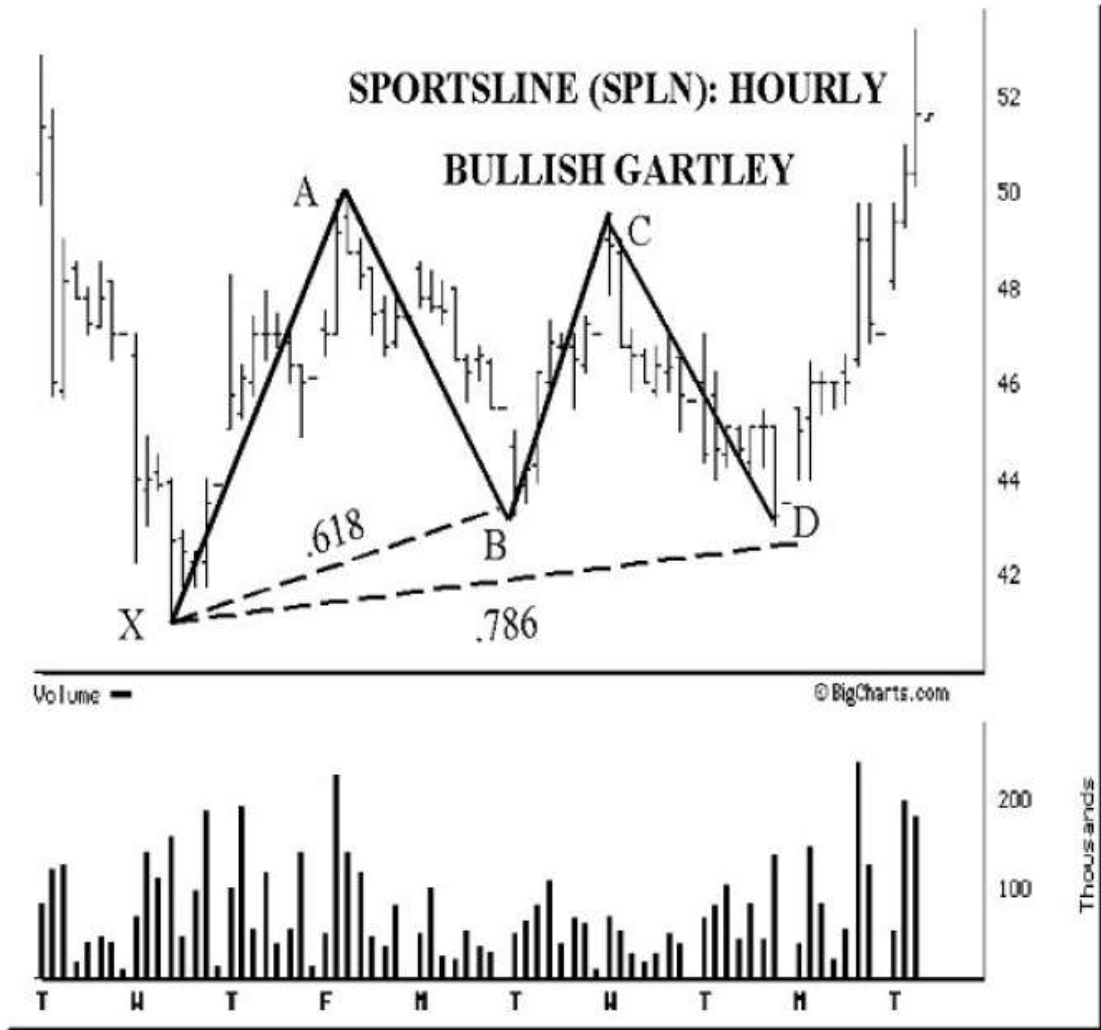

在下面这张周线图中，Chiron 股价在一个包含了 5 个谐波计算点位的潜在反转区内，发生了反转。大 AB=CD 模式结构对称，并在其 CD 腿上包含了一个小的看涨 ab=cd 模式。潜在反转区位于 $12 \frac{1}{8}$ 到 $14 \frac{9}{16}$ 之间，大约是 $3 \frac{3}{4}$ 点。在这个模式中，最重要的比率，XA 腿的 0.786 回退，位于 $15 \frac{3}{4}$ 位置。但是，还有其他多个谐波计算点位收敛于这个区域之下。与 XA 腿的 0.786 收敛的另一个谐波点位是 BC 腿的 1.27 延展，大约位于 $14 \frac{9}{16}$ 。

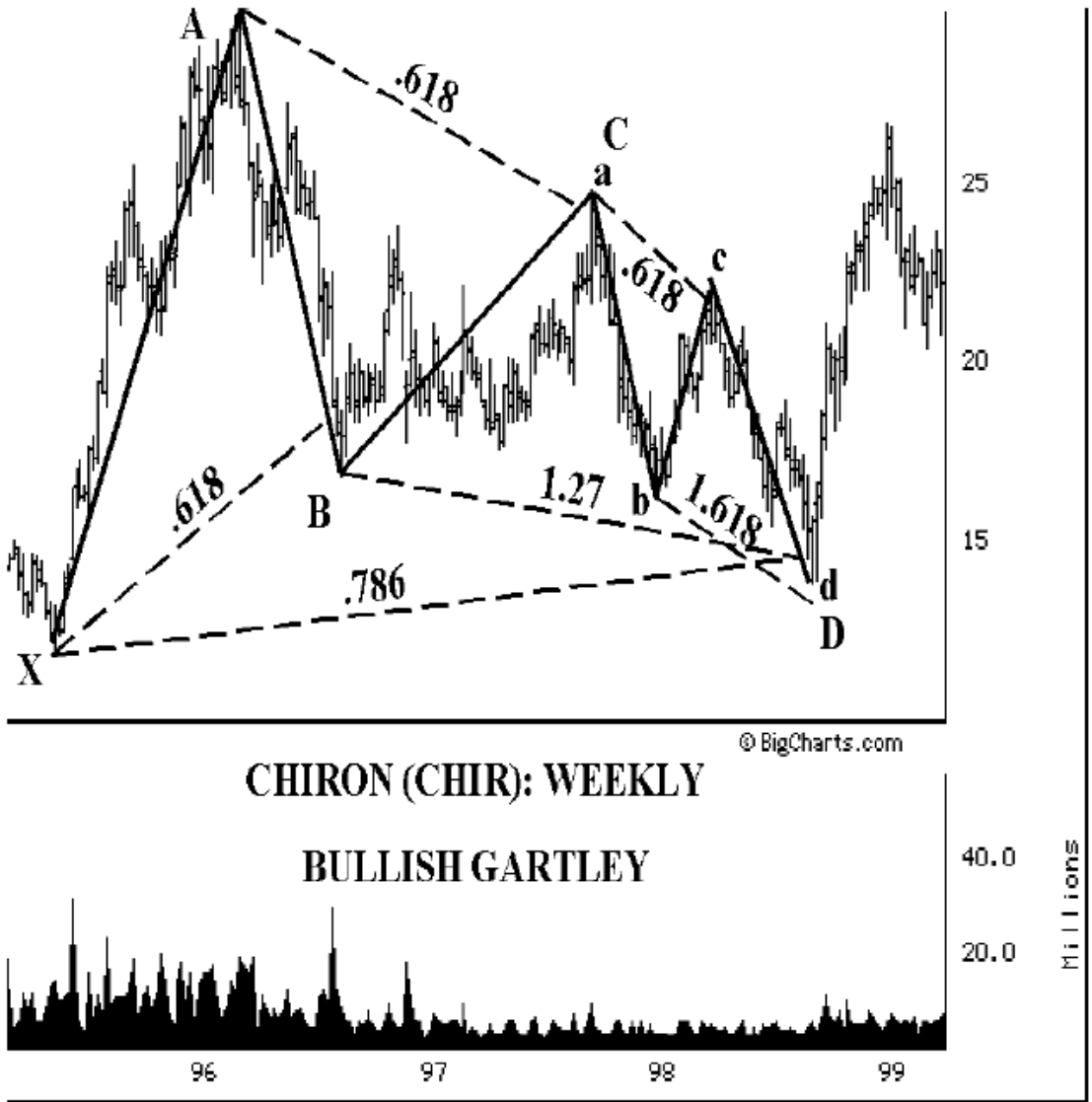

在这个案例中,大 $AB=CD$ 模式中存在小 $ab=cd$ 模式,也提升了潜在反转区的和谐程度,并强化了潜在反转区为股价提供支撑的力度。大 $AB=CD$ 模式的完成点,经过计算大约位于 $12 \frac{1}{8}$,小 $ab=cd$ 模式的完成点位于 $13 \frac{13}{16}$ 。这两个模式的完成点,彼此相距很近。另外, bc 腿的 1.618 延展位于 $13 \frac{1}{4}$,也提升了此区域的和谐程度。当两个 $AB=CD$ 的完成点收敛得如此近的时候,你必须认为这种情况下发生反转的概率很高。在这个案例中,Chiron 最终几乎准确的在小 $ab=cd$ 模式完成点位置发生反转。

我特意包含了下面这张放大的股价周线图。你可以看到,股价在触及潜在反转区后,发生强烈反弹。在股价触及潜在反转区后的几天内,股价的强烈向上突破,确认了趋势的反转。在潜在反转区内,股价趋势发生了重要反转,在接下来的 3 个月内,股价上升接近 100%。



这是一个非常好的交易设置，你可以清楚的划定你的止损位置。在这个案例中，你的止损应该正好位于点 X 之下——或许是 11 1/2 或 11 1/4。如果股价跌破此止损点，那么你也确认反转区失效了。但是，在这样一个非常和谐的交易设置下，发生有效反转的可能性非常之高。因此，这也是一个风险收益比很好的例子。

当这种有 5 个谐波计算点位收敛于同一个区域的情况再次发生时，你需要知道，这几乎肯定会发生某种程度的反转。尽管反转的程度有可能不同，但是，由于长期的谐波计算结果在周线上如此收敛于一个狭小的区域，因此这确实构成了一个极好的买入机会。在计算出反转区位于 12 1/8 到 15 3/4 之间后，你需要知道股价应该会在这个区域内发生反转。总而言之，我们需要重视谐波计算指出的交易设置，因为这些交易设置可以为我们带来重要的获利机会。

看跌的 Gartley 模式

在看跌的 Gartley 模式中，点 X 应该是模式中的最高点。点 A 必须低于点 C，点 D 必须高于点 B。另外，模式的完成点——点 D，对于模式是否构成有效反转至关重要。如果反转有效，则股价跃升不能超过点 X。请看下面看跌 Gartley 模式的示意图。

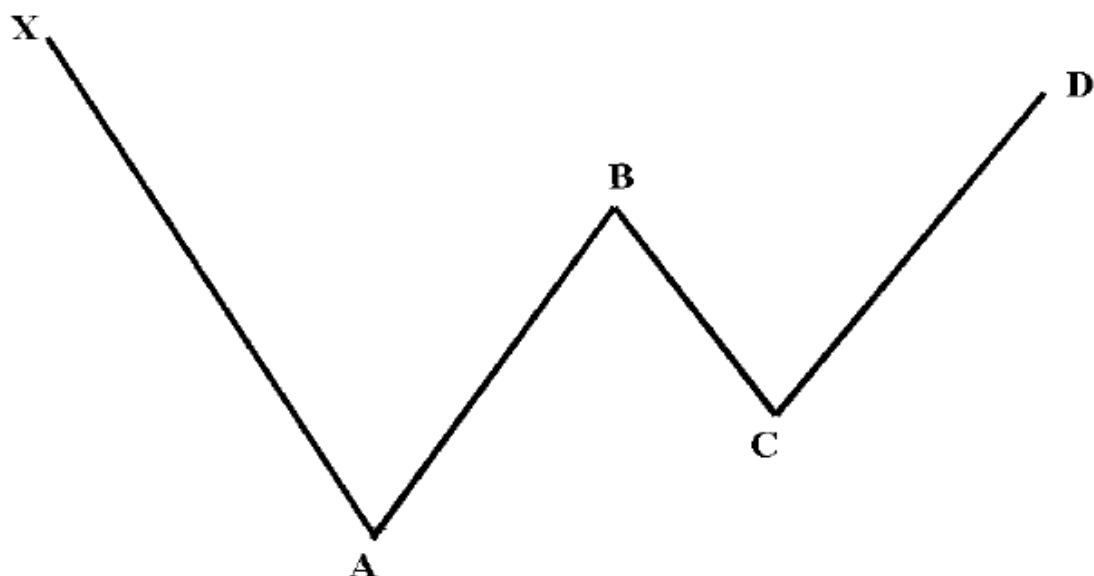

BEARISH GARTLEY:

SELL AT D!

上面描述的这些规则，是在股价图表中寻找有效 Gartley 模式的重要原则。这些模式应该在图表中，很容易的被分辨出来。如果你发现的模式不是一眼就可以看出来的话，那么你可能就陷入了对股价运行的幻想之中。寻找 Gartley 模式的一个关键点，就是需要看到一个明显的 $AB=CD$ 模式。绝大多数 Gartley 模式中，都存在一个非常明显且十分对称的 $AB=CD$ 模式。

看跌 Gartley 模式中的止损设置

在看跌的 Gartley 模式中，止损应该设在稍高于模式起始点(点 X)的位置上。尽管股价上涨趋势可能会延伸，并再次测试点 X 所在的区域，但作为 Gartley 的成立条件之一，股价不能向上突破点 X。

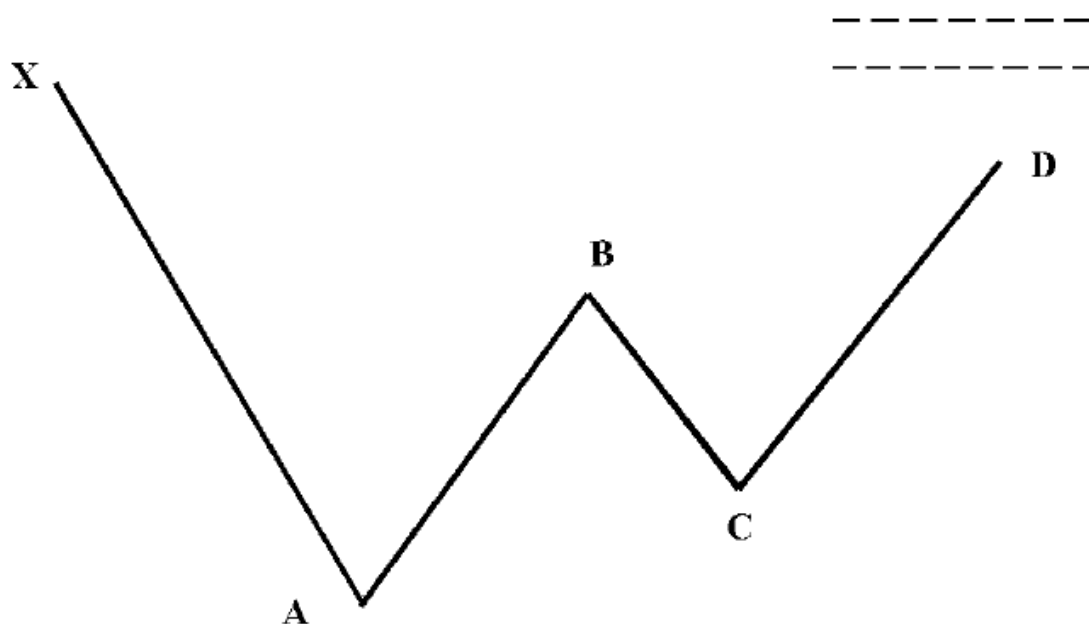

BEARISH GARTLEY

STOP LOSS LIMIT JUST ABOVE X!

有时，股价会向上突破点 X，然后迅速发生反转。但是，在这种股价突破点 X 的情况下，我们很难对股价未来的走向进行预测。我个人会将注意力集中于，点 X 到点 D 之间股价的运动方式上。我希望在这个区域中，看到一个非常快速而且清晰的反转。

我建议你在股价进入潜在反转区后，就密切关注股价的运行情况。与其它任何交易的执行类似，你需要时刻留心，并且做好发生任何情况的准备。在 Gartley 模式中，设置止损最重要的一点，就是需要将止损设在略微超过模式起始点(点 X)的位置上。如果已经存在的主流趋势突破了止损所在的价位，那么这个模式很可能已经失效了，因此也就无法产生预期中的反转了。

理想的看跌 Gartley 模式

理想的 Gartley 模式 其内部结构需要遵循特定的斐波那契比率关系。需要再次强调的是，XA 腿的 0.786 回退，是潜在反转区内最为重要的点位。BC 腿的 1.27 或 1.618 延展，应该与其它两个重要点位收敛于同一区域。看跌的 Gartley 模式经常出现，我们应该将它们视为重要的反转模式。

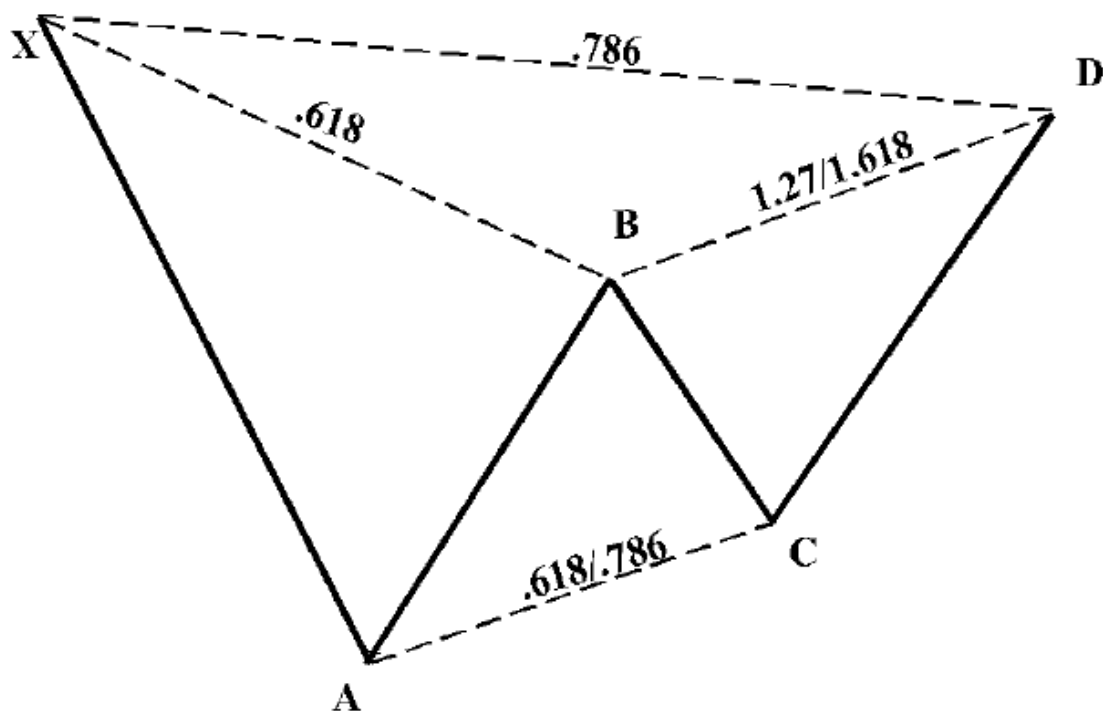

IDEAL BEARISH GARTLEY:

SELL AT D!

这个模式的绝妙之处在于，多个谐波计算点位，准确的收敛于 0.786 回退所在的区域内。另外，其中包含的 $AB=CD$ 模式将使交易设置更加可靠，并帮助交易者确定交易的具体执行点。在股价进入反转区后，股价运动通常表现的“不同寻常”——或者是发生清晰的反转，或者是突破潜在反转区。以我的个人经验看，如果看跌的 Gartley 模式不能产生有效反转的话，那么此时的股价运动往往会通过强劲跃升来突破潜在反转区。接下来，让我们来看一些 Gartley 模式的应用案例。

第一个 Gartley 模式的应用案例，是关于 Hilton Hotels(希尔顿饭店)的。这个案例很好的展示了 Gartley 模式的作用。请看下图，股价在周线图上形成了清晰的 Gartley 模式，并在之后发生了重要反转。



在这个案例中，潜在反转区内共包含了 3 个谐波计算点位，它们共同指出了在大约 34 美元每股的卖出机会。其中，最重要的点位——XA 腿的 0.786 位置，投射到股价上大约位于 $33 \frac{3}{4}$ 。在这个位置还伴有 BC 腿的 1.618 延展，大约位于 $34 \frac{9}{16}$ 。AB=CD 模式的完成点低于此区域，位于 $33 \frac{5}{16}$ 。

尽管在这个例子中，AB=CD 的完成点离 XA 腿的 0.786 回退位置相当近，但是对于这个交易设置来说，1.27 AB=CD 所代表的点位更加适合。其原因在于，1.27 AB=CD 的完成点位于 $34 \frac{7}{8}$ ，更加接近 BC 腿的 1.618 延展位置。尽管在这个案例中，对于使用哪种 AB=CD 模式存在一些模糊，但是 Gartley 模式却清晰的指出了在 34 每股左右的卖出机会。Hilton 股价上涨略微超过此区域后，最终在 $35 \frac{1}{2}$ 见顶反转。

通过这个案例，我们需要加深对于合理的止损设置的认识。如果股价跃升超过点 X，比如到达高于 36 的某处，那么说明模式可能已经失效了。在这个交易设置中，你实际上是以 2 个点的风险来博取潜在的利润丰厚的反转机会。在这个案例中，股价最终发生反转，并在 6 个月内，下跌了超过 $\frac{2}{3}$ 的市值。

我特意在下面包含了一张放大的图表，来展示这个清晰的 Gartley 模式。股价运动通过 9 个月的时间，形成了如此完美的 Gartley 模式，实在令人吃惊！这张周线图是学习 Gartley 模式的绝佳例子，它非常好的体现了利用 Gartley 模式作为交易框架的作用。

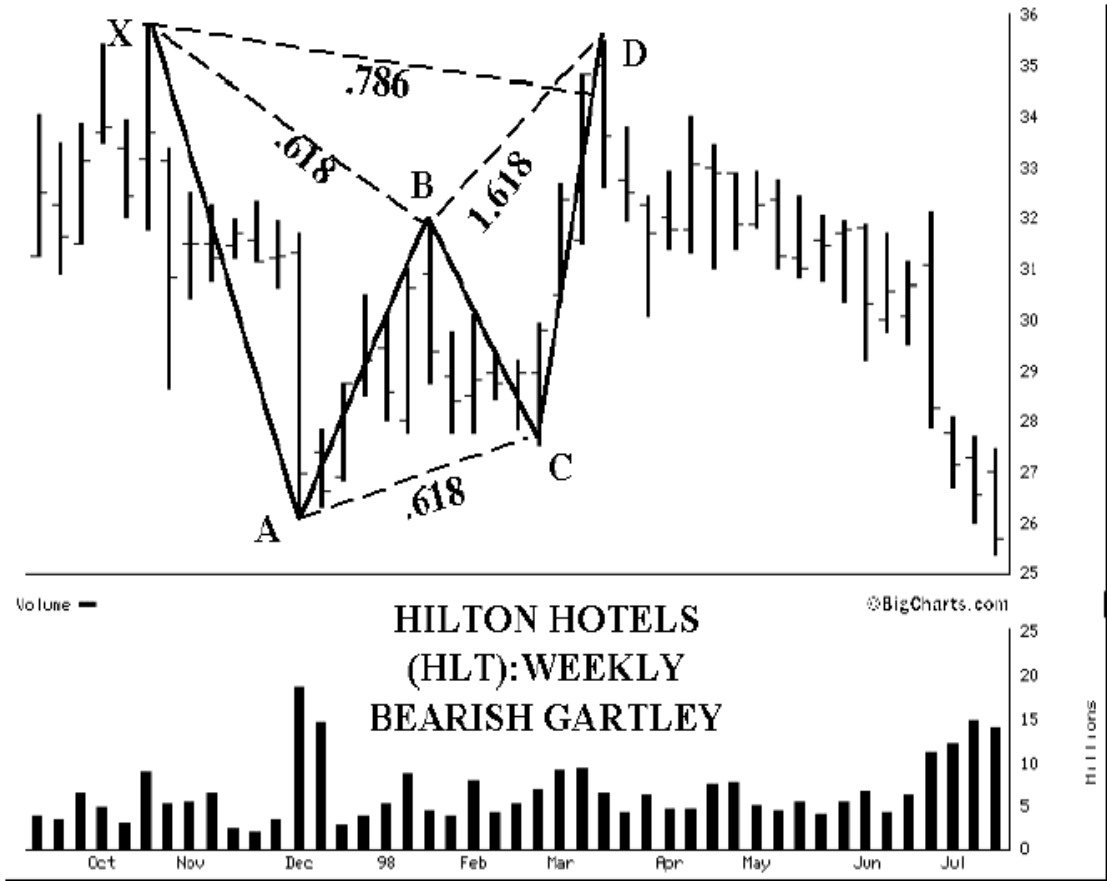

我在下面还包含另一张 Hilton 股价在潜在反转区内运行的放大图，它清晰的展示了一个理想的反转情况。尽管股价略微超出了潜在反转区，但它并没有突破模式的起始点 X。实际上，在 Hilton 股价触及潜在反转区的那一周，股价运行发出了两个预警信号——极大的交易区间以及光头线。

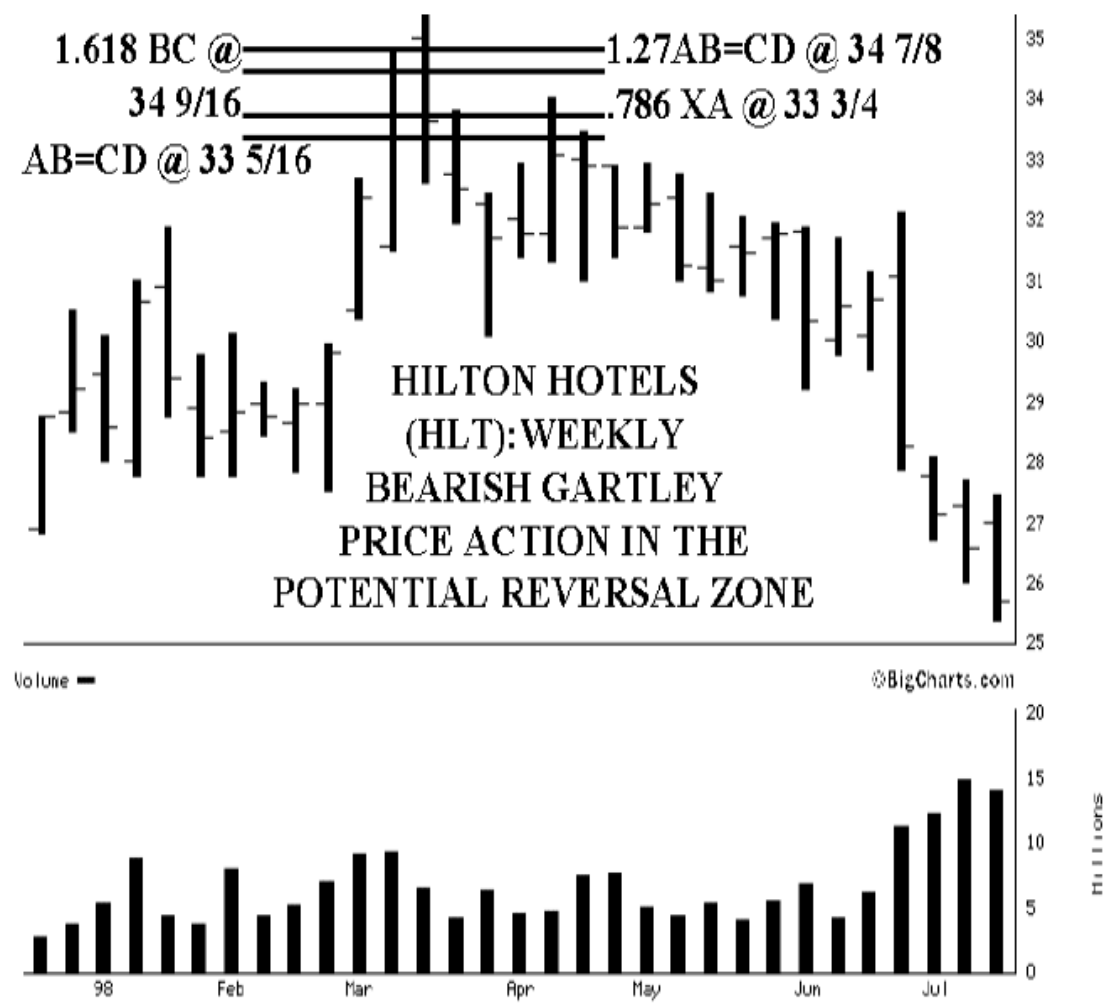

由于股价在触及潜在反转区当周的运动十分强劲，因此谨慎起见，我们应该至少等待一根价格柱线——一周——来获得清晰的反转信号，这在股票看上去要突破潜在反转区的情况下，非常重要。终于，股价在接下来的一周，通过一根看跌的反转阴线，指出了股价可能见顶这一现象。在这张图中，另一个有趣之处是股价反转之后的股价运行情况。你可以在图上看出来，当模式完成、股价见顶反转后的几个星期内，股价通过明显的不断创新低和形成看跌阴线柱线，发生了明显的破位下跌。

我强烈建议你认真研究这个案例。在这个案例中，产生的模式非常清晰，并且反转非常理想。像这样好的交易机会，以后肯定还会出现。如果你能够认真研究市场的话，我保证现在在市场中就有一个和这个案例一样清晰的交易设置在等着你。另外，通过研究这个案例，你会知道需要看什么条件，才能确定一个反转的成立，并把你置身于获取丰厚利润的一边。

下一个案例，也是一个不错的看跌 Gartley 模式的例子。Fannie Mae 股价在它触及潜在反转区的当日，就发生了反转。股价发生反转的位置，在超过 0.786 XA 不到 1 点的位置。

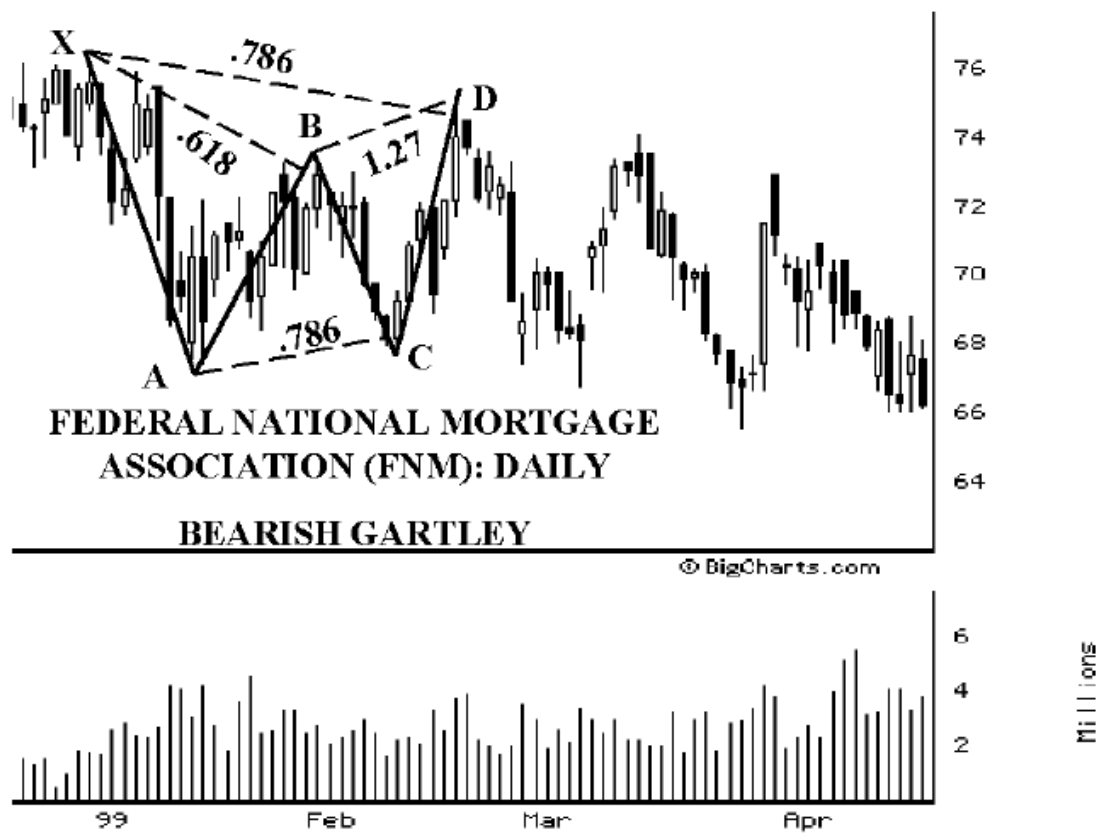

在这个案例中，潜在反转区内共包含了 3 个谐波计算结果。0.786 XA 回退，位于 $74 \frac{1}{4}$ 。1.27 BC 延展位于 $74 \frac{15}{16}$ 。准确的 $AB=CD$ 完成点，位于 $73 \frac{7}{8}$ 。因此，潜在反转区被划定于从 $73 \frac{7}{8}$ 到 $74 \frac{15}{16}$ 之间的区域。Fannie Mae 股价仅仅超过这个潜在反转区 $\frac{3}{16}$ 点，即到达 $75 \frac{1}{8}$ 后，就见顶反转了。你在这个交易设置中，只需将止损设为略高于点 X 的位置——大约在 $76 \frac{1}{2}$ 即可。

在 Fannie Mae 股价到达潜在反转区的当天，股价运行十分强劲，股价更是在当天上涨了几乎 3 点。在这种情况下，你最好再多等一等，看一下接下来的股价运行情况后再做入场决定。在第二天，股价无法持续上升趋势，并形成了看跌的蜡烛柱线，指出了潜在反转正在发生这一情况。在几天内，Fannie Mae 股价通过不断创造新低，开始破位下跌。在这个案例中，Gartley 模式产生了有效的看跌信号，股价最终在接下来的几个星期内，下跌了 10 点。

下面日线图中所示的 3M Corp 的股价运行情况，也是一个看跌 Gartley 模式的好例子。股价在图中形成了一个理想的看跌 Gartley 模式，并最终几乎准确的在 XA 腿的 0.786 回退位置发生反转。

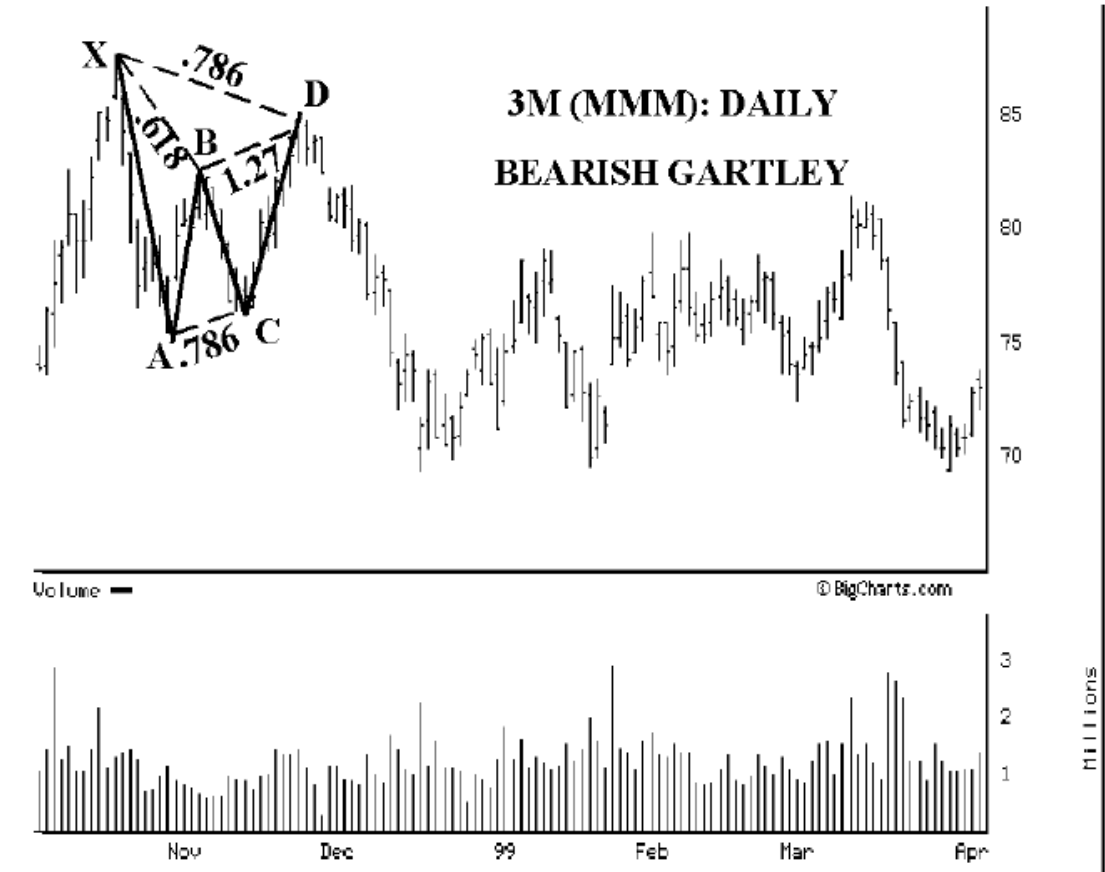

在这个案例中，XA 腿的 0.786 回退，位于 $84 \frac{15}{16}$ 。股价反转发生在 $85 \frac{1}{16}$ 。在 XA 腿的 0.786 回退区域内，还伴有位于 $83 \frac{7}{8}$ 的 1.27 BC 延展。3M 股价在反转之后，发生了剧烈下跌，在接下来的一个月内，股价下跌接近 15 点。在这张图中，另一个谐波计算点位是 1.27 AB=CD，股价几乎准确的在此位置发生反转。尽管我更喜欢准确的 AB=CD 模式，但是 1.27 AB=CD 完成点位于 $85 \frac{1}{16}$ —— 准确的反转点！当股价反转准确发生于谐波计算获得的点位上时，接下来的股价运动往往会非常强劲。

这个案例，是非常好的看跌 Gartley 模式的例子。股价的两次反转，都发生在重要的斐波那契点位上 —— AB 腿和 CD 腿分别反转于 XA 腿的 0.618 和 0.786 回退处。AB 腿反转发生于略低于 0.618 回退的位置；而对于 0.786 位置，CD 腿几乎准确的在此位置发生反转。当这种形式的反转发生时，接下来的股价运动往往非常强劲。

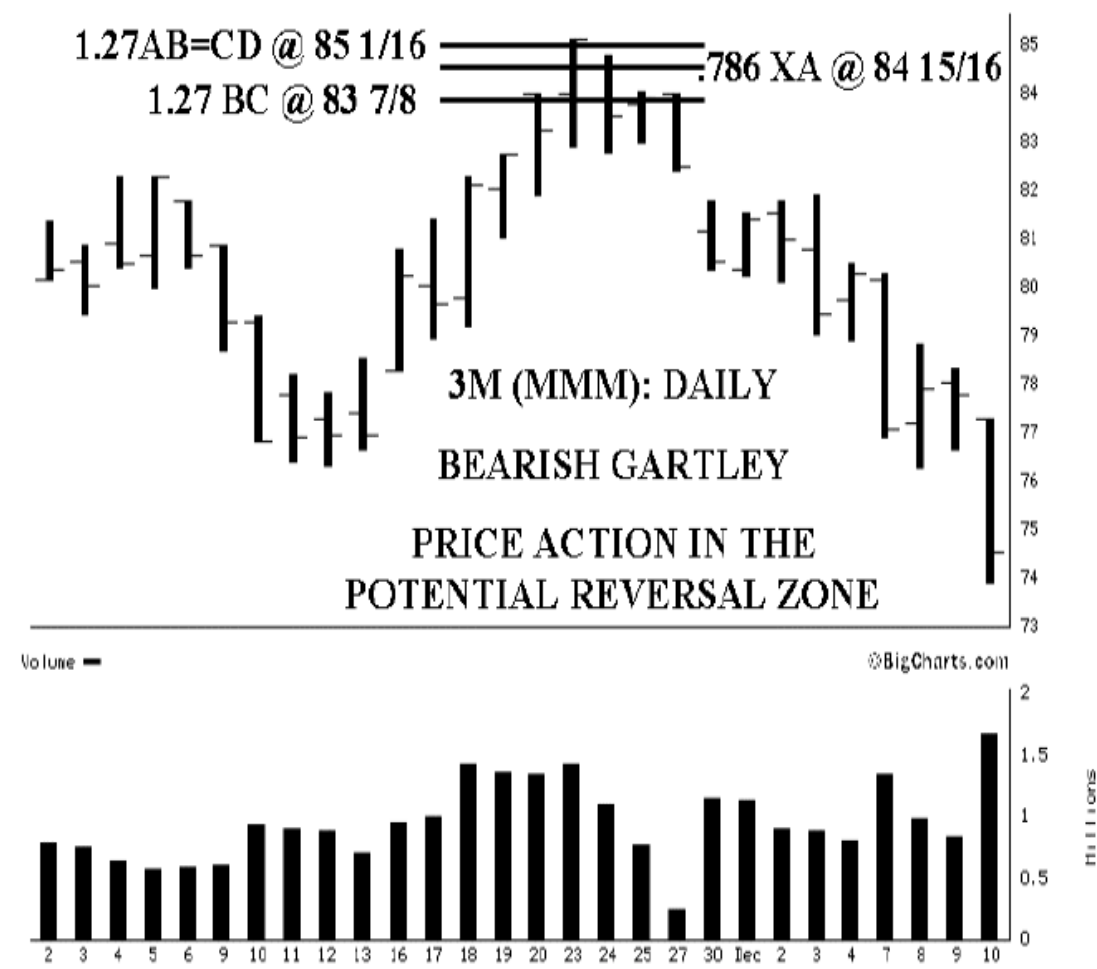

上面这张放大的股价在潜在反转区内运行的图表，展示了股价是如何从 0.786 XA 位置反转向下的过程。在这个案例中，股价形成的模式非常清晰，并且股价准确的在潜在反转区内发生反转，因此是供我们研究学习的非常好的例子。我们应该注意到股价触及潜在反转区后，产生的几根阴线走势。股价通过这几根阴线，开始不断创造新低，并且股价无法再收盘于前一交易日的最高点之上。这种股价运行方式，明确的指出了反转已经发生。假如你等待了几天获得此反转的确认后，再做空股票，你仍然可以卖在股价相对很高的位置上。

在下面一张 Intel(英特尔)的日线图中，股价形成了一个结构非常好的 Gartley 模式，并且此模式最终导致了剧烈的反转。在 Intel 股票的潜在反转区内，共包含了 3 个谐波计算点位，股价最终在越过潜在反转区 1 点位置，发生反转。

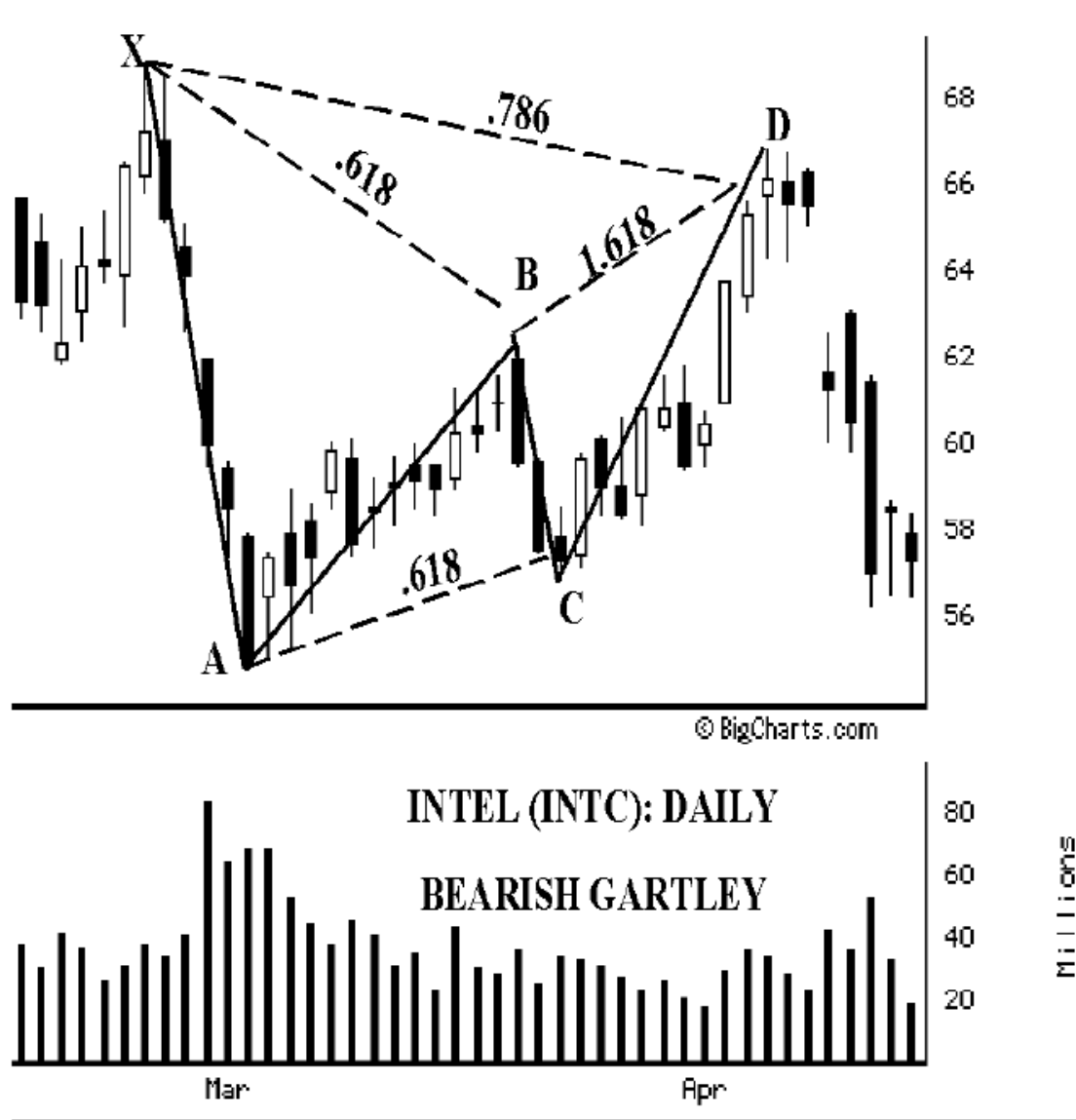

在这个案例中，最重要的谐波点位——XA腿的0.786回退，位于 $65\frac{3}{4}$ 。此点位与位于 $65\frac{1}{2}$ 的BC腿1.618延展位置相当接近。图中的 $AB=CD$ 并不是准确的 $AB=CD$ 模式，但仍算和谐。AB腿长 $7\frac{7}{16}$ 点。如果将此长度投射于位于 $56\frac{7}{8}$ 的点C之上，那么得到的谐波点位位于0.786 AB之下 $\frac{1}{2}$ 点的位置。但是，如果换成 $1.27 AB=CD$ 模式，那么得到的点位能更加好的辅助0.786 AB位置。 $1.27 AB=CD$ 的完成点，大约位于 $66\frac{5}{16}$ ，高于0.786 AB $\frac{1}{2}$ 点位置。由以上3个谐波计算点位构成的区域($65\frac{1}{2}$ 到 $66\frac{5}{16}$)，构成了可能获利的交易机会。股价最终于 $66\frac{3}{4}$ 发生反转，高于0.786 AB 1点，低于 $1.27 AB=CD$ 完成点 $\frac{1}{2}$ 点。

在这个交易设置中，另一个值得我们注意的地方，就是股价在潜在反转区内运动所构成的蜡烛线形态。在股价触及潜在反转区的当天，股价形成了一根阳线锤子线。接下来的一个交易日，股价运行趋势更为明显，当天股价形成一根阴线，股价无法继续攀升了。

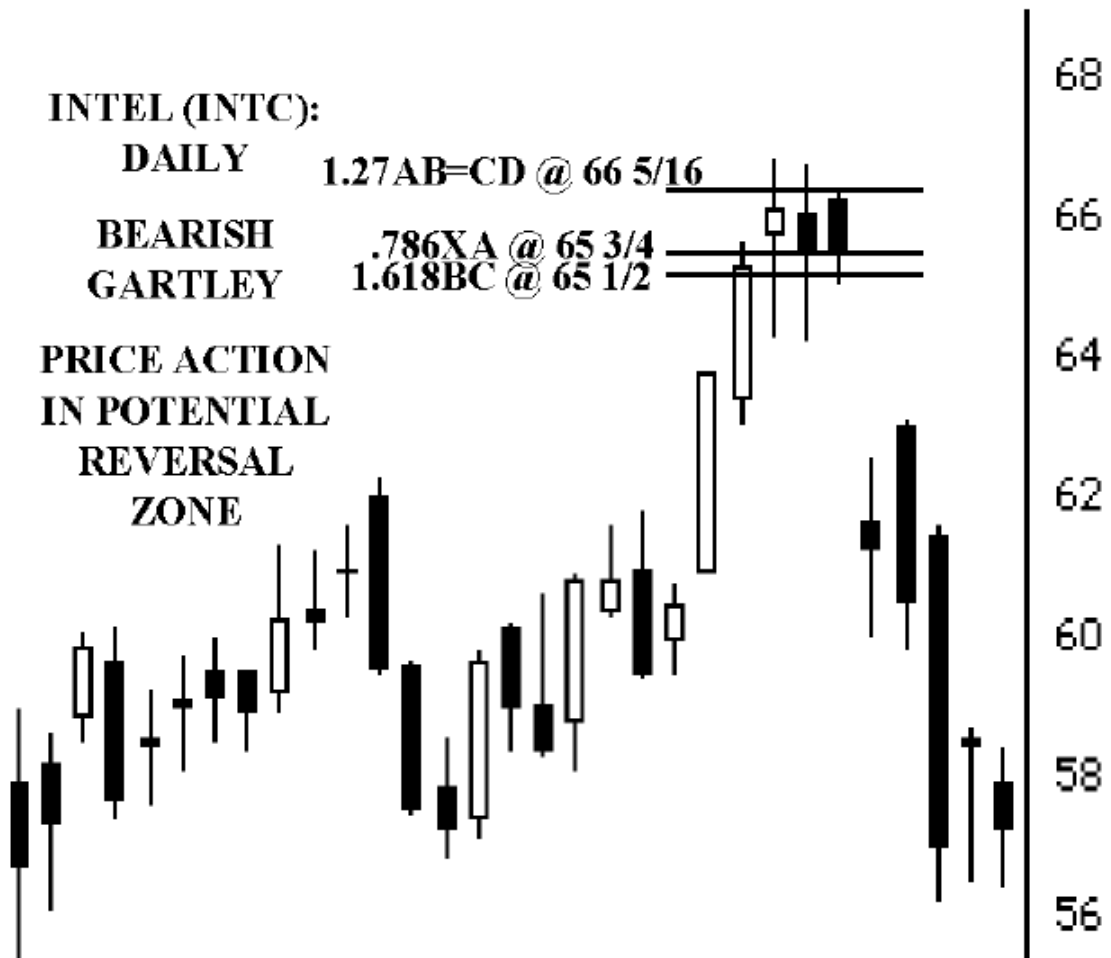

这些蜡烛线构成的技术形态，都是我们需要寻找的、可以确定反转是否有效的重要信号。尽管股价在到达潜在反转区的当天，股价运动十分强劲，但接下来两天的股价运行情况却指出了反转正在发生这一事实。

在这个案例中，你所需要设置的止损非常小。你或许只需要在股价越过位于 $68 \frac{3}{4}$ 的起始点 X 时，止损退出交易即可。根据你对这个交易设置的感觉 —— 我相信，你会认为它非常和谐 —— 你可能会将你的止损设在 69 之上。股价最终没有达到这一止损位置，并在到达潜在反转区的几天内，发生了剧烈反转。

在下面 Warner-Lambert 股票的案例中，股价形成的 Gartley 模式非常明显，但交易的执行却有一些棘手。XA 腿的 0.786 回退位于 $72 \frac{1}{8}$ ，AB=CD 模式的完成点位于 $72 \frac{3}{4}$ 。

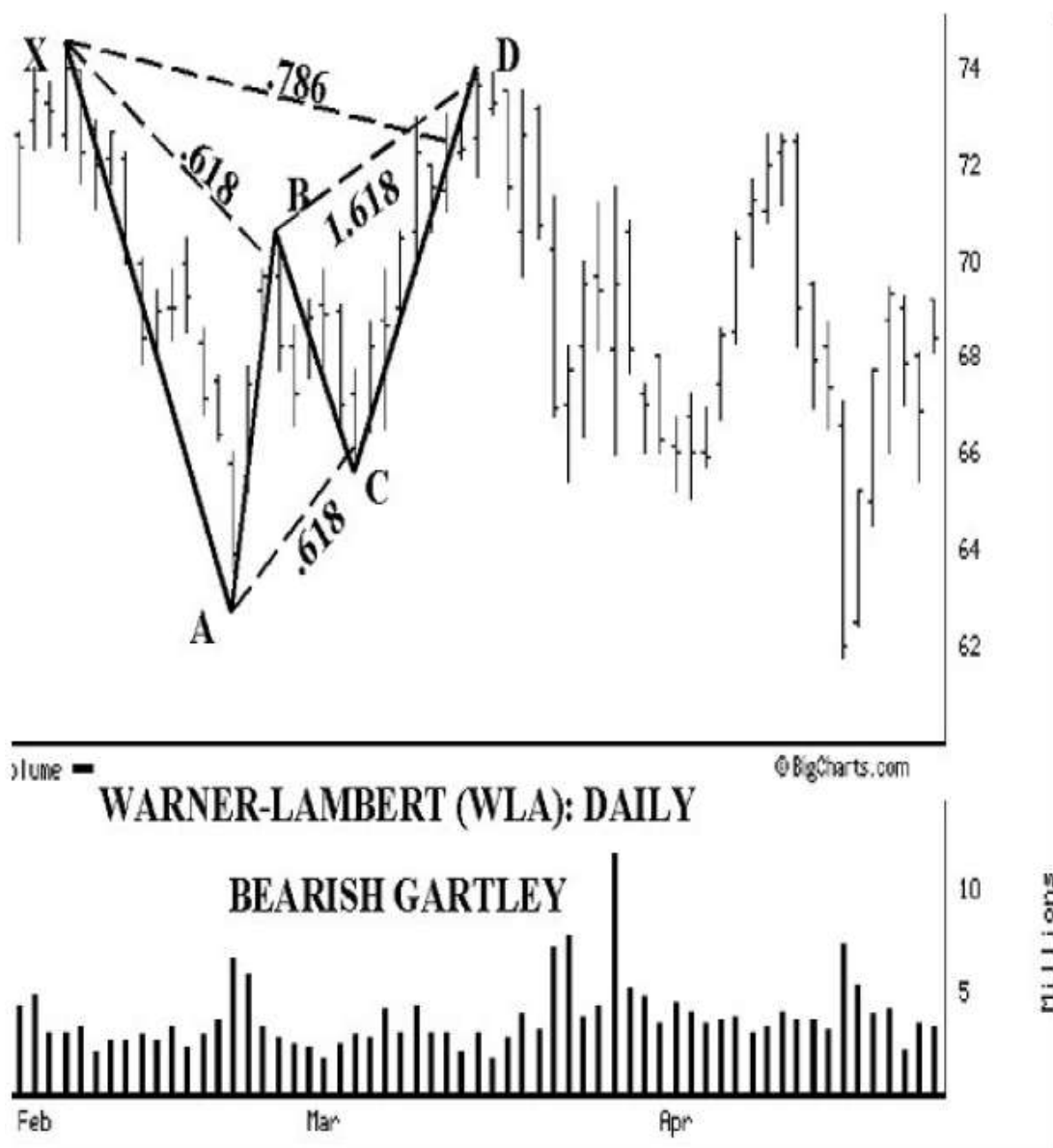

在这个案例中，最重要的点位 —— XA 腿的 0.786 回退，位于 $65 \frac{3}{4}$ 。这个点位与位于 $65 \frac{1}{2}$ 的 BC 腿 1.618 延展，收敛得非常接近。由于这两个重要点位如此接近，因此你可能会认为这个区域是执行交易的很好的入场点。但是，在股价进入此区域的当天，股价运动十分强劲。在这种情况下，你最好再等待一天，再确认执行交易。

在接下来一个交易日，股价无法再创新高，盘中没有任何的看涨延续信号。在这种情况下，你会在这一天来做空这只股票。但是，在我们买入之后，这只股票开始跃升，看上去我们的交易似乎要失败了。但是，股价最终没有突破起始点 X，无法继续创新高，并反转向下。

这个案例，再次向我们强调了在交易之前，正确设置止损的重要性。在这个案例中，止损应该设在略高于点 X —— 大约在 75 的位置上。如果你的止损没有设在点 X 之上，那

么你可能会由于股价的再一次跃升，而被止损出场。但是，股价最终并没有越过模式的起始点 X。尽管较之正常情况，这只股票需要的反转时间略显稍长，但你的交易最终还是盈利的。Warner-Lambert 股票之后发生剧烈反转，并在接下来的两周内，下跌了 8 点。

在理想的 Gartley 模式中，谐波计算点位和 AB=CD 模式的完成点之间的紧密收敛，意味着交易设置的和谐程度非常高。当股价到达潜在反转区后，每个蜡烛线都体现出了股价运行的信息。如果潜在反转区不成立，那么在反转区内的股价运动会呈现出一些预警信号——如跳空开盘，光头线以及大交易区间等等。如果股价在反转区内反转，那么其中的股价柱线，应该会表现出一些反转信息，并且迅速发生反转。另外，如果股价收盘超过 XA 腿的 0.786 位置，那么往往意味着反转不会发生了。在这种情况下，潜在反转区也不再是恰当的交易机会了。

在强烈趋势运动后出现的 Gartley 模式

如果在 Gartley 模式之前，股价有过一段强烈的趋势运动，那么 Gartley 模式的作用会更加重要。通常情况下，股价在经过一段强趋势运动之后，Gartley 模式会通过从点 X 到点 A 的运动，形成一个强势的反向股价运动。在 XA 腿形成之后，股票似乎进入了盘整状态，看似试图在下一个剧烈运动之前企稳。如果 Gartley 模式形成于这种情况之下，就我的经验看，这时 Gartley 模式将会为你提供非常重要的交易机会。另外，在这种情况下，相对于股价的潜在反转所获得的利润来说，所冒的风险(止损)相对很小。如果反转成立，那么股价将按照模式前期(XA 腿)建立的长期趋势，继续按其方向进行运动。接下来，让我们看一些图表案例来加深理解。

在强烈下跌之后的看涨 Gartley 模式

股价强烈下跌之后出现的看涨 Gartley 模式，人们很难将其视为看涨信号。当股价运行形成看涨 Gartley 模式后，尤其是在反弹中点 C 低于点 A，会给人以股价高点降低的感觉。但是此时，Gartley 模式，实际上却指出了在潜在反转区内的买入机会。

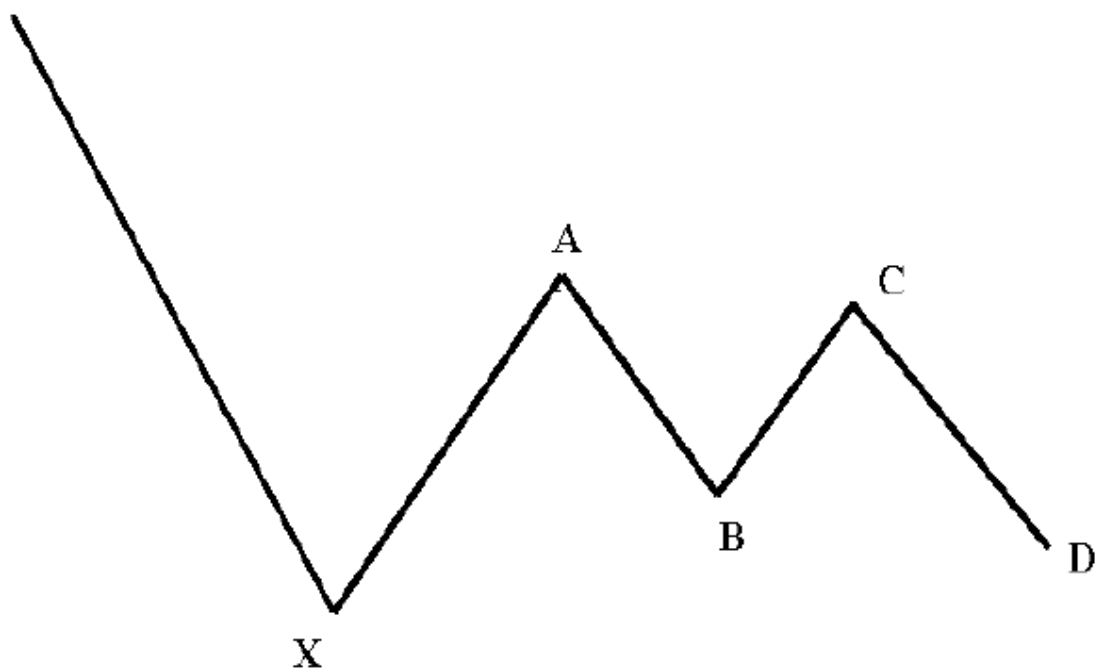

**BULLISH GARTLEY
AFTER A STRONG SELL-OFF
AB = CD
BUY AT POINT D!**

如上面示意图中所示，这个交易设置的好处在于，你只需要冒很少量的风险，即可博取反转成功的巨大利润。由于这个交易设置中的风险收益比极高，因此对于交易者来说是绝佳的交易机会。在这个交易设置中，止损只需放在略微低于点 X 的位置上即可。在下面这些例子中，将会展示这种特殊的 Gartley 模式应用的有效性。

下面这张 America Online(美国在线)的日线图，是股价剧烈下跌后形成 Gartley 模式的极好例子。AOL 股票在 Gartley 模式形成之前，已经几乎下跌了 55 点。在接下来的几个星期内，股票企稳并在完成 Gartley 模式后，成功反转。在反转之后的一个月內，AOL 上升超过了 40 点。

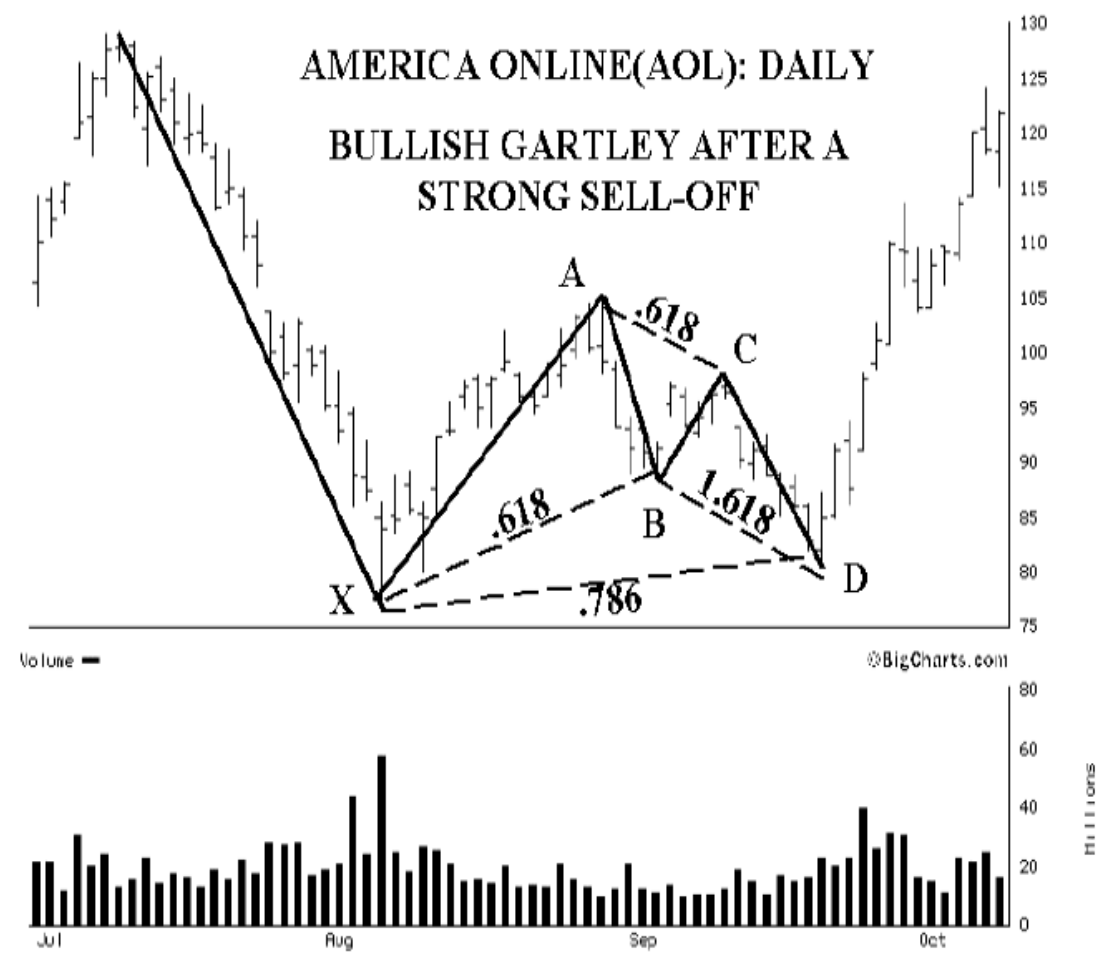

在上面的日线图中，潜在反转区的位置十分清晰。在这个潜在反转区内，共包含了3个谐波点位，并且它们收敛于极小的区间之内——小于2个点。AB=CD的完成点位于81 5/16，与位于82 15/16的0.786 XA非常收敛。在这个区域内，还同时存在位于82 7/16的1.618 BC延展点位。股价最终在80 1/2见底。在这个案例中，止损应该设置于点X之下。在这种情况下，这只需要你冒几个点的风险，即可博取反转带来的巨额的利润。即使你多等了一天来获得清晰的反转确认，Gartley模式仍为你指出了买入股票的绝佳区域。

接下来Applied Materials的日线图中，股价形成了一个绝佳的Gartley模式，并最终在距离0.786 XA不到1点的位置发生反转。在形成Gartley模式之前，Applied Materials股价经历了大幅下跌，股价在2周内，下跌超过15点。在这种情况下，你可能会因为这只股票如此强烈的下跌，而不敢相信这会是一个交易机会。但是，股价运行此时却形成了一个很明显的看涨Gartley模式，并明确指出了潜在的买入机会。

在这个案例中，潜在反转区内包含了3个谐波交易点位，它们共同指出了在潜在反转区内买入的交易设置。0.786 XA位于57，而它同时也是准确的AB=CD模式的完成点位置。

除了这两个点位之外，1.27 BC 位于 56。因此，潜在反转区被划定为从 56 到 57 之间区域。股价最终在潜在反转区内的 56 3/8 位置发生反转，并在接下来两周的时间内，上涨了接近 10 个点。

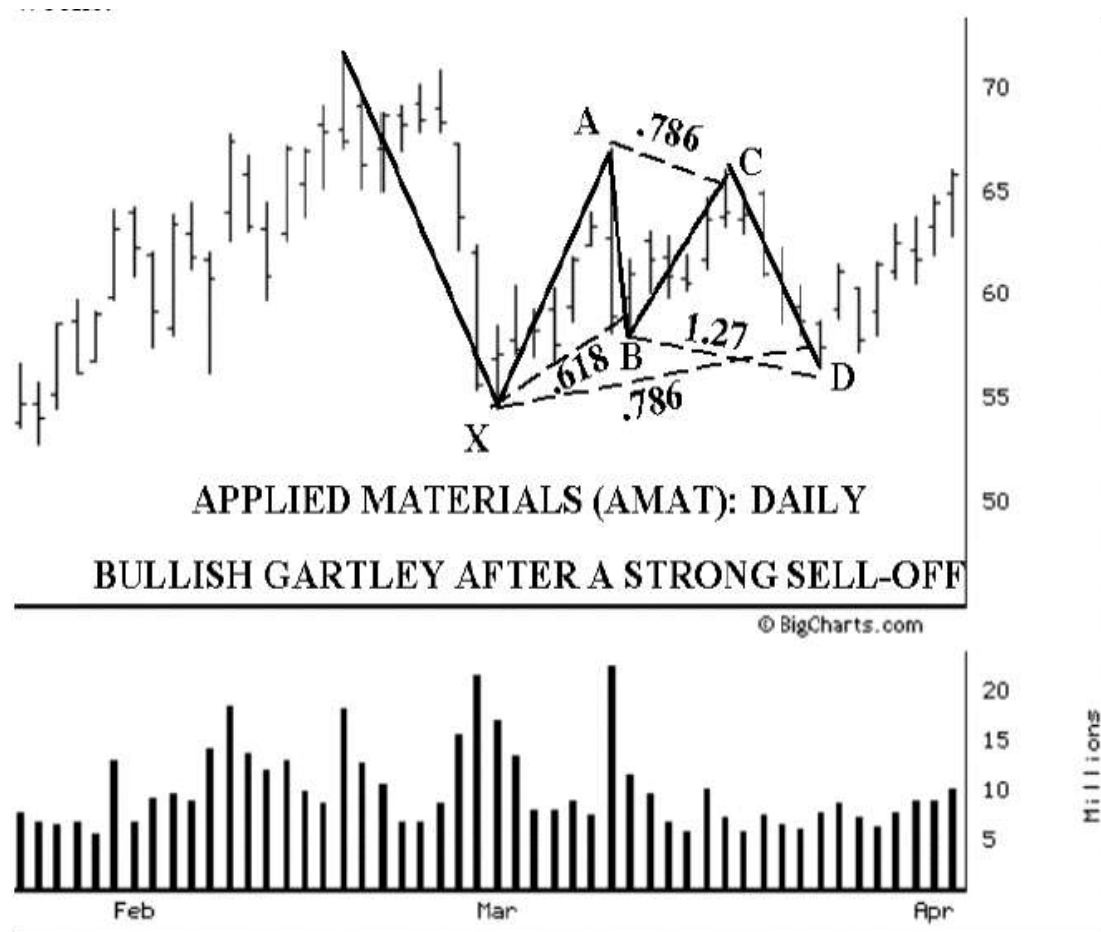

需要引起我们注意的是，在这个交易设置中，止损非常小。止损需要设定在略微低于点 X 的位置上，大约位于 54 位置。由于模式的起始点 X 是前一阶段急跌的最低点，因此它本身也具有很强的支撑作用。如果股价突破此点，那么我们就可以认为该股已经破位下行了。但是，股票止步于该位置之上，并产生了很不错的反转。

在强烈上涨之后的看跌 Gartley 模式

在股票强烈上涨之后形成的看跌 Gartley 模式，也是非常重要的反转信号。以我看来，这种模式应用更为重要。从本质上说，股票经过如此大的上涨之后，无法继续跃升形成新高，通常暗示了股票的严重弱势。接下来，让我们看一下这种模式应用的示意图。

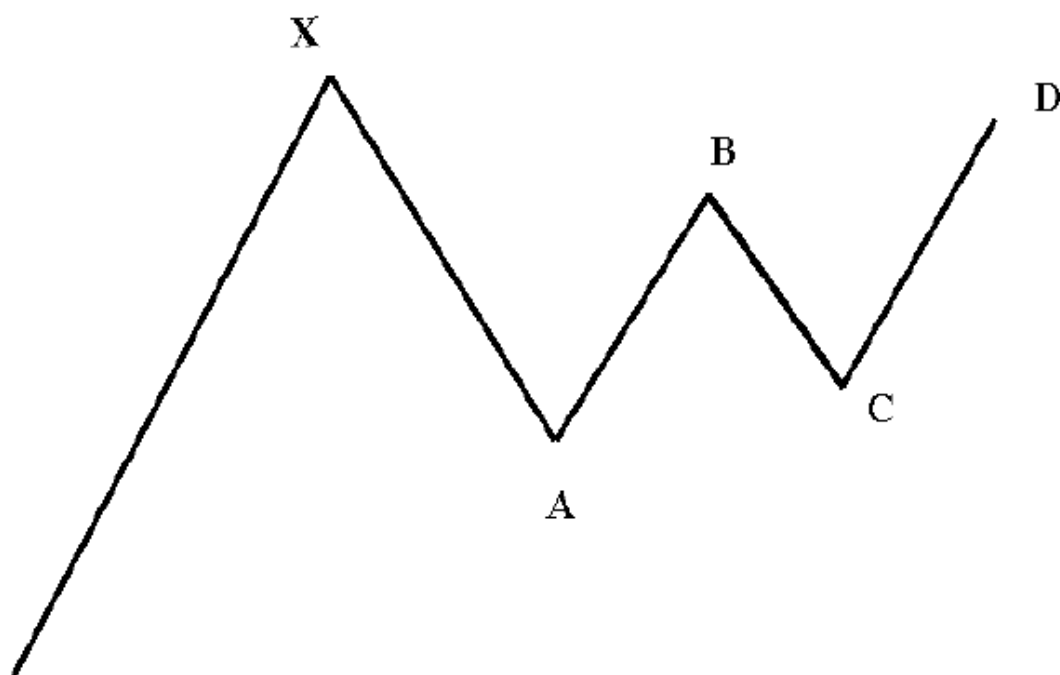

**BEARISH GARTLEY
AFTER STRONG RALLY
AB = CD
SELL AT POINT D!**

这样的模式应用，会形成于强烈上涨之后。在这样的交易设置中，点 X 通常是股价的重要高点。Gartley 模式的完成点，应该位于多个谐波计算点位收敛的区域内。在下面，让我们看一些真实的应用案例。

IBM 股价，在剧烈上涨之后，形成了清晰的 Gartley 模式。IBM 股票，在两个月内，上涨接近 75%。在每股 \$140 见顶后，股价形成了此案例中的 Gartley 模式。最终股价无法突破 0.786 XA 位置，反转破位向下。

在这个案例中，潜在反转区内共包含了 3 个紧密收敛于同一区域的谐波计算点位。其中最重要的点位，0.786 XA 位于 $134 \frac{9}{16}$ 。准确 AB=CD 的完成点位于 $132 \frac{7}{8}$ ，并没有与 0.786 XA 位置紧密的收敛，股价强劲跃升突破了此区域。但是，1.27 AB=CD 的完成点位于 $136 \frac{1}{4}$ ，与 0.786 XA 完成点相距要近得多。另外，1.618 BC 位于 $135 \frac{1}{32}$ ，也非常接近此区域。最终，股价在 $137 \frac{11}{16}$ 见顶反转。

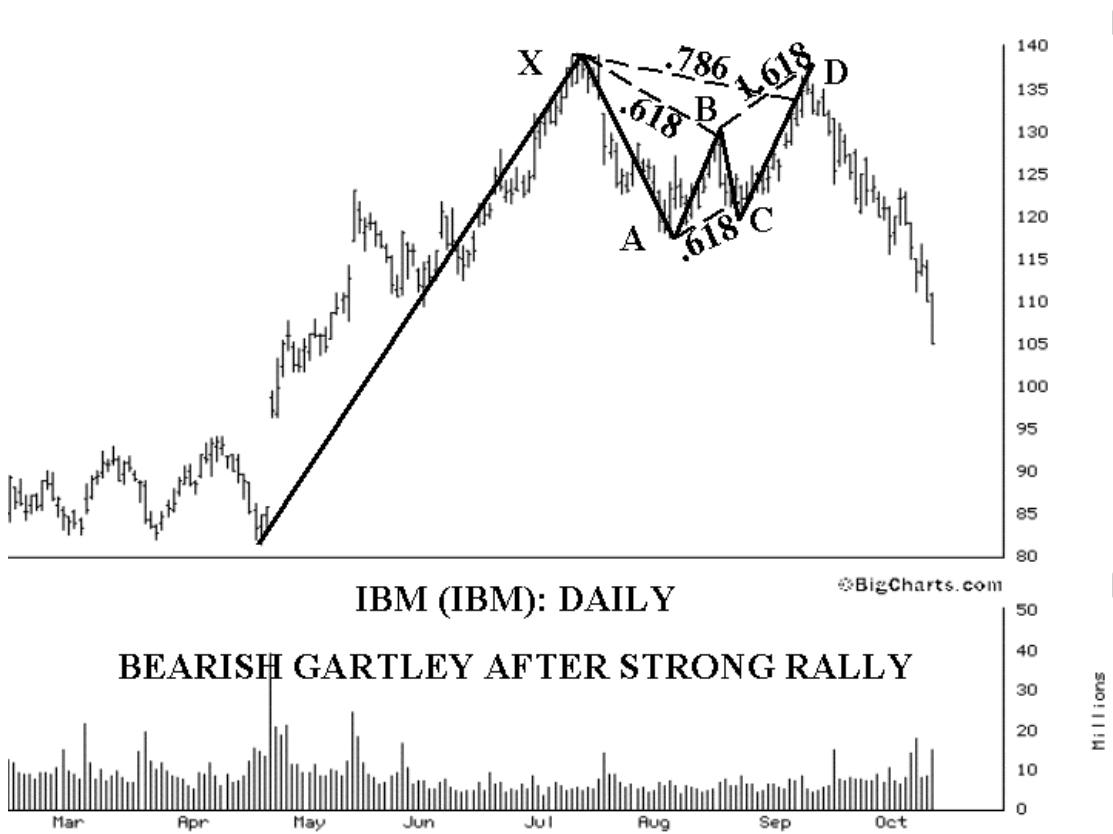

尽管潜在的反转，并没有发生于准确的 $AB=CD$ 模式完成点位置，而且股价越过了 0.786 XA 位置，但此模式仍然起到了反转作用。这个案例再一次向我们强调了正确设置止损的重要性——止损需要设置在高于前一高点(点 X)的位置。由于 IBM 股票在反转前的强劲运动，股价看似会继续跃升创新高，但实际上，IBM 股价并未达到之前高点就见顶反转了。

下面这张放大的股价图，展示了 IBM 股价在潜在反转区内的运行情况。从图中可以很明显的看出，股价无法突破潜在反转区，并在完成反转之后的几天内破位下跌。

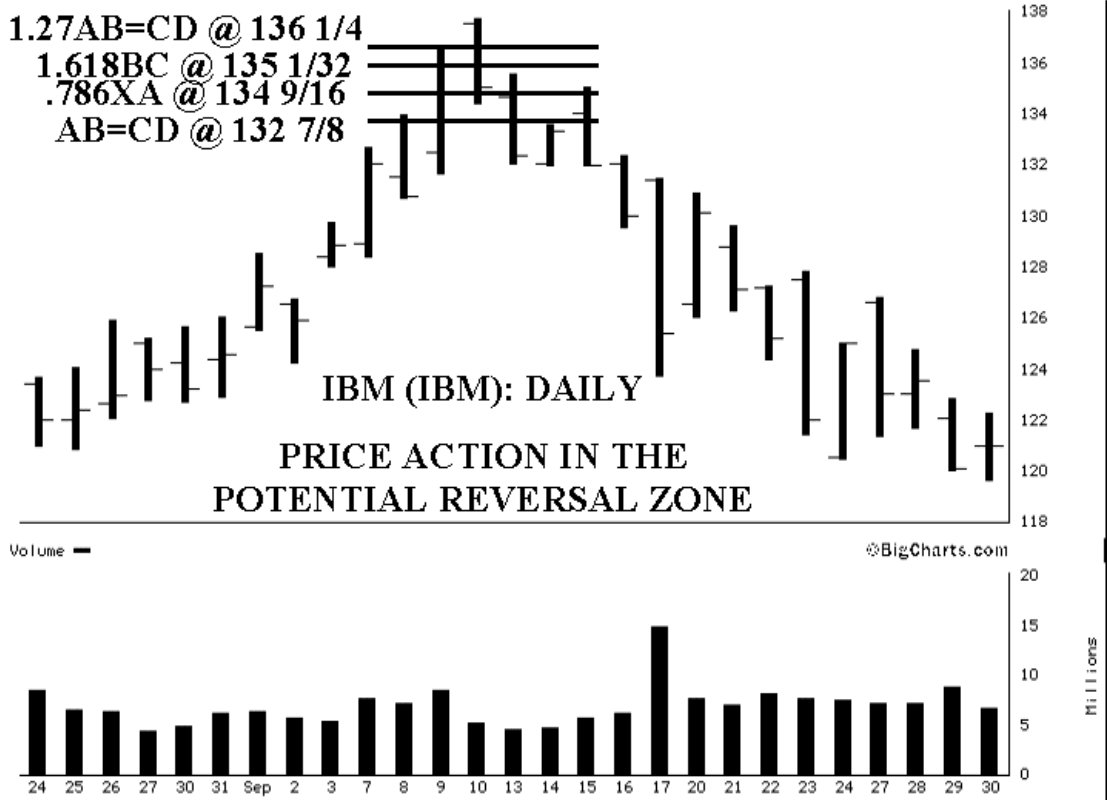

当股价在一段剧烈上升之后，形成如此清晰的 Gartley 模式时，你必须明白一个重要的投资机会就在眼前。Gartley 模式已经清晰的无法再清晰了。即使你需要等待反转的确认，这个交易设置仍为你指出了获利出场或做空的绝佳区域。

下面这张 BMC Software 日线图，也是股价在剧烈上升后出现看跌 Gartley 模式的极好案例。这只股票在反转之前的一年内，股价上涨了一倍，并在 60 1/4 见顶。在反转后，股价跌落到低点 34 7/8，股价开始反弹。股价在形成 Gartley 模式后，在到达 0.786 XA 位置(位于 54 13/16)的当天，即发生反转。BMCS 股价最终在 56 7/16 见顶反转，并在接下来的几个月内，剧烈下跌。

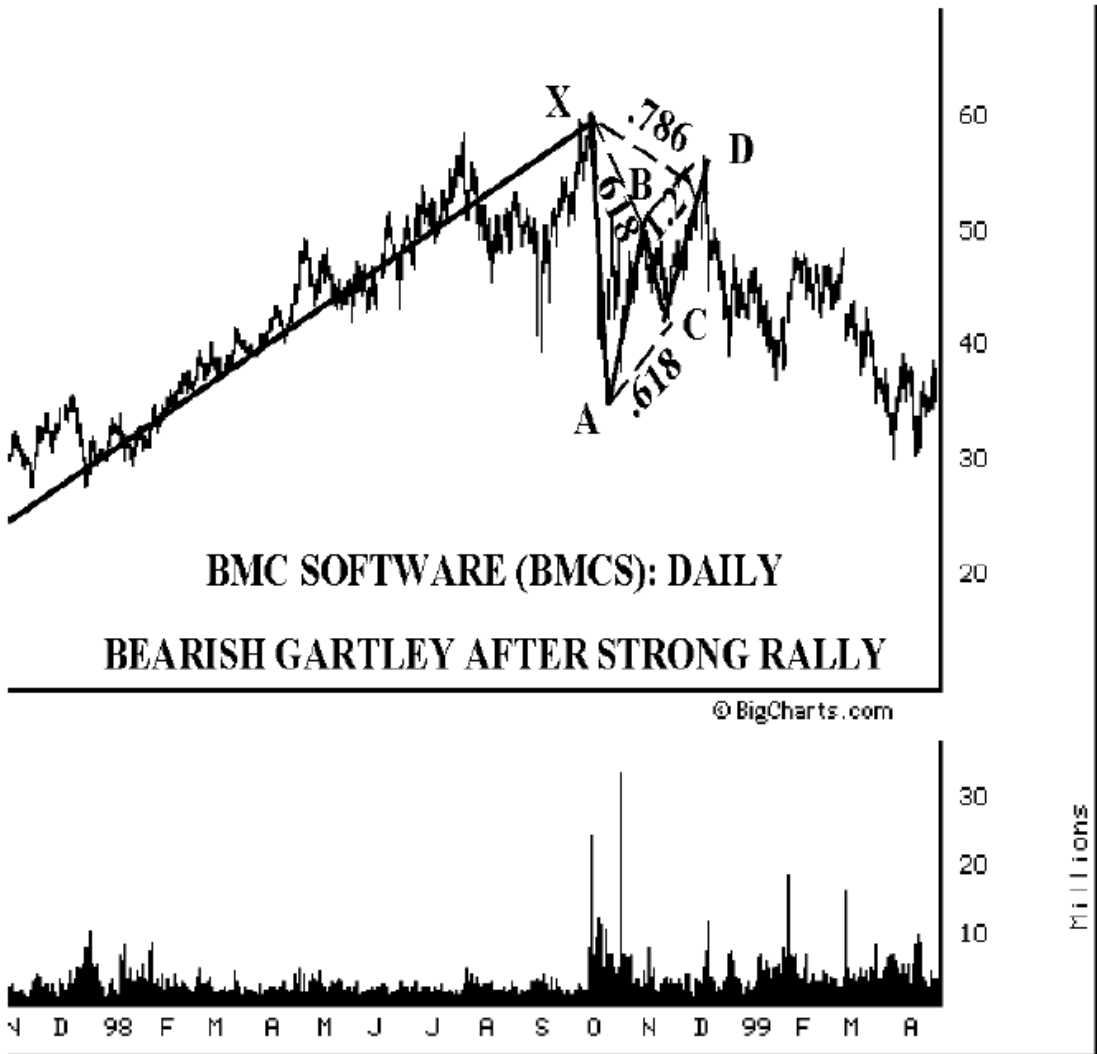

很多符合 Gartley 模式的交易设置，都会出现在剧烈的市场运动之中。这些 Gartley 模式的交易设置，通常都可以通过其内包含的 $AB=CD$ 模式，而显得更加清晰。一旦这样的交易设置，出现于一个剧烈的股价运动之后，我们必须知道这些交易设置都是非常高可靠性的投资机会。

Gartley 模式总结

理想的 Gartley 模式，是一个极好的交易模式，它经常出现于各种时间周期以及各种投资市场中。实际上，它很可能是谐波交易模式中，最重要的模式了。XA 腿的 0.618 回退，是最重要的价格腿。这基于以下的原因——当点 B 反转于 0.618 XA 时，BC 的延展点位将会与其它重要的谐波计算点位收敛，构成潜在反转区。需要特别指出的是，0.786 XA 和 $AB=CD$ 会收敛于潜在反转区内。

确定模式是否有效，需要观察股价在 0.786 XA 和 AB=CD 完成点附近的股价运行情况。我们需要重视在潜在反转区内出现的预警信号，并密切关注股价在到达此区域后的股价运行情况。

以我的观察，看涨的 Gartley 模式通常会比看跌的 Gartley 模式，产生反转的力度更大。这也许是因为在过去 20 年中，弥漫于整个股票市场的牛市倾向吧。但是，看跌的 Gartley 模式是重要的反转指标，我们必须重视它。我建议你仔细研究本章的例子，并在其它市场中寻找这种模式，以加深你对这个模式的理解。基于这种模式产生的成功反转，通常会提供给交易者丰厚的利润。

15. Butterfly(蝴蝶)模式

蝴蝶模式，也是一个可以产生反转信号的重要模式。股价在经历了蝴蝶模式发生反转后，往往会产生强劲的运动。它是一个非常强大的谐波交易模式。

蝴蝶模式的基本结构，由 Bryce Gilmore 发现。但是，我在对于该模式的结构定义中，引入了一些重要元素，从而定义了理想蝴蝶模式的结构。对于蝴蝶模式来说，其中最重要的一个构成条件，即是其中 $AB=CD$ 模式经常会采用其拉长延展的形态。在蝴蝶模式中，最后一条腿(CD 腿)的股价运行会是最强劲的，而且也是最长的。尽管等长的 $AB=CD$ ，可以在理想的蝴蝶模式中构成潜在反转区的一个重要谐波点位；但是，1.27 和 1.618 延展也可以定义潜在反转区。而且，我们需要知道，这些延展的 $AB=CD$ 位置，对于定义潜在反转区更加有效。

在蝴蝶模式中，存在多个斐波那契点位，来共同定义潜在反转区所在的位置。在蝴蝶模式的潜在反转区内，可能会存在多达 5 个谐波计算点位，收敛于此狭小的价格区间之内。股价在完成此模式并成功发生反转后，其接下来的股价运动一般会十分强劲。

蝴蝶模式的另一个重要特征是，它的出现经常发生在价格极限区域——全时最高点或最低点附近。这一特征非常重要，发生于此区域的反转，通常是对之前强劲的主流趋势的反作用。尽管发生在全时最高点、最低点的交易设置是最理想的交易设置，但是蝴蝶模式也会发生在明确的价格区间之中。

从我的经验看，蝴蝶模式提供的反转，比起其它谐波模式提供的反转，都要剧烈得多。另外，它也是预测潜在反转的一个重要指标，因为在它的潜在反转区内至少包含了 3 个谐波计算点位。甚至，有的时候，潜在反转区可以包含 4 个甚至更多的谐波计算点位。

值得我们注意的是，蝴蝶模式的潜在反转区，比不上其它谐波模式反转区那样精确。它的潜在反转区，通常要长于其它谐波模式的反转区。另外，这个模式也需要更大的止损设定。因此，当你利用这个模式进行交易时，你需要接受更大的交易可执行范围这一事实，并在潜在反转区内所有的谐波计算点位都被股价检验之后再等多几个柱线。你的耐心会得到回报，股价运行会在重要反转发生之前时，提供明确的反转信号，确认反转已经发生、谐波模式成立。

看涨的蝴蝶模式

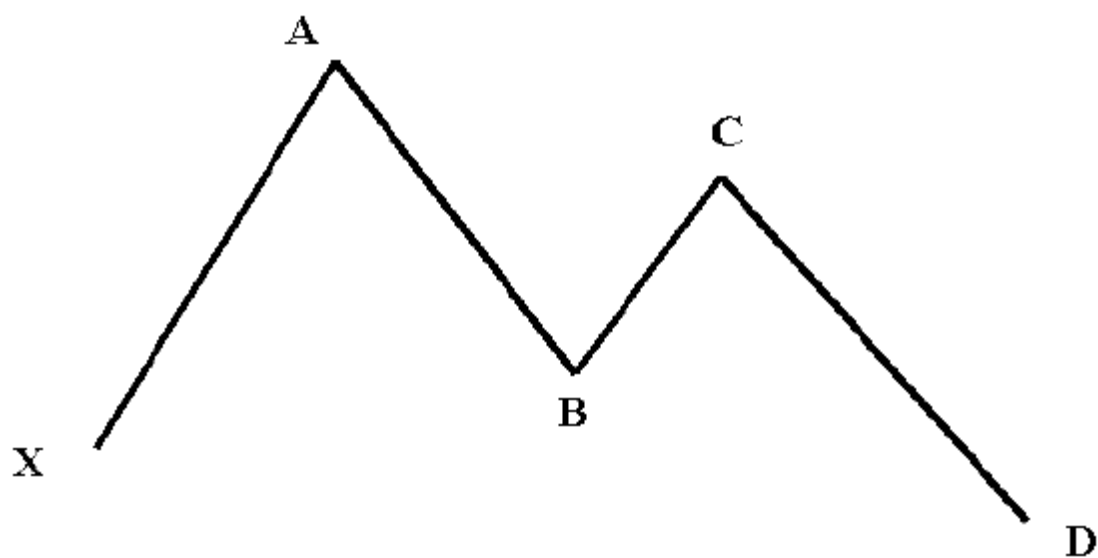

BULLISH BUTTERFLY

$$AB = < CD$$

BUY AT D!

在看涨的蝴蝶模式中，需要多个谐波计算点位，收敛于特定的区域之内。另外，需要记住的一点是，蝴蝶模式可以由 Gartley 模式演变而来。蝴蝶模式起始于点 X，经过最初的股价运动，到达此模式的最高点 A。AB=CD 模式即开始于此点。形成看涨蝴蝶模式的一个重要因素是，点 C 必须不能超过点 A。此模式中最关键的位置在点 D。此点需要在模式中处于最低点——低于模式中所有的点。这是 Gartley 和蝴蝶模式最重要的区别。记住，在看涨 Gartley 模式中，模式的完成点需要高于起始点 X。

在蝴蝶模式中，AB=CD 模式通常采用延展形态——经常是 1.27 AB。至少，我需要看到一个准确的 AB=CD 模式出现在蝴蝶模式中，才会开始考虑进行交易。AB=CD 模式，不管是准确的还是延展形态，都需要与其它的谐波计算点位收敛，才能构成绝佳的买入机会。

看涨蝴蝶模式的止损设置

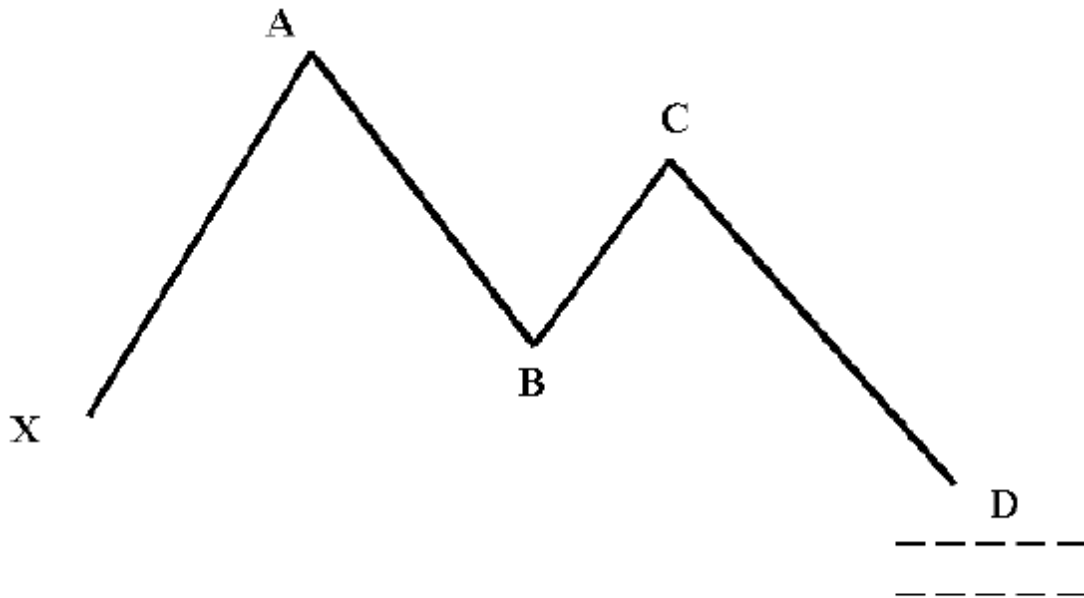

BULLISH BUTTERFLY WITH STOP LOSS

$$AB = < CD$$

STOP LIMIT BELOW D!

在蝴蝶模式中，止损的设定比起其它谐波交易模式来说，要更加困难。与 Gartley 模式不同，Gartley 模式存在一个关键点 X 来判断模式是否成立，而蝴蝶模式缺乏这样一个相对的衡量点位。由于蝴蝶模式经常发生于股价的极限位置，没有之前的股价运行情况作为压力和支撑的根据。因此，止损的设定更多的依赖于当前股价在潜在反转区内的运动情况而定。通常情况下，蝴蝶模式的止损要大于其它谐波模式。有些时候，根据当时的交易设置情况，看涨模式需要的止损要在潜在反转区下方两点以上。如何设定止损与个人习惯有关，通常因人而异。

基本上说，止损位的设定，与投资者希望冒多大的风险，来博取交易设定导致股价成功反转有关。基于对交易机会的认知程度不同，一些人可能更愿意比另一些人冒更大的风险。在蝴蝶模式的交易设置中，CD 腿很可能会被延伸并越过潜在反转区域。因此，在看涨蝴蝶模式中，我们至少需要将止损设在潜在反转区之下。

理想的看涨蝴蝶模式

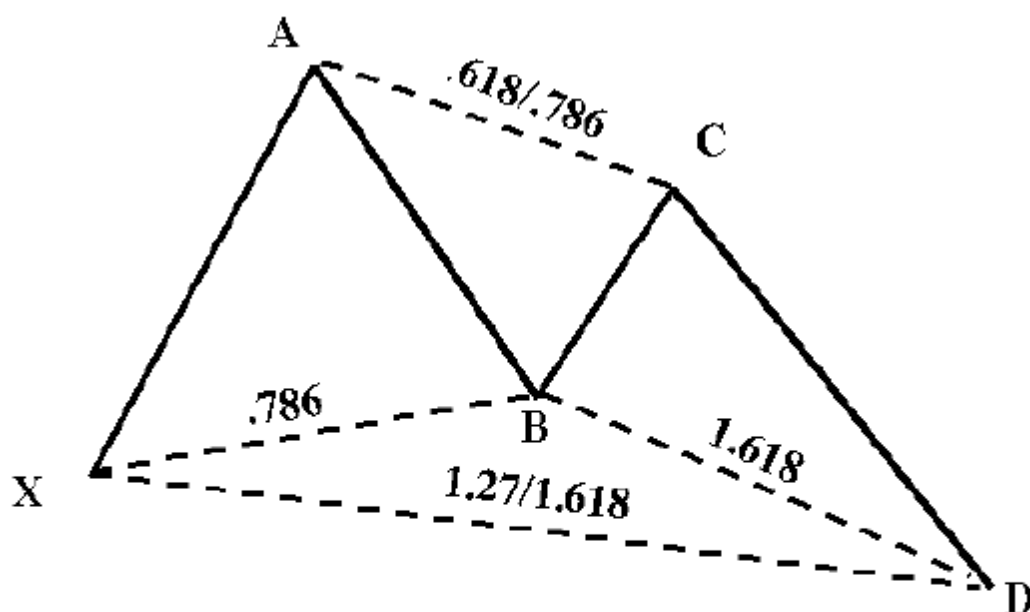

BULLISH BUTTERFLY

$AB = < CD$

BUY AT D!

理想的看涨蝴蝶模式，经常发生于市场构筑重要底部阶段。理想情况下，看涨蝴蝶模式会出现在股价全时的最低点或出现在一段剧烈的下跌之后。我在很多市场中看到过这种模式的出现，股价运动在当时看上去十分弱势，但是在模式完成后，却发生了剧烈的反转。

当股价从一个全时的最低点，通过蝴蝶模式发生反转后，接下来的跃升通常会非常强烈。我在之前提到，这个模式或许算得上谐波模式中反转最强烈的模式了。下面这些案例，将向我们展示利用蝴蝶模式发现重要反转点的有效性。

在下面这张 Novellus 的周线图中，清晰的呈现出了一个理想的看涨蝴蝶模式。在潜在反转区内，包含了多个谐波计算点位，其中包含了 $0.786 AB = CD$ 。

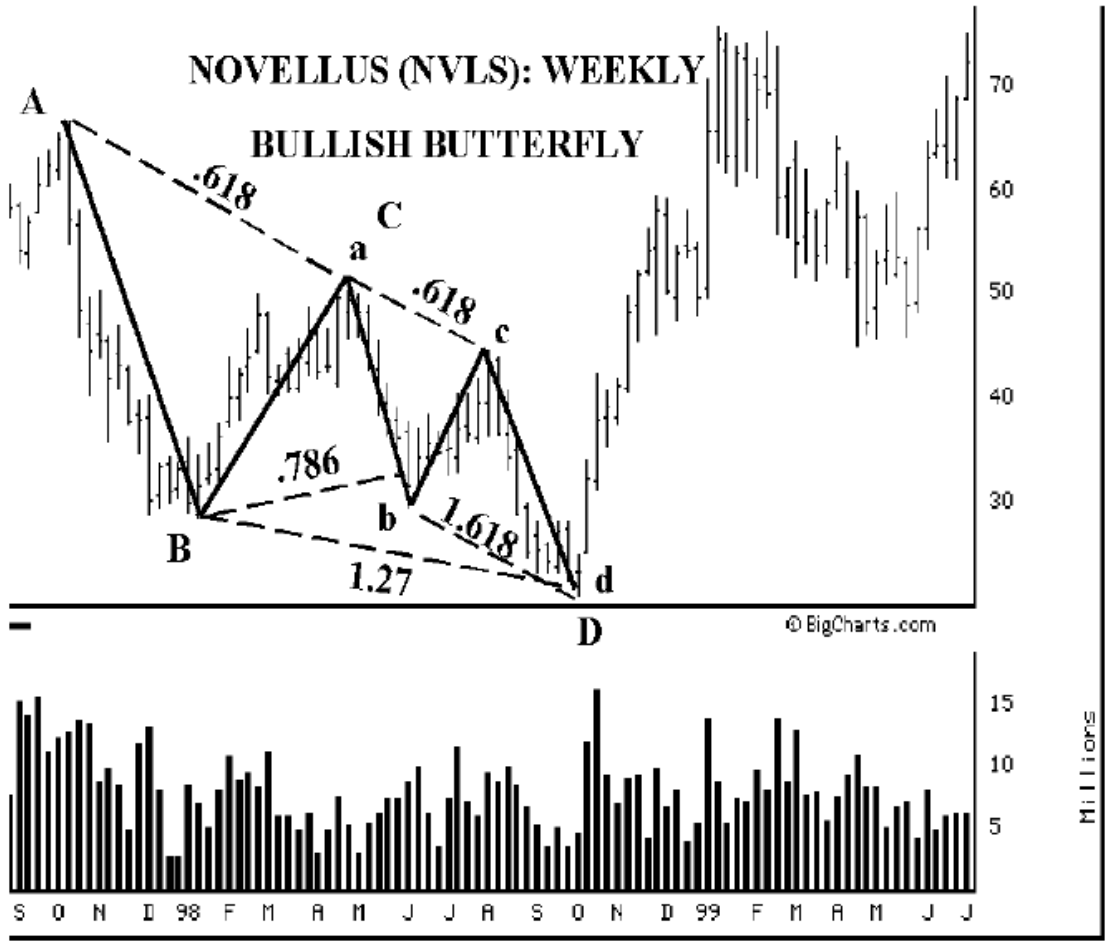

在这个交易设置中，最重要的点位是 XA 腿的 1.27 延展，投射到股价上是 22 9/16。位于 20 1/16 的 1.618 BC 也伴随在此区域内。包含在蝴蝶模式中的小的 ab=cd 模式的完成点，与 1.27 XA 位置非常接近，位于 23 1/2。当 Novellus 股价跌落到此区域后，你应该做好买入这只股票的准备。

有趣的是，在这个交易设置中，一个基于其它延展比率的 AB=CD 模式的完成点，也存在于潜在反转区内。0.786 AB=CD 的完成点，位于 20 5/8。尽管这个点位不如 1.27 XA 重要，但它为此谐波交易设置，提供了更多的证据。另一个反转指标，是股价进入潜在反转区后的股价运动情况。在股价长达数星期的快速下跌后，Novellus 终于企稳。在下面放大的周线蜡烛图中，展示了股价在潜在反转区内创造了一个重要低点，并在之后发生剧烈反转长达数星期之久的过程。

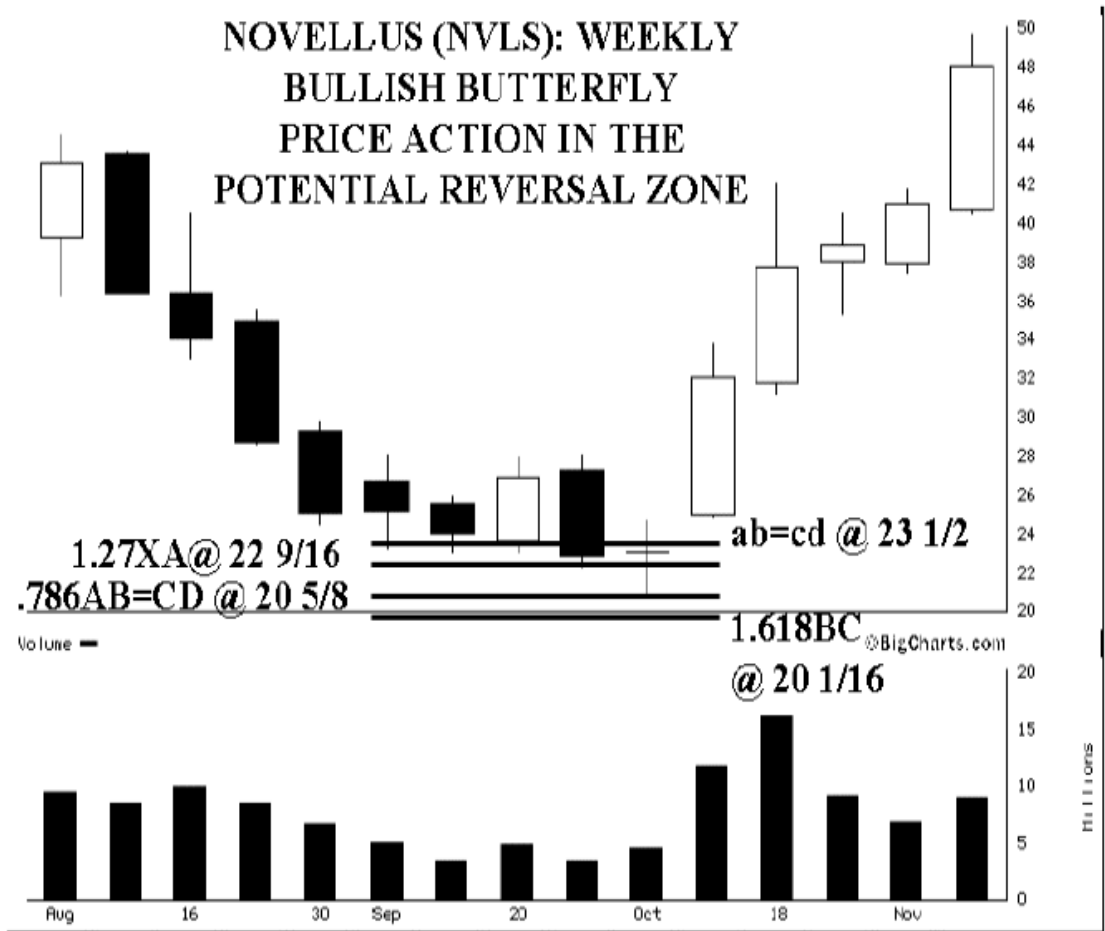

在这个反转中，一个非常值得我们注意的因素是，在股价反转向上之前一周的十字星(Doji)形态。记住，十字星发生在开盘价和收盘价完全相同的蜡烛线上。在潜在反转区中，它是趋势发生反转的极好标志。

这个模式的形成，几乎用了 1998 年一年的时间。当如此长时间跨度的模式形成之后，反转后的股价运动将会非常显著。这个例子中的交易设置非常好，因为在它的潜在反转区内存在 4 个谐波计算点位。从图中可以很明显的看出，Novellus 股价在此潜在反转区内发生反转。即使你等待一两周来明确重要底部，这次交易仍然会在接下来的 6 个月时间内为你带来丰厚收益。

下面这张 EggHead.com 股票的日线图，也是看涨蝴蝶模式的好例子。在这个蝴蝶模式中，包含了多个谐波计算点位，紧密收敛在一起。

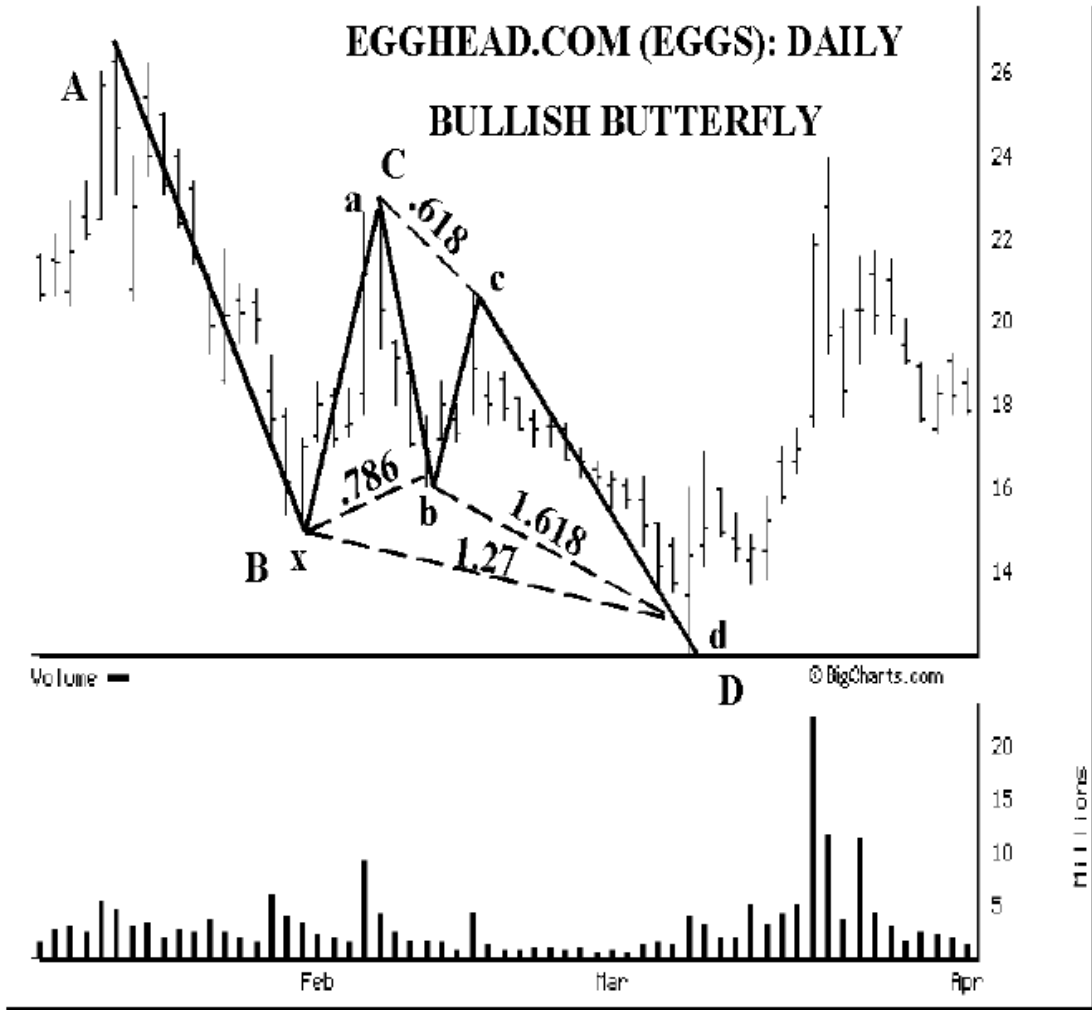

在上面的案例中，蝴蝶模式的潜在反转区位于 $11 \frac{3}{16}$ 到 $13 \frac{1}{8}$ 之间。其中最重要的 1.27 XA 位置，位于 $12 \frac{15}{16}$ 。 1.618 BC 位于 $13 \frac{1}{8}$ 。另一个重要的谐波计算点位，即 $AB=CD$ 的完成点位于 $11 \frac{3}{16}$ 。另外，这个大的 $AB=CD$ 模式中还包含了一个小的 $ab=cd$ 模式。

尽管小的 $ab=cd$ 模式需要利用 1.27 延展，但是它的完成点与大 $AB=CD$ 模式完成点之间距离不超过 1 点。 1.27 $ab=cd$ 完成点位于 $12 \frac{1}{8}$ 。上面所述这 4 个点位，共同定义了一个长度达 $1 \frac{15}{16}$ 点的潜在反转区。股价运行到达 12 后，开始剧烈反转。下面这张放大的股价运行图，清晰展示了股价在潜在反转区内，开启新的上升趋势的过程。

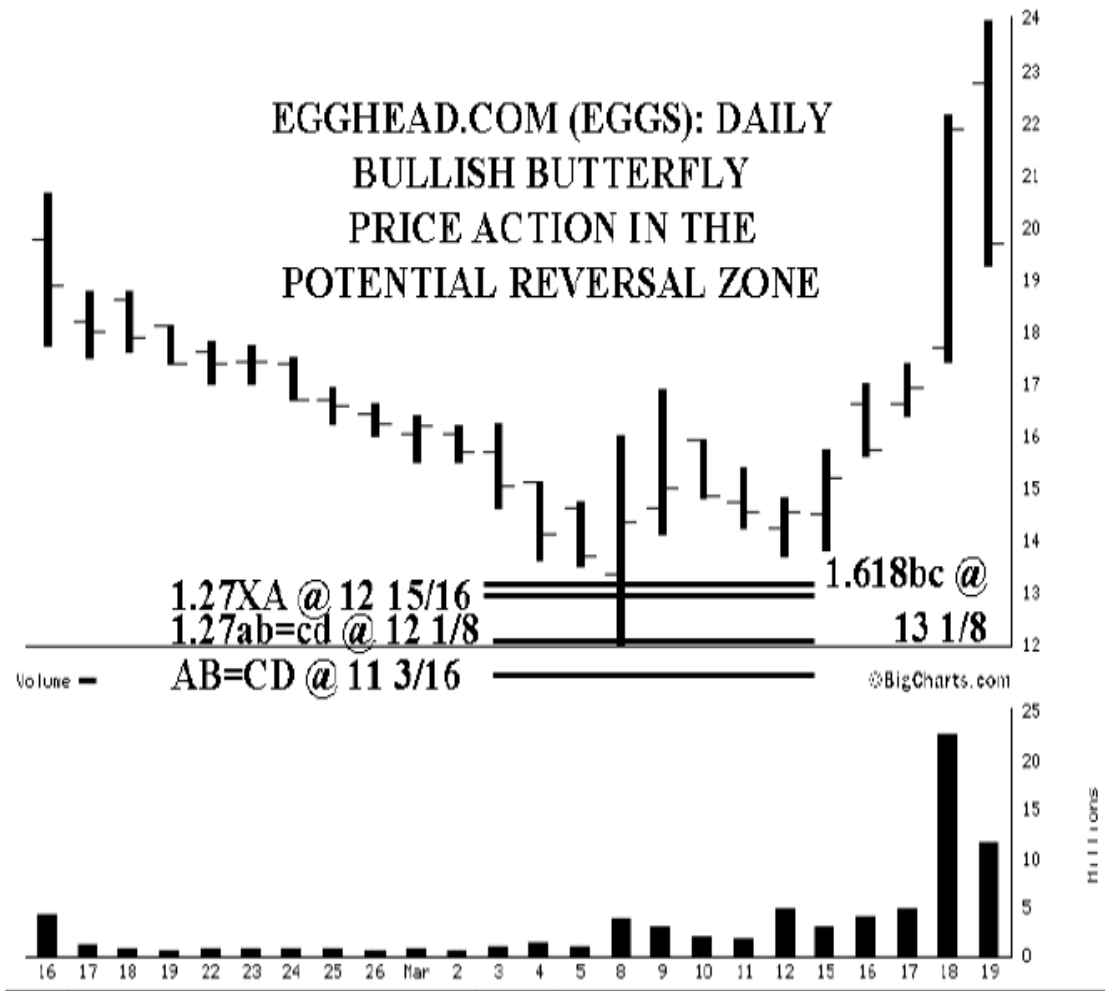

值得注意的是，股价除了没有触及 AB=CD 完成点之外，在到达反转区的当天，触及了其它所有的谐波点位。此交易设置另一个有趣之处在于，股价在到达潜在反转区的当日，即发生反转。当股价发生如此看涨的收盘情况——高于当日开盘价且高于前一日收盘价时，你必须认识到这种股价运行情况的重要性。它意味着股价已经发生反弹，并构成了有效的反转成立信号。

在这个交易设置中，由于存在如此多的谐波计算点位，因此止损位置不难确定。我认为 AB=CD 模式的完成点，可以作为判断交易是否成立的关键区域，因此可以被用来定义止损点位置。由于蝴蝶模式指出了潜在的大约在 12 到 13 之间的买入机会，因此股价应该在此位置发生反转。但是，AB=CD 的出现，指出股票可能会在稍低的位置发生反转。因此，你的止损需要设置在 AB=CD 的完成点之下——或许在 10 1/2 左右。由于当时股价运动的强烈，因此你甚至可以考虑将止损放得更低。我认为，如果股价跌破 10，那么这个交易设置就失败了。但是，股价最终没有到达这一区域就开始迅速反转了，EGGS 在反转后接下来的一个月内，股价翻番。

当你观察到两个谐波模式共同作用，并收敛得如此之近时，你必须知道此时发生反转的可能性非常高。尽管你可能需要冒更大止损的风险，但是在这种情况下发生的反转通常是非常剧烈的。你必须明白，这种交易机会比通常的交易机会更加和谐，而且可能带来更为丰厚的利润。

下面一张 Broadvision 的日线图，清楚的为我们展示了蝴蝶模式的重要性。该股票的走势在 1998 年 10 月完成了理想的看涨蝴蝶模式，并在接下来的 6 个月内上升了 700%。太难以令人置信了！蝴蝶模式是非常强的反转信号。当它们起作用后，它们带来的利润是极为丰厚的！

在这个案例中，蝴蝶模式出现在股票的极限价位附近（全时的最低点），同时在这个交易设置中，包含了理想蝴蝶模式中的所有元素。这个模式的潜在反转区在稍稍低于 11 的位置，其内包含多个谐波计算点位，是一个非常理想的交易设置。1.27 XA 位于 $10 \frac{3}{4}$ 。此点位附近同时伴有，完成于 $10 \frac{15}{16}$ 的 1.618 BC 和完成于 $10 \frac{7}{8}$ 的 1.27 AB=CD。

在此蝴蝶模式中最重要点位，XA 腿的 1.27 延展，可能算得上是最佳买点了。由于在股价到达潜在反转区的当天，股价运行非常强劲，因此在此点交易确实有些困难。在这种情况下，你可能需要再等一等，在明确反转信号出现后再入场交易。股价下跌略微超过 1.27 XA 位置，并在几天后于 $9 \frac{1}{4}$ 见底后，开始发生反转。

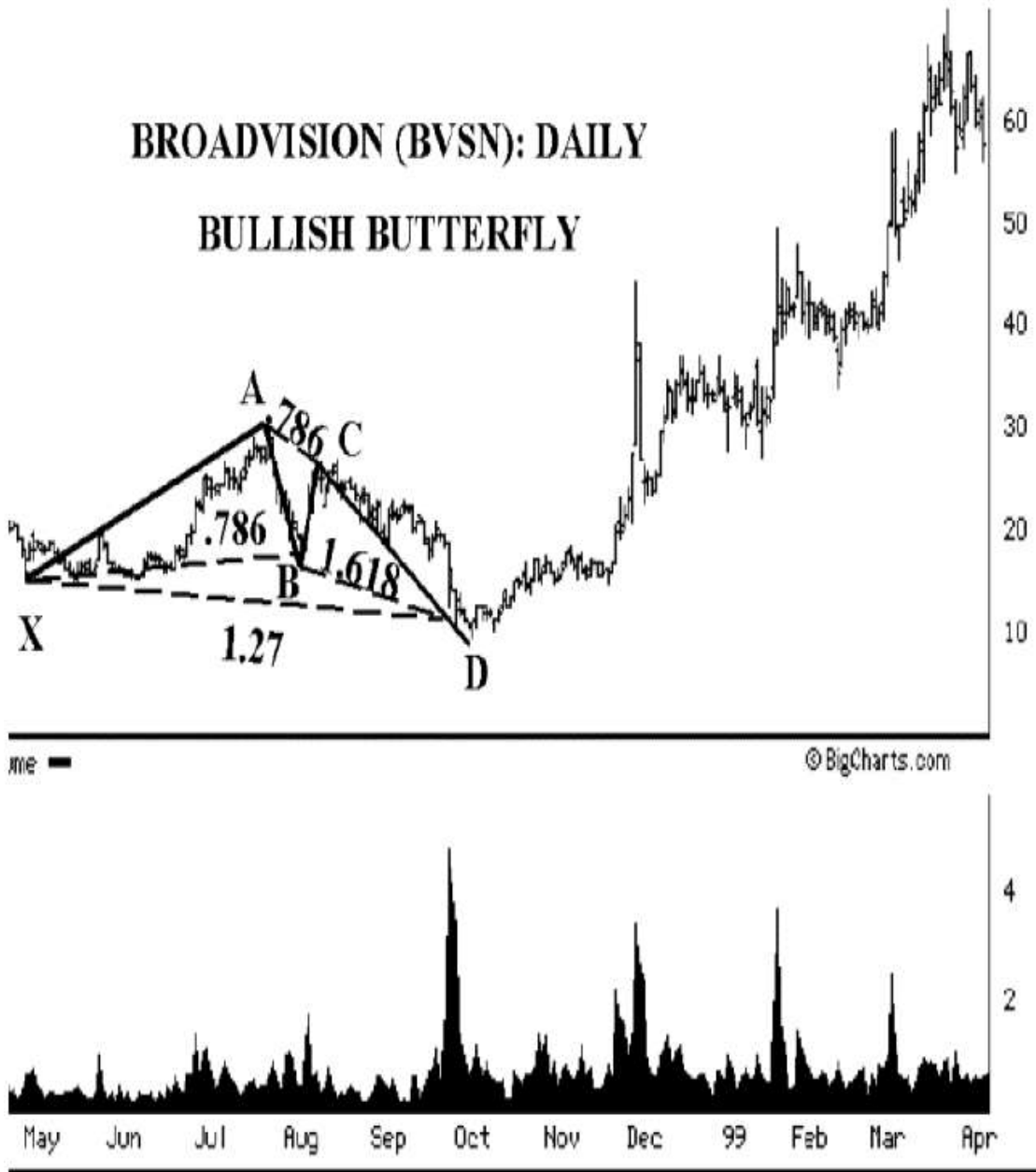

我在下面包含了一张放大的股价运行图表。此图表中的模式非常理想，你必须认真的研究它。除了股价略微越过潜在反转区这一缺憾外，它仍旧属于非常和谐的交易设置。

从下面这张放大的 Broadvision 的股价图中可以看出，股价无法跌破潜在反转区。尽管在股价到达潜在反转区的当天，股价运动十分剧烈。但是，在接下来的日子里，股价无法再延续这种跌势。Broadvision 股价最终在略低于潜在反转区位置获得支撑，并在接下来的几天内发生反转。

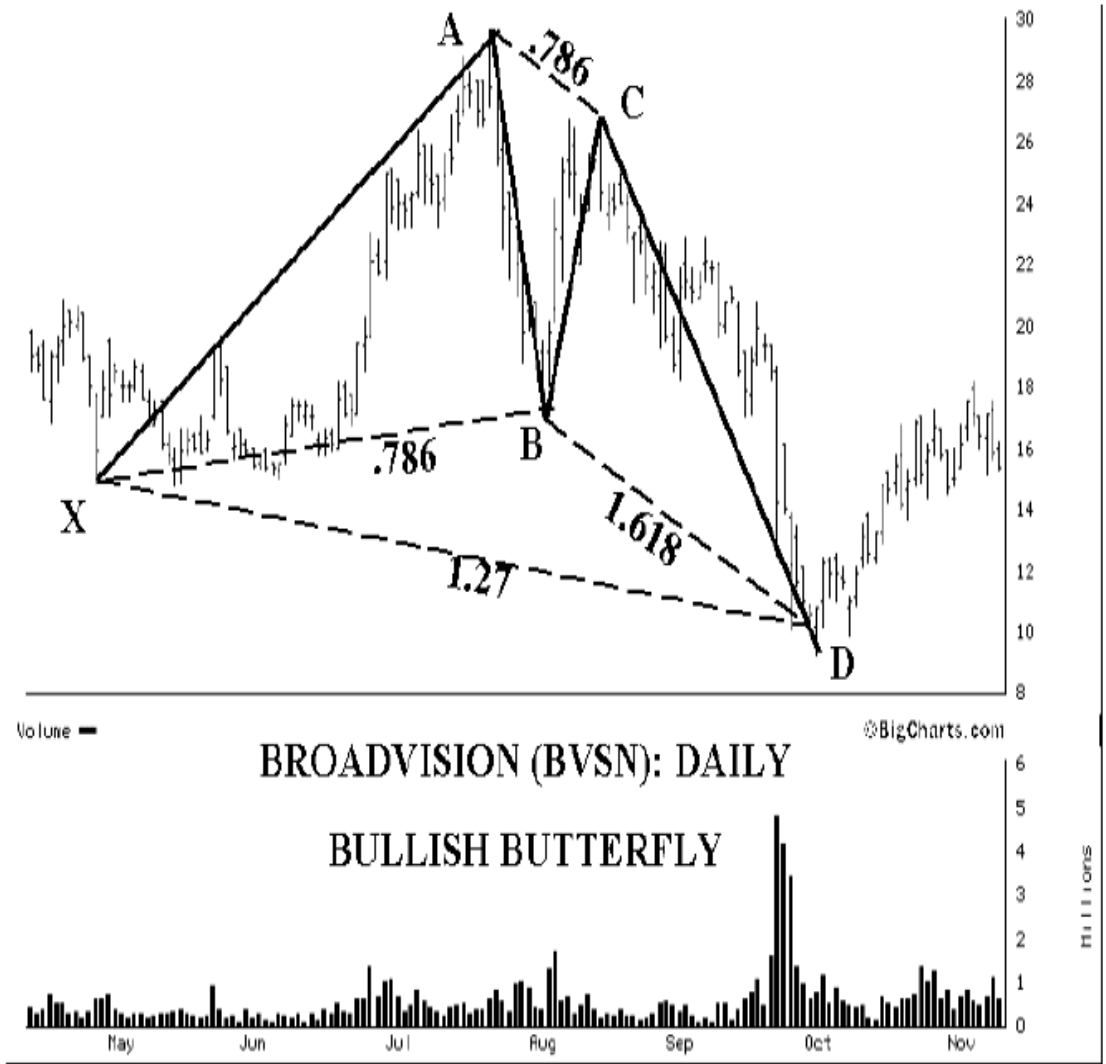

这个案例展现了，重视可能突破反转区的预警信号——跳空开盘、光头(脚)线和超大的交易区间的重要性。本案例中，Broadvision 股价在到达反转区当天，产生巨幅下跌，发出了“超大交易区间”的预警信号。在这种情况下，你最好能够多等一等，直到出现一个看涨蜡烛线提供清晰的反转信号后，再入场交易。

看跌的蝴蝶模式

在看跌的蝴蝶模式中，所有点必须按照特定的规则整齐排列，才能构成合法的模式。另外，模式中最重要的一点 D，必须高于模式中其它的所有点位。

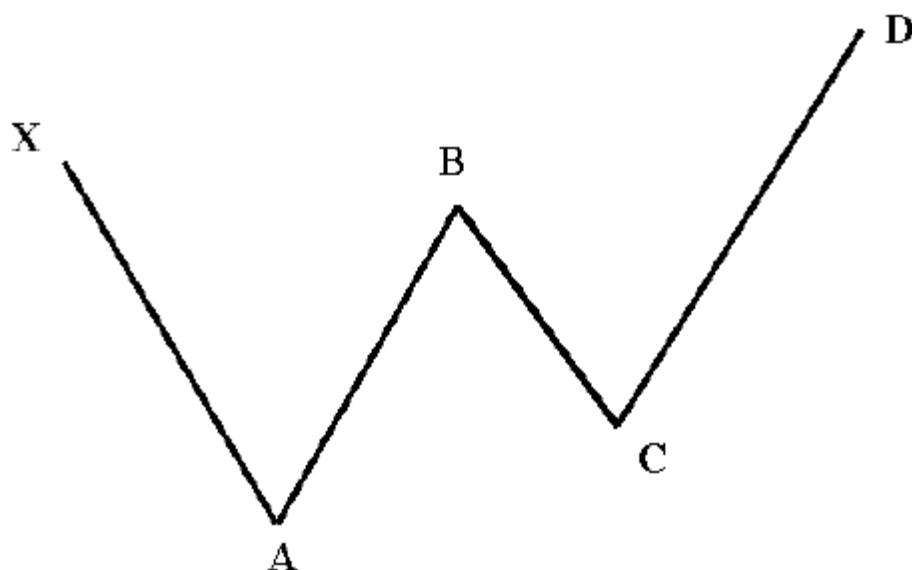

BEARISH BUTTERFLY

$$AB = < CD$$

SELL AT D!

如上面的示意图所示，XA 腿为接下来的股价运动建立了基本的波动范围。类似 Gartley 模式，点 C 不能低于点 A。另外，如示意图中所示，点 D 必须高于点 X 和点 B。

类似于看涨的蝴蝶模式， $AB=CD$ 模式通常使用其它的不等长斐波那契比率来进行点位计算。由于在理想情况下，蝴蝶模式通常发生在价格极限位置（全时的最高点或最低点），因此 CD 腿通常会产生极端的股价运动，它的长度可能会被拉得很长。对于我来说，我至少需要等待准确的 $AB=CD$ 模式完成后，才会开始交易。现在，我建议你记住这个模式的结构。这个简单的模式，会经常出现在各种市场中，标识出重要的反转点。

看跌蝴蝶模式的止损设置

在看跌的蝴蝶模式中，股价运动通常会越过潜在反转区，最后的一条 CD 腿经常被拉长。尽管可能会发生这样的拉长情况，但是如果蝴蝶模式有效的话，那么反转将会很快发生。在这里，我们需要一个足够大的止损，来让股价自己指出它是否将会发生反转。需要再次提到的是，尽管你的止损比起别的谐波交易设置大得多，但模式成立后的反转比起其它的模式也要强烈的多。让我们看看下面有关止损设置的示意图。

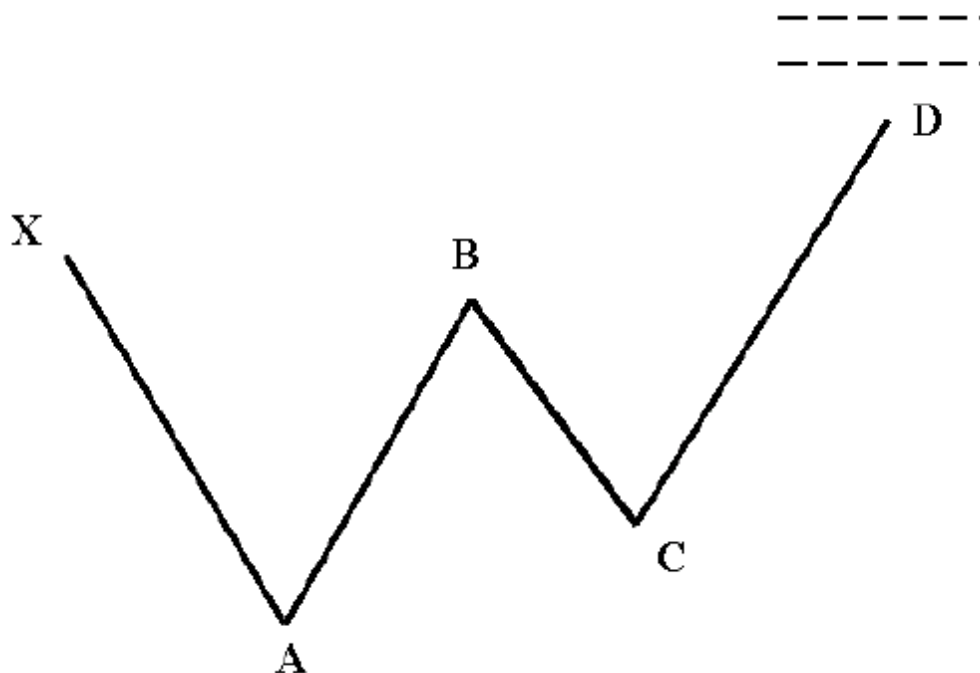

BEARISH BUTTERFLY WITH STOP LOSS

$$AB < CD$$

STOP LIMIT ABOVE D!

尽管在某些交易设置中，设置较大的止损有利于交易的执行。但我必须强调的是，请务必在交易执行前，事先计算好止损位置。不管你是使用开始计算出的止损位置通过止损单自动止损，还是手动止损，你都需要清楚的将你的损失量化。如果你不量化你的损失，你就无法知道你到底使用了多少的资金来承担风险。如果你不知道你的风险水平，那么你很可能会承担更多的损失，因为当你平仓一个失败的交易时，你通常会因为各种负面情绪——如恐惧等，而做出的匆忙决定。

理想的看跌蝴蝶模式

理想的看跌蝴蝶模式，非常重要，尤其是当它出现在全时高点时，就更加重要了。看跌蝴蝶模式，通常为我们指出了需要一个卖出股票的交易区间——通常在 3 点之内。

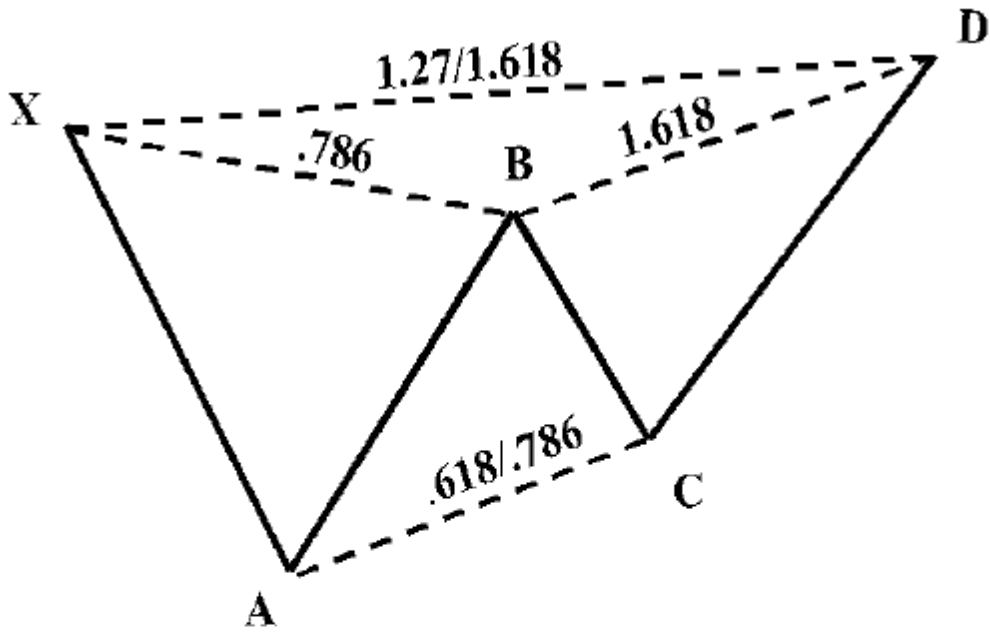

BEARISH BUTTERFLY

$AB < CD$

SELL AT D!

值得注意的是，我们至少需要等待股价到达 XA 腿的 1.27 延展之后，再进入交易。但有些时候，股价可能会在略微低于 1.27 XA 的位置，就开始发生反转。因此，当股价向 1.27 XA 位置前进的时候，我们就需要密切的关注股价的运行情况了。在按照蝴蝶模式进行交易时，最重要的还是在于研究潜在反转区的结构。如果多个谐波计算点位距离很近，那么反转的可能性就非常高了。另外， $AB=CD$ 模式除了等长的形态外，经常会利用其它的斐波那契延展比率计算完成点。接下来，让我们看一些这样的案例。

在下面这张 US Airways 的股价图中，包含了一个非常清晰的看跌蝴蝶模式。在这个交易设置中，潜在反转区存在于非常狭小的范围内。1.27 XA 位于 $62 \frac{1}{4}$ ，与 1.27 $AB=CD$ 的完成点 $61 \frac{15}{16}$ 非常接近。BC 腿的 1.618 延展位于 $63 \frac{7}{8}$ 。因此，在这个案例中，潜在反转区位于 $61 \frac{15}{16}$ 到 $63 \frac{7}{8}$ 之间，宽度大约 2 点。这只股票最终在越过潜在反转区 $\frac{1}{8}$ 点的位置 (64)，发生反转。

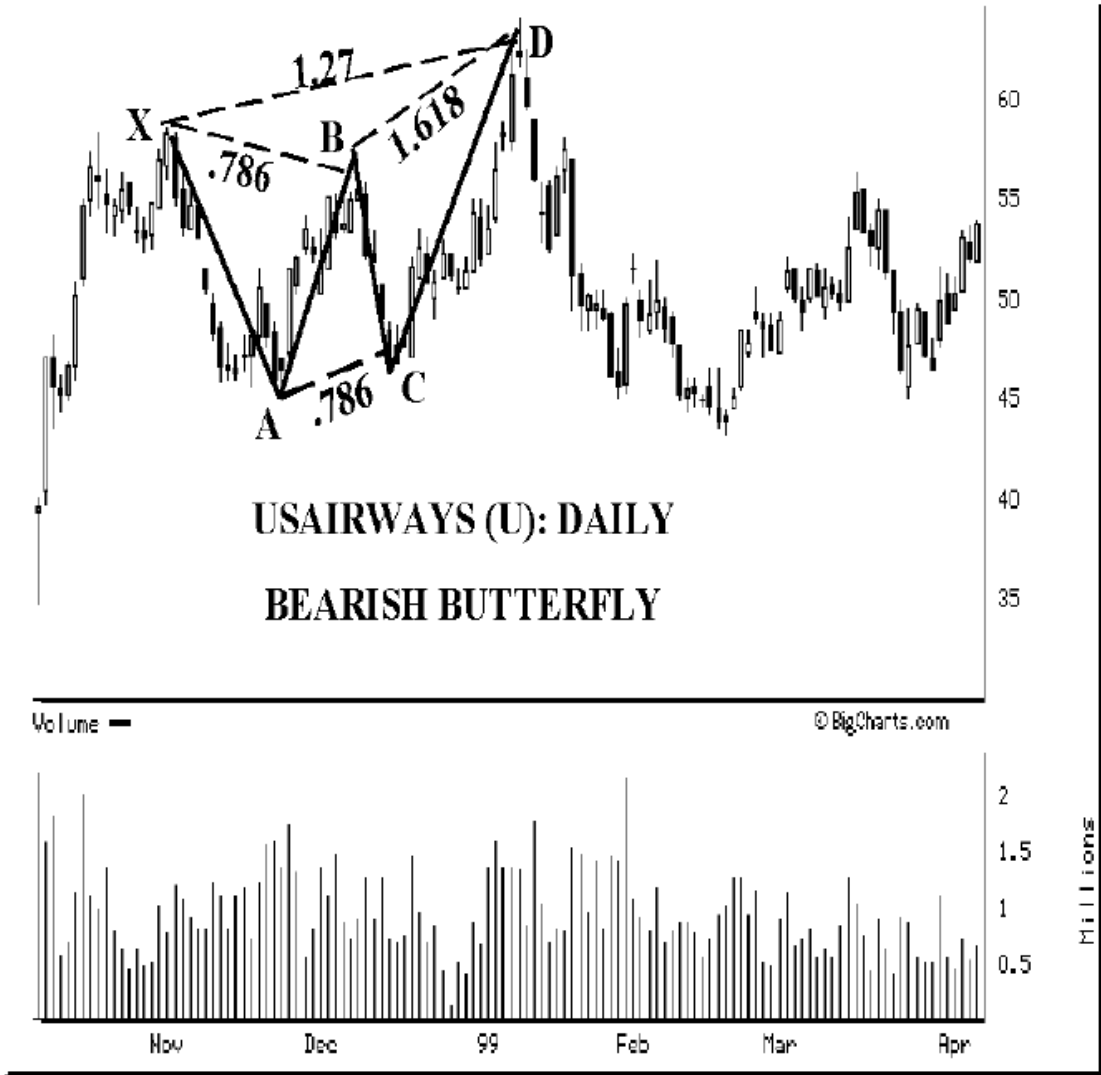

值得一提的是，股价在反转之前一天，到达 1.27 XA 位置。该股在进入反转区之后，发出了“超大交易区间”这一预警信号。股价在进入潜在反转区当日，最高点的上升幅度接近 4 点。在这种情况下，你最好能够等一等再进入交易。

我在下面，包含了一张放大的股价在潜在反转区内的运动图表。在股价到达潜在反转区的第一天，股价运动十分剧烈，在当天股价就上涨了几个点。

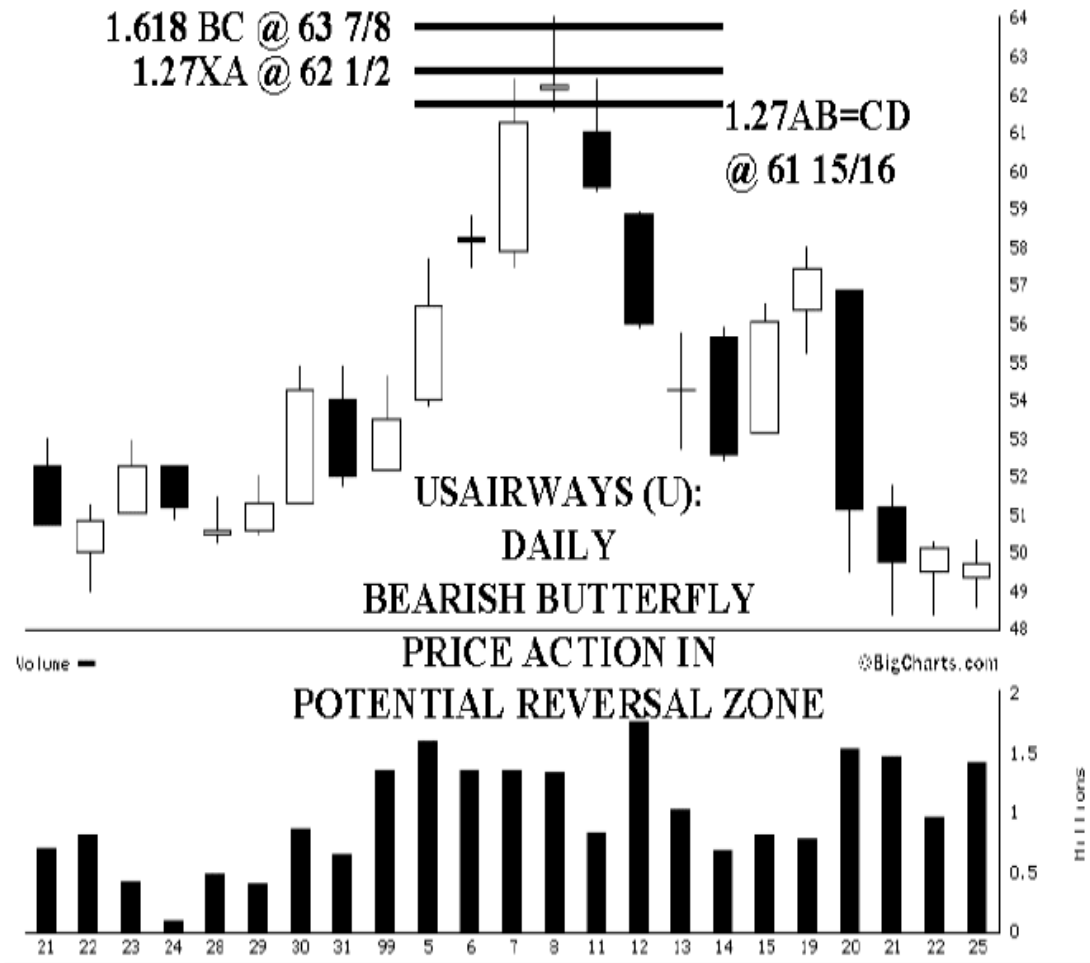

但除了这个预警信号外，股价在第二天测试了潜在反转区的上沿后，就开始产生了下跌。另外，这个阴线的蜡烛线形态——倒锤头——在这个区域出现，也指出了股票很难持续升势这一事实。尤其是之前一天的剧烈涨幅之后，产生这样的形态，就显得更为重要了。在潜在反转区内，当股价无法继续攀升——尤其是收盘低于当日开盘价时，这种情况指出了反转正在发生。第三天的股价运行情况，确认了趋势反转正在发生，股价跳空低开并剧烈下跌。

在下面一张 Apple Computer(苹果电脑)的日线图中，股价在1999年2月形成了清晰的看跌蝴蝶模式。在这个蝴蝶模式的潜在反转区内，汇聚了多个谐波计算点位。1.27 XA 位于 47 7/8，股价见顶于 47 5/16 后发生反转，略低于 1.27 XA 位置 1/2 点。

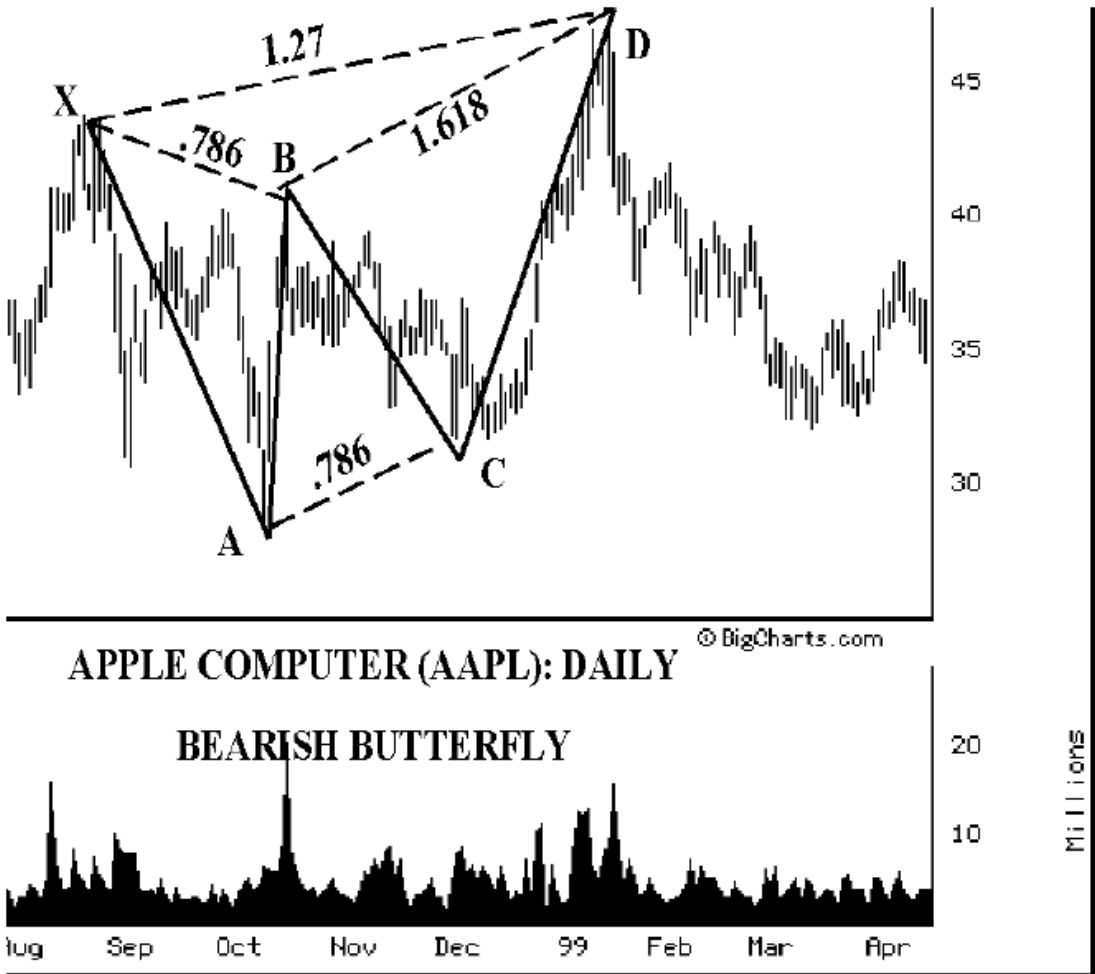

除了 1.27 XA 外,还有两个其它的谐波计算点位,共同收敛于潜在反转区之内。1.618 BC 位于 $47 \frac{11}{16}$, $1.27 AB=CD$ 位于 $47 \frac{1}{4}$, 比起实际发生反转的位置仅略低 $\frac{1}{16}$ 点。

这个交易的执行也需要一些技巧,因为股价反转并未到达 1.27 XA,而是发生于距离 1.27 XA 还有 $\frac{1}{2}$ 点的位置。尽管股价反转发生在潜在反转区的下半部分,但它确实是进入了潜在反转区后才发生反转的。就我而言,我希望看到股价到达 1.27 XA 位置后再进入交易。但是,在这个案例中,反转距离 1.27 XA 位置很近。在这种情况下,如果股票在离关键点位很近的地方就似乎开始发生反转,你必须等待明确的反转信号后再入场交易。Apple 股票在反转后的交易日中,不断创新低,破位下跌。尽管这个交易设置比较难于执行,但是在股价图中呈现的模式确是非常清晰的合法交易设置。

下面这张 Haliburton 的股价图中,也存在了一个清晰的看跌蝴蝶模式。在蝴蝶模式狭小的潜在反转区内,共包含了 3 个谐波计算点位,并最终导致了幅度不错的趋势反转。

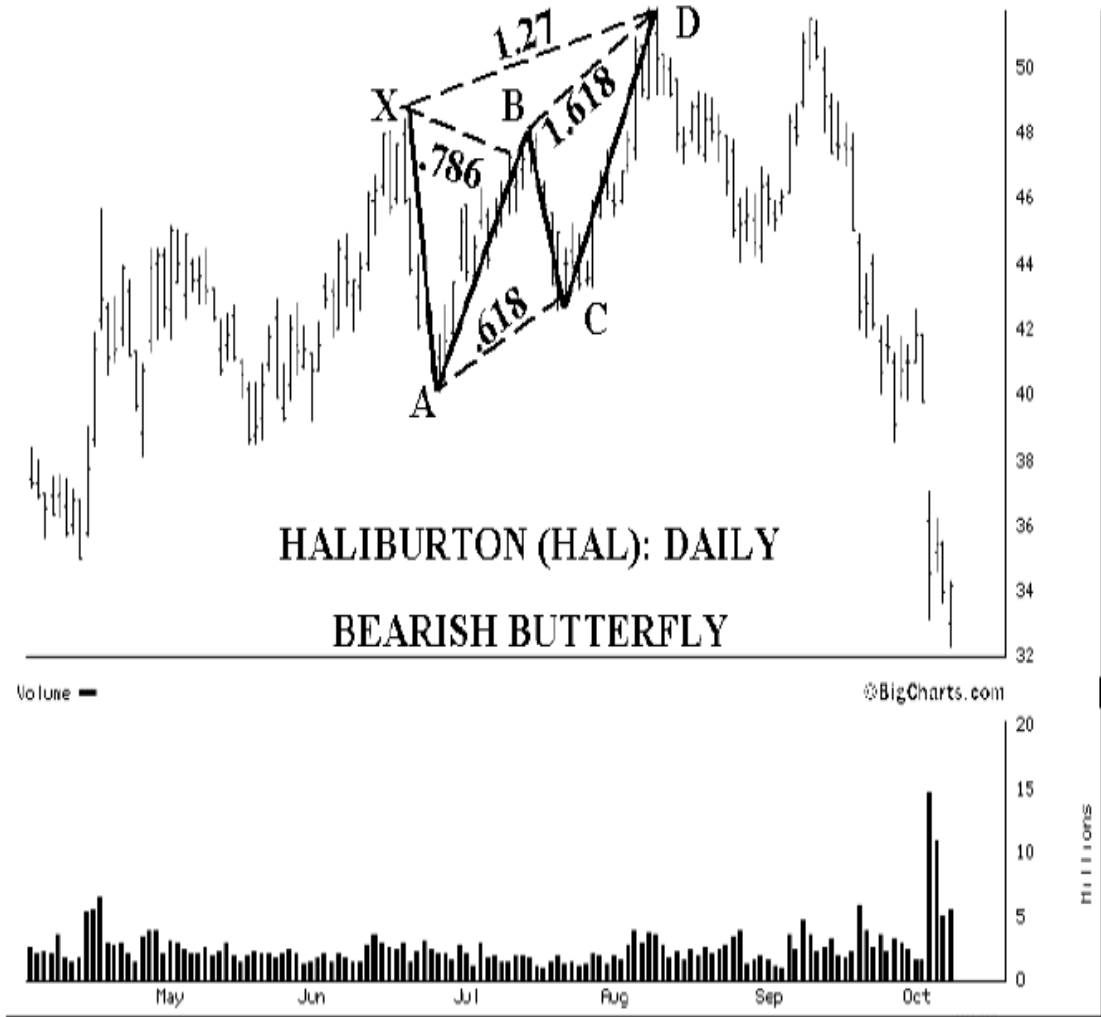

在上图中，Haliburton 股价形成了清晰的看跌蝴蝶模式，并且股价在测试整个潜在反转区后，最终发生反转。在这个蝴蝶模式中，潜在反转区内共包含了 3 个谐波计算点位，收敛于不到 1 个点的范围内。1.27 XA 与等长的 AB=CD 模式准确的收敛于相同的价位 $50 \frac{5}{8}$ 。位于 $51 \frac{9}{16}$ 的 1.618 BC 与这一区域收敛得也很好。股票最终在到达这个狭窄的潜在反转区后，于 $51 \frac{3}{4}$ 发生反转！下面这张放大的股价图，展示了股价在潜在反转区内的运动情况。

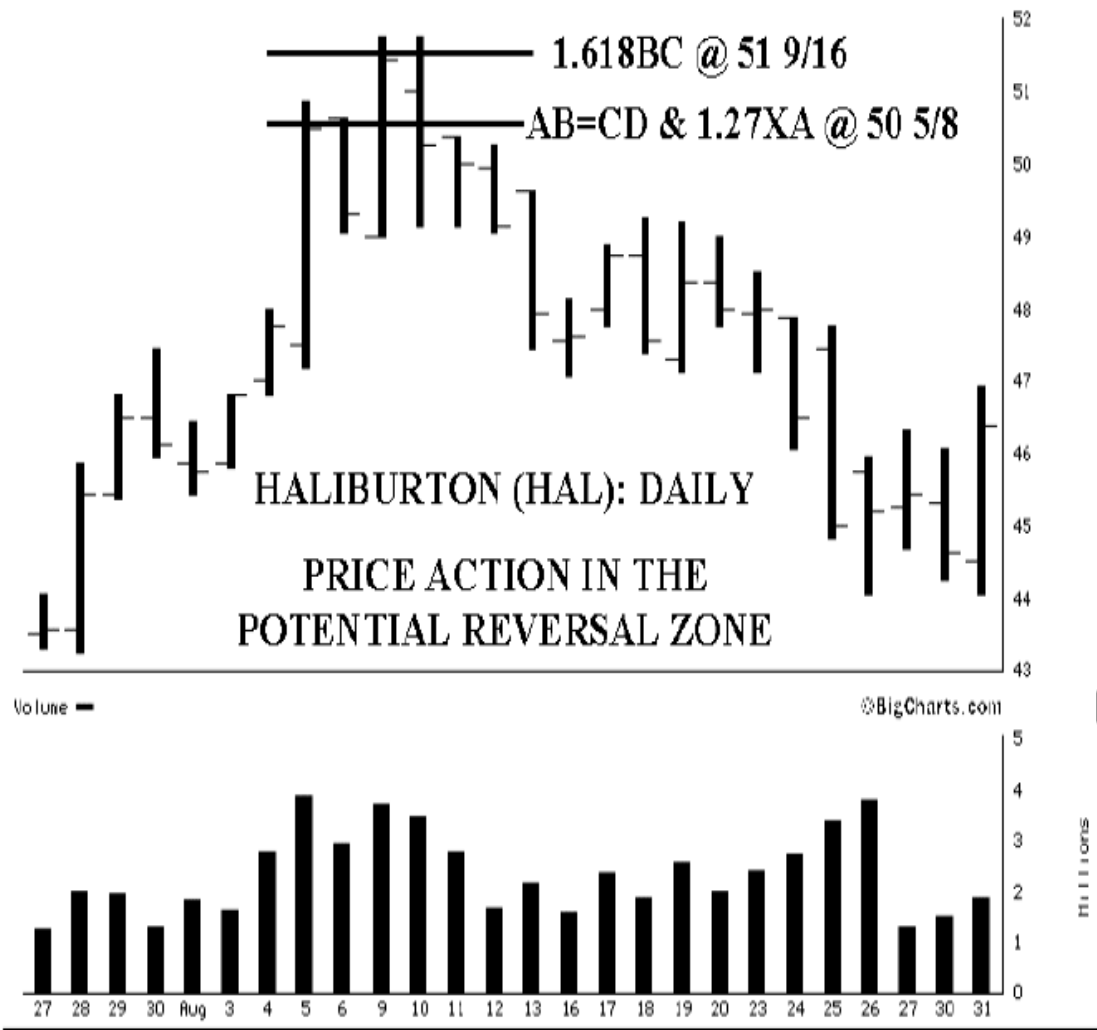

在本案例中，当股价到达潜在反转区的当天，股价产生了可能突破反转区的预警信号——极大的交易区间。但是，Haliburton 股价最终没有突破潜在反转区，并在几天后发生反转。因此，即使你多等待几天以获得明确的反转后再入场，这个交易设置仍然是做空股票或卖出股票获取利润的绝佳区域。

包含 1.618 XA 延展的蝴蝶模式

由于蝴蝶模式经常发生在价格极限区域，因此，当时存在的主要趋势，经常会因为惯性、贪婪、恐惧等原因，越过 1.27 XA 这个重要的谐波点位。尽管股价可能越过 1.27 XA 位置，但是这并不代表交易机会失效了。当模式形态非常明显，同时股价在越过 1.27 位置后存在多个收敛的谐波计算点位时，1.618 XA 可以被看成下一个执行交易的潜在目标位。

我在这里特意包含了一个基于 1.618 延展的蝴蝶模式章节，因为在这种情况下，很多模式中的重要因素都与基于 1.27 延展的蝴蝶模式不同。基于 1.618 XA 计算的潜在反转区，

需要与其它次要斐波那契比率的 BC 腿延展配合。另外，基于 1.618 XA 的蝴蝶模式，通常其内部包含有非等长的 $AB=CD$ 模式。

看涨的 1.618 蝴蝶模式

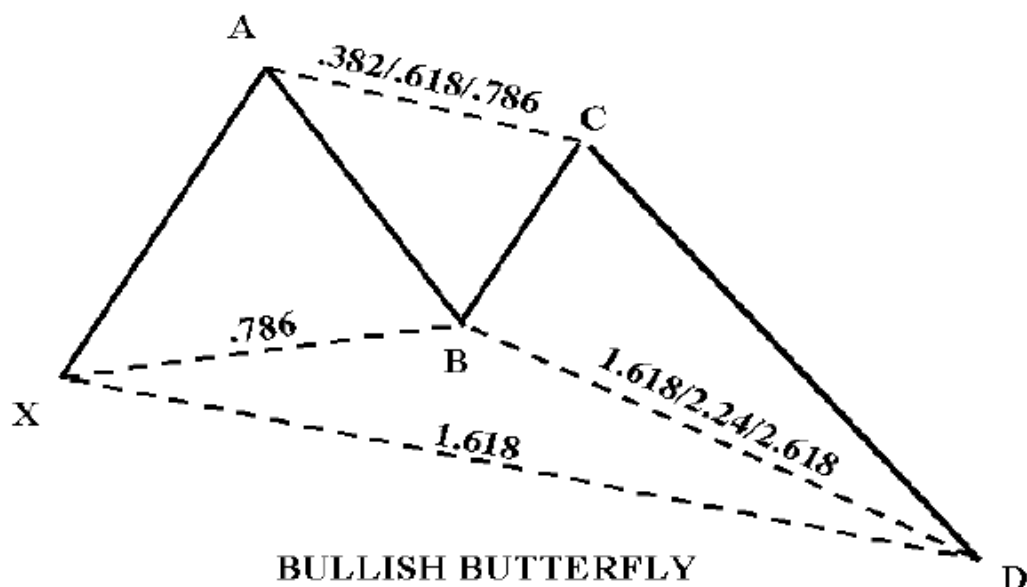

BULLISH BUTTERFLY

$AB < CD$

$AD = 1.618XA$

BUY AT D!

看涨的基于 1.618 XA 的蝴蝶模式，是一个极好的交易设置。尽管这种模式通常需要使用次要的斐波那契比率来计算谐波点位，但是由于很多谐波计算点位收敛于完成点 D 附近的特定区域，因此它仍然属于非常和谐的谐波模式。

利用这种交易设置来预测股价未来走势的关键是，我们需要观察股价在潜在反转区内的运动情况。如果股价运动势头强劲，例如出现光头阳(阴)线、股价缺口或极大的交易区间等信号，那么这个交易设置就很可能不是一个很好的交易机会。这些信号对于在潜在反转区附近，预测股价的未来走势，非常有帮助。

有些时候，股价会毫不犹豫的越过 1.27 XA 位置，但是却未能到达 1.618 XA 位置。在这种情况下，我们应该放过这次交易。这样的交易很难准确把握，它们需要交易者大量的交易经验才能具备成功交易所需要的“直觉”。让我们看下面一些看涨 1.618 蝴蝶模式的案例。

Mirage Resorts 股价在 1999 年上半年，形成了一个清晰的 1.618 蝴蝶模式。在这只股票的潜在反转区内，存在多个谐波计算点位。股价最终在潜在反转区内，位于 13 附近的区域发生反转。在这个例子中，潜在反转区明显的对股价起到了支撑作用。

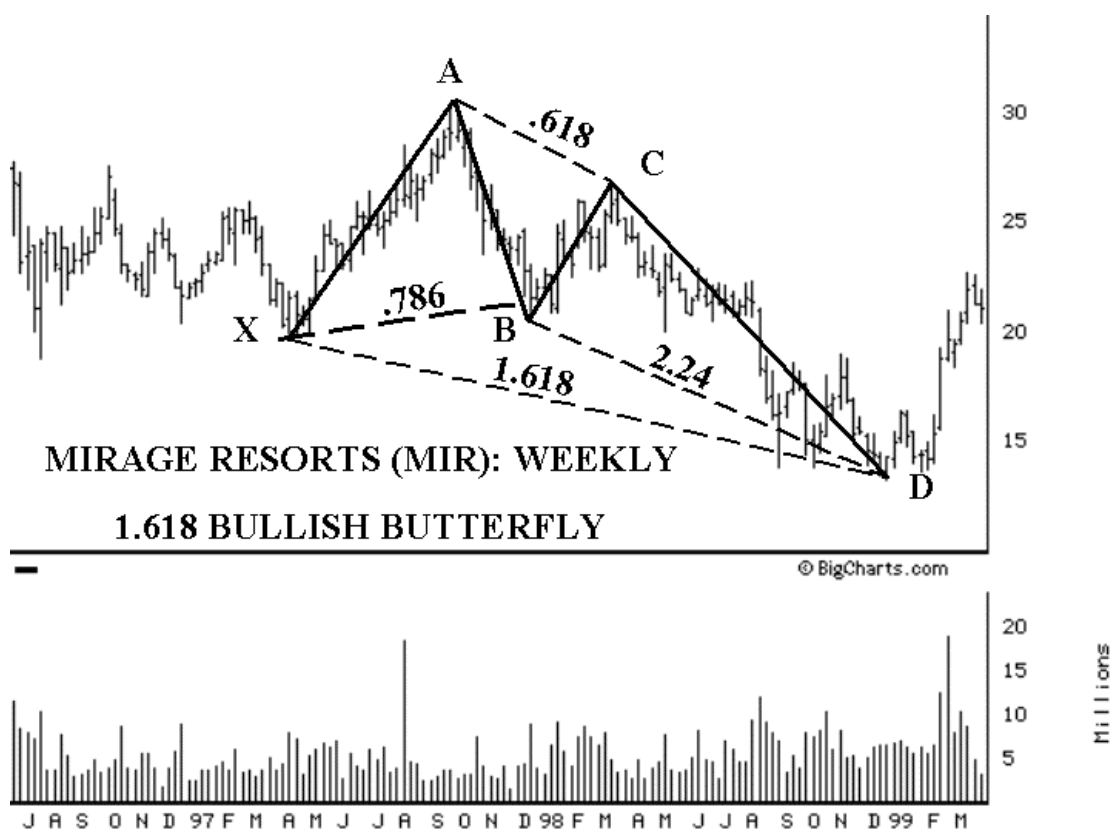

实际上，这只股票几乎准确的反转于 1.618 XA 位置。在这个案例中，共有 3 个重要的谐波计算点位构成潜在反转区。它们是：1. 位于 $13 \frac{7}{16}$ 的 1.618 XA；2. $1.27 AB=CD$ 的完成点 $14 \frac{3}{8}$ ；3. 位于 $12 \frac{3}{4}$ 的 2.24 BC。股价最终反转于 $13 \frac{3}{16}$ 。

我在下面提供了一张放大的股价在潜在反转区内的运动情况图表。在这个反转案例中，值得注意的是，潜在反转区对于股价的明显的支撑作用。这只股票在经过去年的大跌之后，终于在略低于 14 的位置企稳。



在这张图中另一个值得注意的地方是，股价在到达潜在反转区中最重要的谐波点位——1.618 XA 后的第二天，股价即开始反转向上，形成新的上升趋势。即使你需要等待明确的反转确认后才会考虑买入，你仍然可以买在接近底部的区域。

当一个交易设置，在一个区域内存在如此之多的谐波点位时，那么股价有很大的可能性产生某种程度的反转。记住，蝴蝶模式是很强的交易信号。当股价在这种模式中反转后，通常将会朝相反方向产生巨大的股价运动。在这个案例中，Mirage 股票在完成蝴蝶模式后，在几个月内股价几乎翻倍。

关于这个案例中的交易设置，你可能会问：“你怎么知道对于这个蝴蝶模式，是应该在 1.27 XA 位置执行交易，还是在 1.618 XA 位置执行交易呢？”我的答案是“看预警信号而定”。1.27 XA 位置大约在 17 左右，Mirage 股票在此价位下跌强劲，在股价到达此区域的当天，发出了巨大的交易柱线这一预警信号。另外，在股价到达 1.27 XA 位置的当天，股价跳空低开。

这些预警信号，经常出现在股价到达潜在反转区的时候。一旦它们出现了，我们就需要重视这些信号带来的信息。我们放过 1.27 XA 交易的机会后，可以等待下一个在 1.618 XA 买入的机会(位于 14 稍下的位置)。对于 1.618 XA 所在的潜在反转区，股价到达 1.618 XA 的当天即发生反弹，潜在反转区成为了绝佳的买入区域。

下面这张 Pepsi 的日线图，也是一个 1.618 蝴蝶模式的好例子。Pepsi 的股价运动形成了清晰的蝴蝶模式，并最终产生了强烈的反转。股价几乎准确的在 XA 腿的 1.618 延展位置（位于 27 9/16）反弹而起。同时，2.618 BC 也非常好接近 1.618 XA 位置，投射在价位上大约是 27 3/4。

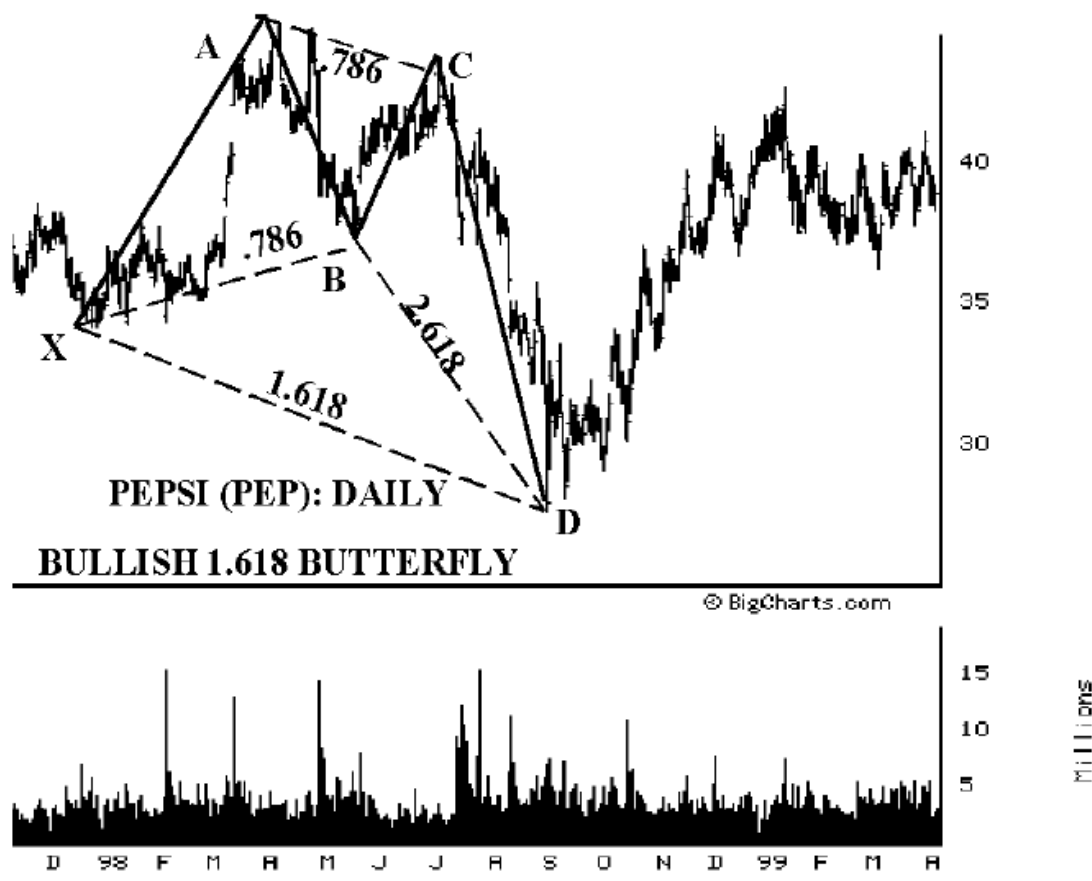

尽管股价在到达 1.618 XA 位置的当天，股价运动非常强劲，但股价最终还是发生了清晰的反转。如果你多等一等，在股价见底后的几天内，股价运动确认了反转趋势。Pepsi 在反转后的几周内持续攀升，股价再未打破反转当日创造的最低点。

看跌的 1.618 蝴蝶模式

看跌的 1.618 蝴蝶模式，也是一个非常有效的交易模式。由于蝴蝶模式中最后一条腿可能会被拉长，因此，我建议至少等待股到达 1.618 XA 后再开始交易。当股价剧烈波动时，投资者最好能够谨慎一些，等待明确的反转信号产生后再进行交易。

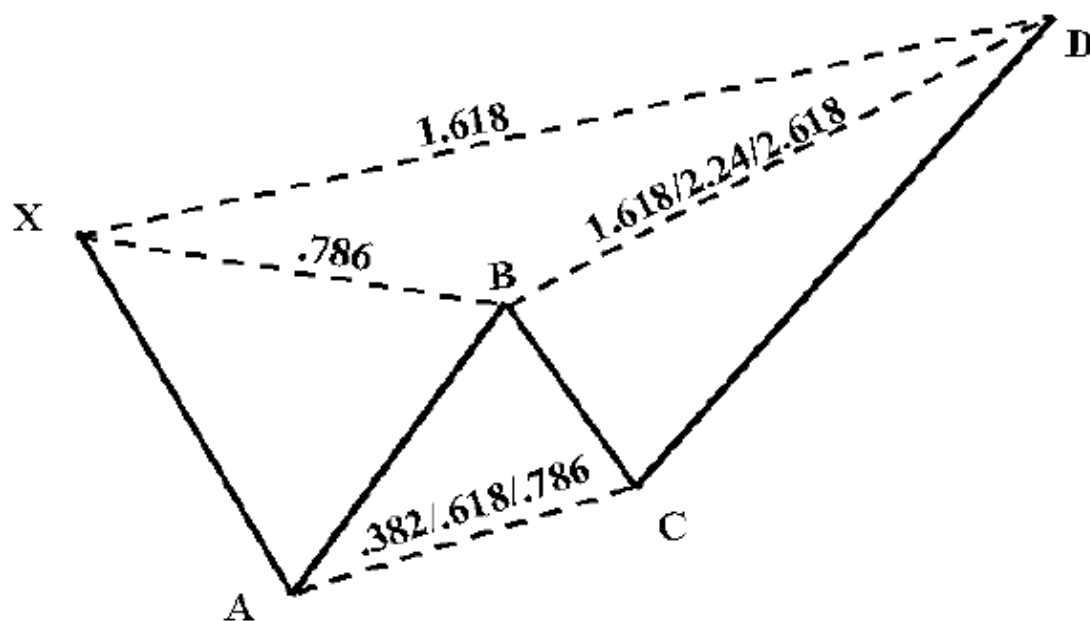

BEARISH BUTTERFLY

$$AB < CD$$

$$AD = 1.618XA$$

SELL AT D!

当股价运动形成清晰的看跌 1.618 蝴蝶模式时，就为交易者提供了非常好的交易机会。与 1.618 看涨蝴蝶模式类似，看跌的 1.618 蝴蝶模式需要你利用一些次要的斐波那契延展比率，来计算关键点位。通常，BC 腿至少需要 2.24 来进行计算。同样，AB=CD 模式绝大部分情况下，会利用 1.27 或 1.618 延展位置来计算完成点位。让我们看下面的一个应用案例。

在下面这张 Dupont 的周线图中，展示了 1.618 看跌蝴蝶模式作为强力反转信号的重要性。Dupont 在 1998 年前半年中迅速上升。在 1998 年 5 月，股价形成了清晰的看跌蝴蝶模式，股价随后发生反转，在反转接下来的 9 个月内，股价下跌超过 40% 的市值。

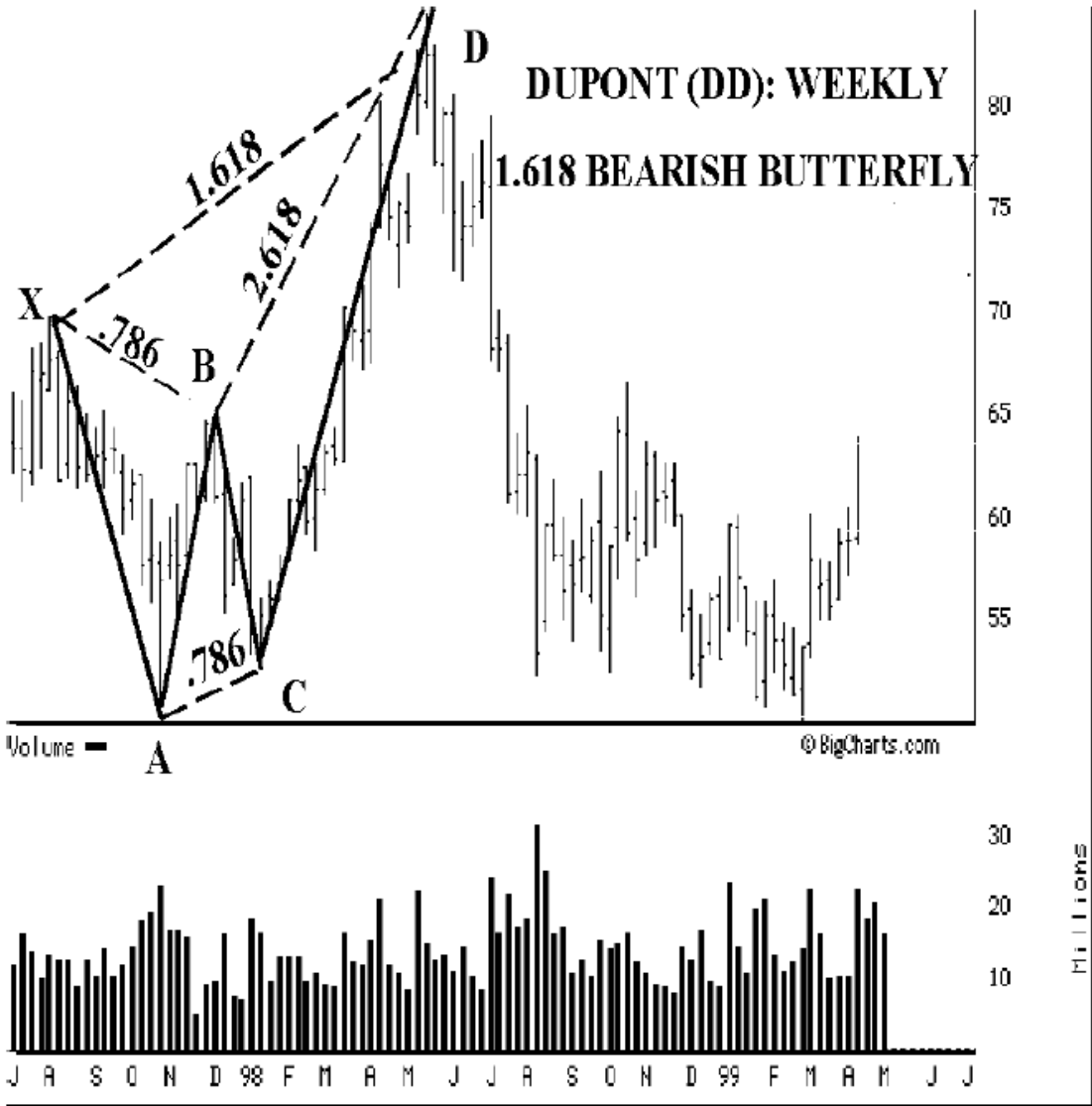

Dupont 股价形成了清晰的蝴蝶模式，并在到达 1.618 XA 位置后发生反转。在这个区域内，共存在 2 个谐波计算点位，共同定义了潜在反转区的位置。其中，1.618 XA 位于 81 13/16，2.618 BC 位于 84.8125。最终，股价在潜在反转区内的 84 7/16 发生反转。

当如此明显的模式出现后，你必须做好卖出的准备。在第一个卖出机会——1.27 XA 位置（75 左右），股价产生了强烈的跃升，从图中可以看到反映这一跃升行为的巨大交易柱线。尽管股价到达 1.27 XA 区域后，股价跌落了几个点，但出现在 82 到 83 之间的 1.618 XA 位置，却为交易者提供了更好的卖出良机。

下面这张放大的股价图，清晰的展示了股价在潜在反转区内的反转过程。尽管股价在到达反转区的第一周，出现了看跌的阴线，但由于股价当周的巨幅高开，因此仍然属于十分强势的状态。在这种情况下，你最好能够多等一会，获得明确的反转信号后再入场。

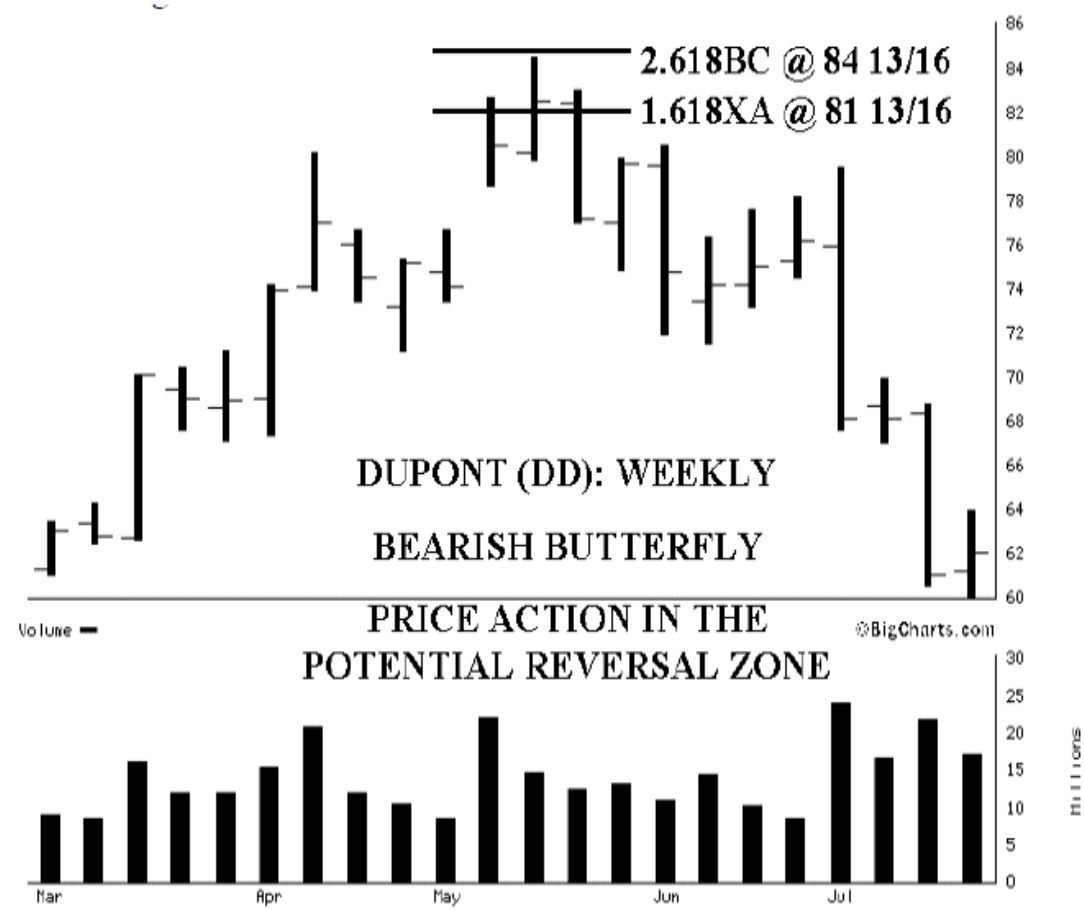

两个星期后，Dupont 股价开始反转。在反转接下来的几周内，股票明显破位向下，不断创造周线低点。在这个案例中，股价运行呈现的模式非常清晰，并在反转后几周内下跌超过 30 点。

正如上面的案例所示，1.618 XA 延展是这个交易设置中最重要的谐波点位。但是，股价触及其它谐波计算点位反转的情况也很常见。因此，我们必须将我们的注意力集中于整个潜在反转区，来决定是否应该入场交易。

蝴蝶模式总结

与 Gartley 模式类似，蝴蝶模式也是一种经常出现的谐波交易模式。但是，与 Gartley 模式相比，蝴蝶模式存在一些关键的不同点，将它与 Gartley 模式区分开来。其中，最重要的一点不同是，模式的完成点 D，越过了模式的起始点 X。1.27 XA 指出了蝴蝶模式的完成点——点 D，是关键反转区域。以我之见，XA 延展位置是潜在反转区内最重要的谐波点位。另外，我建议交易者等待股价到达 1.27 XA 位置后，再入场交易。如果股价没有在 1.27 位置发生反转，我通常在接下来的 1.618 XA 位置进行观察等待机会。

另一个重要的不同点在于反转点 B。请记住，在蝴蝶模式中，XA 腿回退应该是 0.786 回退，而在 Gartley 模式中，XA 腿在点 B 的回退应该是 0.618 回退。当 AB 腿在 0.786 XA 位置发生反转时，我会知道一个潜在的蝴蝶模式可能正在形成。0.786 这个数字对于识别和检验理想的蝴蝶模式非常有效。

1.618 BC 对于定义蝴蝶模式的完成点很有效。理想的蝴蝶模式交易设置中，包含了 BC 腿的 1.618 延展，并与 XA 腿的 1.27 延展收敛于同一区域。在 1.618 蝴蝶模式中，我们需要使用 2.24 或 2.618 BC 来定义潜在反转区。记住，1.618 意味着价格的极限运动。当这种情况发生时，我会等待股价超越这一价位后才考虑执行交易。当股价越过 1.618 XA 位置后，我知道我离执行交易很近了。

另一个定义潜在反转区的因素是 AB=CD 模式的完成点。我在之前提到，在蝴蝶模式中经常包含过分延长的 CD 腿。因此，我们需要用 1.27 或 1.618 AB=CD 来计算模式完成点。这些点位应该被用来观察当时的股价运行情况，同时作为更加关键的谐波点位的重要补充。我不利用这种 AB=CD 模式的完成点作为交易的执行点，除非在此点还存在其它重要的谐波计算点位。

蝴蝶模式是一个非常有效的模式。在蝴蝶模式中，股价运动可能十分剧烈，尤其是 1.618 蝴蝶模式中，股价运动情况更加剧烈。因此，我们最好能够等待反转确认后，再入场。尽管这样可能会延误入场时机，但发生在关键位置的反转将为你带来丰厚的利润。

16. 三重推进模式

尽管三重推进模式，比起其它的谐波交易模式，要简单得多。但是，它对于识别股价关键反转区域的作用，同样十分重要。三重推进模式中，最重要的一个构成元素就是对称的股价运动。三重推进模式在股价图表中，应该可以很容易被识别出来，甚至可以说它会“跳到”你的眼前。在这个模式中，前两次的股价推进运动应该与之前股价运行明显独立开来，非常容易识别。当交易者识别出最初的两次股价运动后，那么就可以很容易的计算出潜在反转区的位置了。

在三重推进模式中，这三次推进应该在时间上保持对称。例如，如果在第一次推进和第二次推进之间相隔五个股价柱线，那么第三次推进与第二次推进之间也应该相隔五个股价柱线。但是，对于一个合法的反转信号，非常准确的时间对称性并不是一个必要条件。

尽管对于三重推进模式来说，对称的三次股价运动是这个模式的核心，但是股价并不一定总是准确的在斐波那契延展位置处发生反转。在股价第一次测试潜在反转区时，我们应该密切关注股价在潜在反转区内的运动情况，并重视股价运动产生的任何预警信号。斐波那契延展位置，为我们指出了常规的潜在交易区域。我相信对于成立的反转来说，它通常都会在第三波股价运动到达斐波那契延展位置后不久，即开始反转。三重推进模式在第三次股价推进时完成，通常情况下，当时的股价运动会十分强劲。因此，我们在依据三重推进模式交易时，应该格外小心。在一些情况下，投资者最好能够等待几个交易周期，获得明显反转确认后再入场。

三重推进模式较之其它的谐波交易模式，发生的几率较小，但它可能算得上是最容易识别的谐波交易模式了。但由于在三重推进模式完成时股价运动可能会十分强劲，因此交易执行才是这个模式中最难掌握的部分。由于经过三重推进模式反转后的股价运动通常十分强劲，因此对于交易者来说，三重推进模式是非常重要的交易信号。

看涨的三重推进模式

尽管三重推进模式对交易执行要求较高，但这个模式却是最容易识别出来的谐波交易模式之一。当股价在下跌，之前的股价运动产生了两次明显的向下运动(推进)时，这就为交易者指出了，可能发生在下一次股价向下运动时的潜在反转机会。

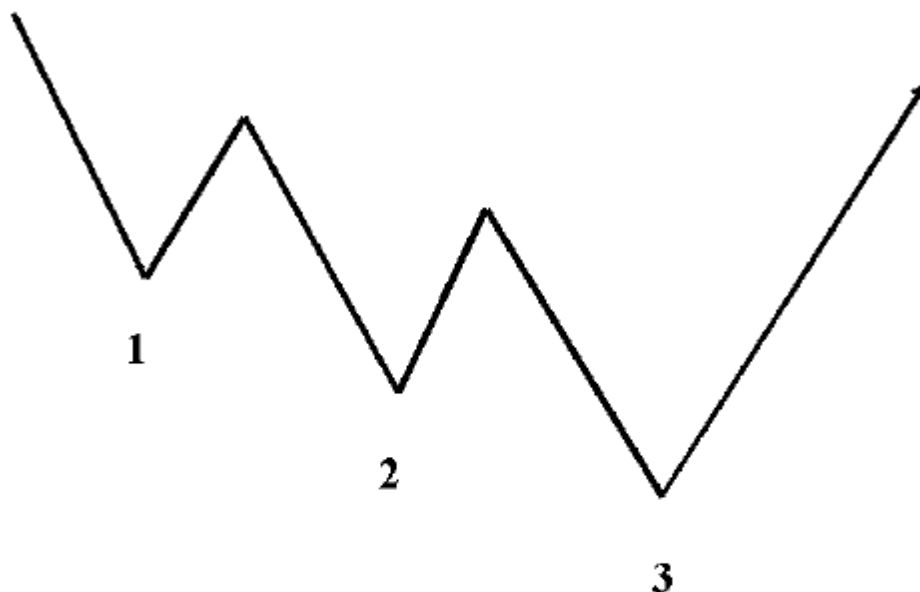

BULLISH THREE DRIVES: BUY AT 3!

在上面的示意图中，展示了看涨的三重推进模式。它应该具有 3 次明显的股价向下推进运动，并在第 3 次股价下跌时，为交易者提供了明确的买入机会。尽管这个模式看起来简单，但它却经常导致股价的重要反转。

看跌三重推进模式的止损设置

对于三重推进模式来说，止损的设置方法与蝴蝶模式类似。由于这个模式经常出现在股价的极限区域，没有以前的股价运动供我们参考来设置止损，因此，我们应该关注于潜在模式完成点附近股价柱线的运行情况。

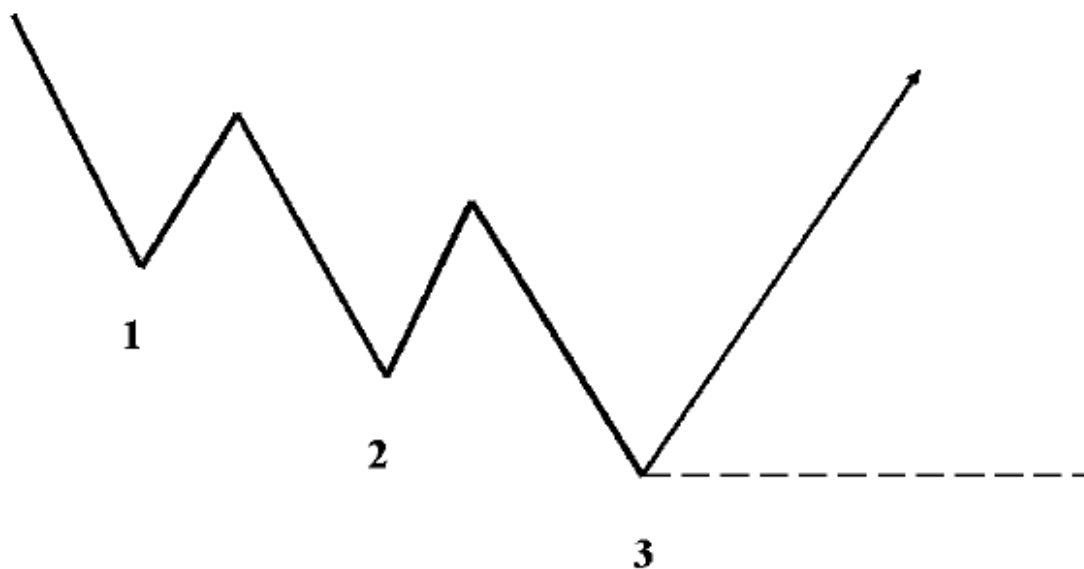

BULLISH THREE DRIVES WITH STOP LOSS: COVER BELOW 3!

对于三重推进模式来说，止损设置非常简单。通常情况下，止损只需放在第三次向下推进完成点位置下方即可。由于三重推进模式在图中非常明显，因此，你应该可以一眼就看出第三次下跌的完成点在哪。如果此模式反转成立，那么第三重下跌一旦完成，股价就不能再越过第三重下跌的完成点了。需要特别注意的是，如果股票收盘低于三重推进的完成点，那么这就是一个非常重要的事件了。在我看来，如果收盘低于三重推进模式的完成点，那么这个模式就失效了。

理想的看涨三重推进模式

在理想的三重推进模式中，每次向下推进过程，都应该包含有特定的斐波那契回退和延展比率。但是，这些形成的比率，通常来说并不是那么准确。如果向下推进中，形成的比率接近于对应的斐波那契比率，那么我就会认为这个模式是合法的。另外，这个模式的另一个重要构成因素是，几何结构上呈现的对称性。

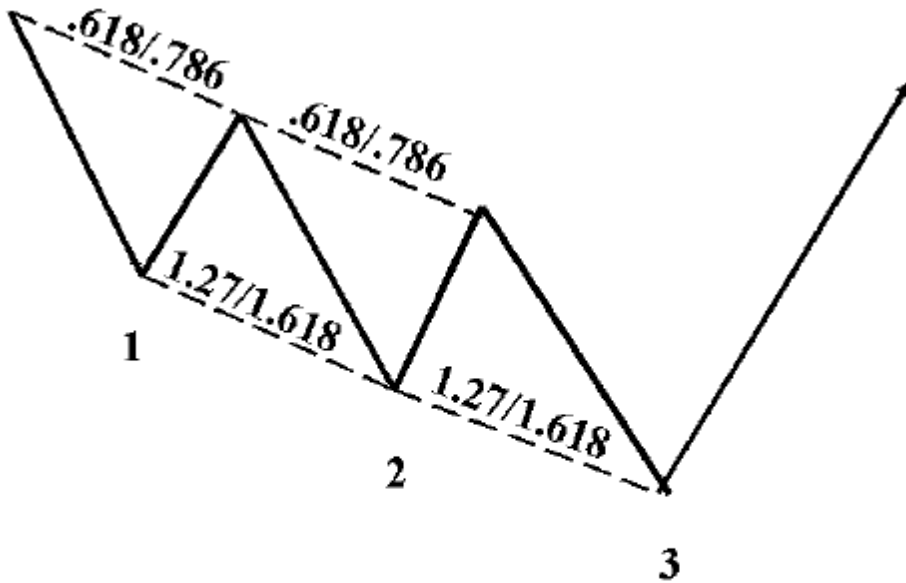

BULLISH THREE DRIVES: BUY AT 3!

在一些情况下，在第三次的向下推进中，股价无法准确到达预期的模式完成点。在这种情况下，我们应该等待明确的反转信号后，再入场进行交易。等待明确的反转信号对于交易执行非常有效，它可以帮助我们验证谐波模式导致的反转已经发生，同时帮助我们避免执行失败的交易。

在下面第一个案例中，Home Depot 的日线图中包含了一个非常清晰的看涨三重推进模式。在这个案例中，你可以看到 3 次向下推进过程，在时间和价格幅度上，都十分对称。每一次的向下推进，都大约在 1.27 延展位置处完成。另外，尽管第三次所用时间稍长一点，但每一次推进的时间都大约在 1 个月左右。如果除去第三次向下推进出现的延展情况，你应该可以很容易的在图中识别出这个模式。

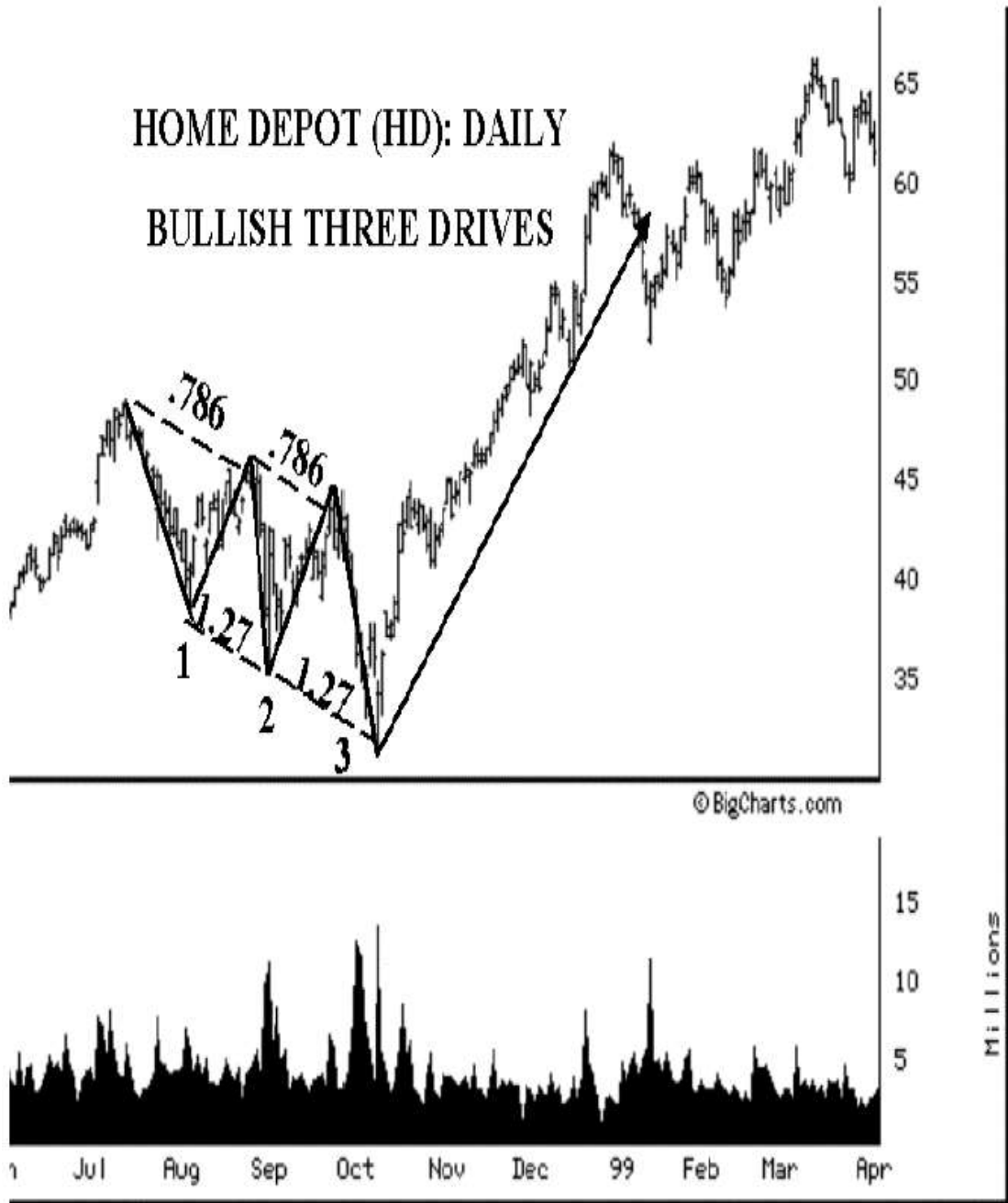

上面图中所示的交易模式，属于非常理想的看涨三重推进模式。在此模式中，3次股价向下推进的过程，非常对称。同时，每次向下推进的完成点，都大致位于1.27延展位置。在这个案例中，第三次推进过程略为延长，股价在略微超过1.27延展处位置发生反转。三重推进模式的完成点位于 $32 \frac{11}{16}$ ，股价最终在 $31 \frac{5}{8}$ 发生反转。

值得一提的是，股价在到达1.27延展位置的当天，即开始发生反转。尽管股价当天的运动有些强劲，但是股价的运动情况指出了谐波区域正在导致股价的反转。我在下面提供了一副放大的股价图，你可以清晰的看到股价在1.27延展位置发生了反转。

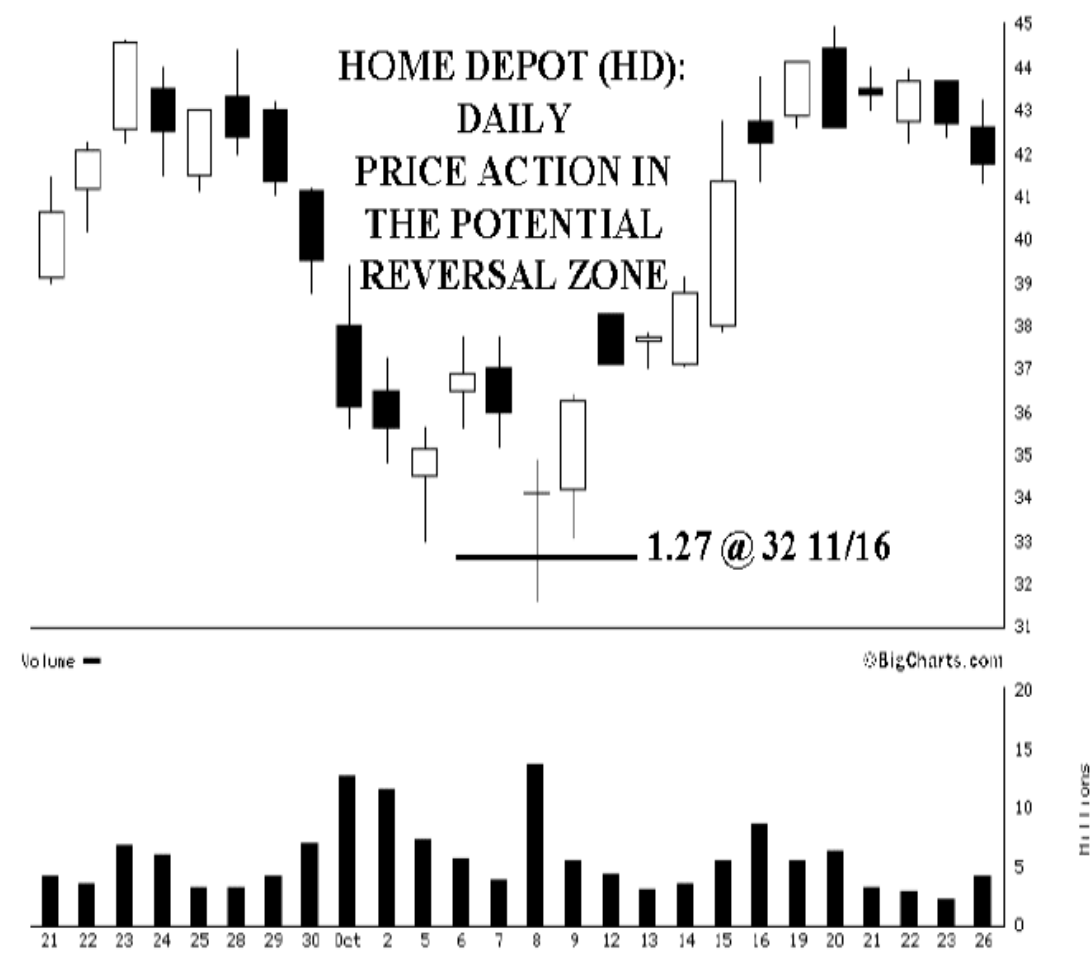

在上面的股价图中，你可以看到，这只股票在到达潜在反转区的当天，发出了两个预警信号。它们分别是当天的跳空低开，以及当天产生的极大的股价交易区间。由于这两个预警信号的存在，你最好能够多等一等再进入交易。在第二天，股价明显抬头向上，收盘于前一日最高点之上，并且收盘价接近于全天的最高价。尽管多等一天可能需要你在比最低点高几点的位置买入，但这个模式为你指出了重要底部，你进入交易的位置仍在相对的谷底位置。

尽管出现了上面所述的预警信号，但股价在到达 1.27 位置当天，却发生了不错的反弹。股价在当天保持稳定，形成了一个十字星形态。当十字星形态出现在三重推进模式后，就构成了一个非常的好反转信号。在这个案例中，股价形成十字星之后，开始了持续的看涨行情。在之后的几天内，股价不断跃升，从未跌破之前一天的最低点。所有这些信息，都验证了反转的成立。因此，当我们观察到三重推进模式出现后，我们就需要作出股价趋势可能发生重大反转的准备。发生在 Home Depot 上三重推进模式导致的反转，在之后的 6 个月内，使股价产生了 100% 的上涨。

在下面这张 Gateway Computer 的日线图中，也包含了一个非常不错的三重推进模式。在这张图中，三重推进模式中的 3 次向下推进，构成了良好的对称性（每一次推进差不多都在 1 个月左右），符合理想模式的要求，是值得我们学习的好例子。

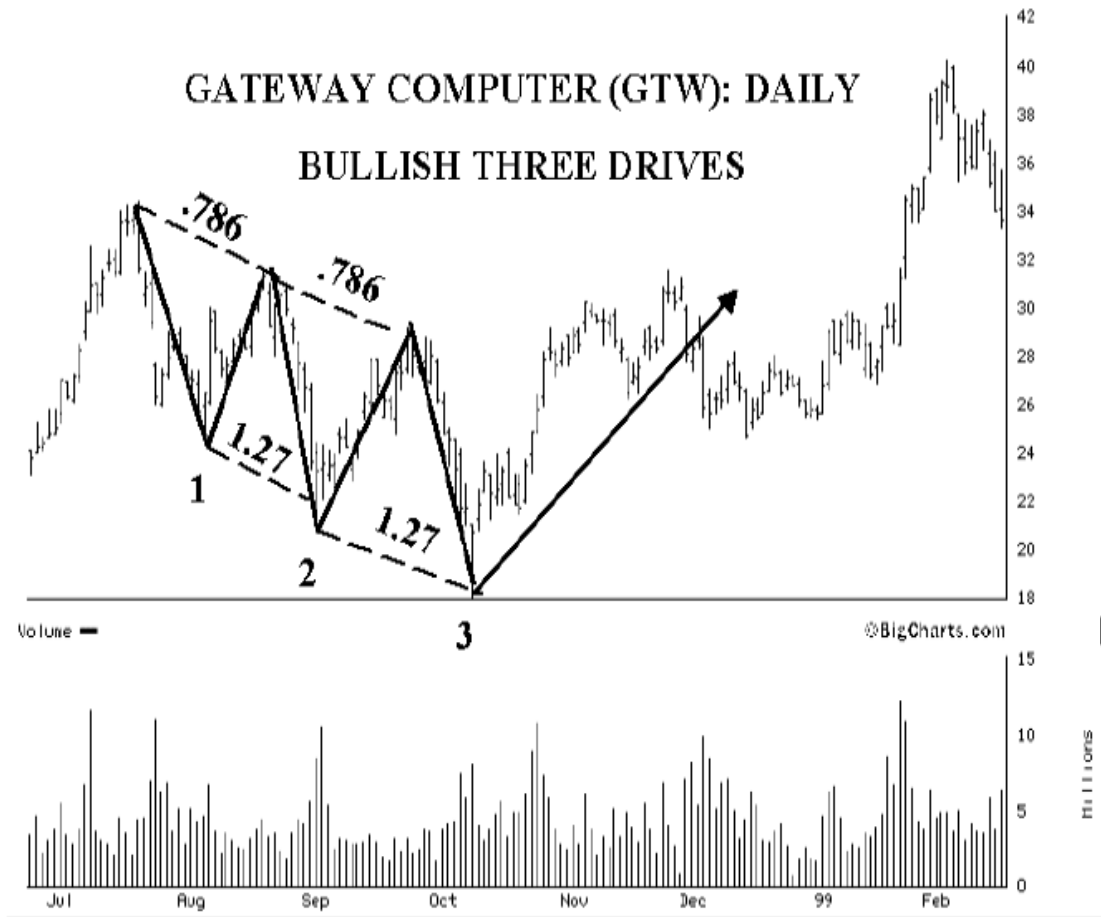

Gateway 股价形成了一个很好的看涨三重推进模式，并在 1.27 延展位置，发生反转。其中，第三次向下推进的完成点位置在 $18\frac{7}{8}$ ，股价最终在 $18\frac{1}{16}$ 见底反转。尽管股价略微超过了 1.27 延展位置，但最终还是在到达 1.27 位置的当天即发生反转。

这个案例中股价的 3 次向下推进运动非常对称，是我们学习这种模式的很好例子。每一次的向下推进，都几乎在其对应月份的月初创造了股价新低。另外，每次向下推进，都在到达 1.27 延展位置的当天发生反转。在第三次向下推进中，股价到达 1.27 位置的当天，出现了两个预警信号——向下的跳空低开和极大的股价交易区间。由于股价发出了如此的预警信号，因此你最好能够等一等再进行交易。最终，股价在到达 1.27 延展后，形成了一个很好的锤子线形态。另外，在接下来的一天，股价通过收盘价高于前一天整个交易区间这一看涨行为，确认了反转的成立。我在下面提供了放大的蜡烛图，展示了股价是如何在第三次推进中遇到 1.27 延展而产生反转的过程。

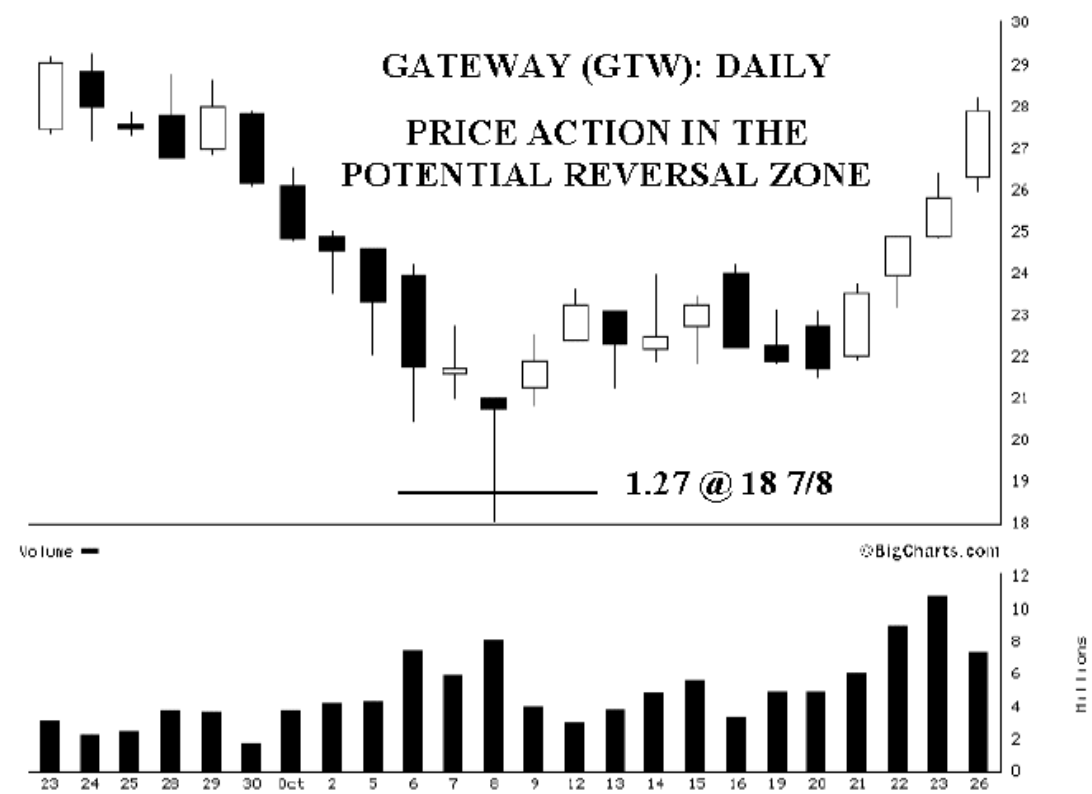

在上面的蜡烛图中，清晰的展示了三重推进模式产生股价反转的全过程。在 Gateway 这个案例中，尽管出现了预警信号，但股价到达 1.27 延展位置当天形成的锤子线，为反转成立提供了重要证据(尽管发出了预警信号)。在模式完成后，股价迅速反转，并开始了清晰的上涨之路。Gateway 在接下来的几个星期内，收盘不断升高，股价产生了巨幅跃升。

看涨三重推进模式，通常为交易者指出了可能发生潜在反转的位置。这个模式的结构必须非常清晰，就好像之前案例中出现的模式一样。同时，这个模式也需要很好的时间和空间上的对称性。需要我们十分注意的是，我们不能主观臆断这个模式。如果模式不明显，那么它很可能不是一个有效的交易信号。像之前例子那样清晰的三重推进模式，会经常出现，并且会主动的“跳到”你的眼前。因此，我们应该认真研究之前的案例，来为之后出现这种理想的交易设置情况做好准备。

看跌的三重推进模式

与看涨的三重推进模式类似，看跌的三重推进模式也应该具有十分清晰的结构。当股价图中出现 3 个明显的向上推进运动，尤其是发生在一段长时间的攀升之后，这时三重推进模式为我们指出了股价发生潜在反转的可能。接下来，让我们看下面示意图。

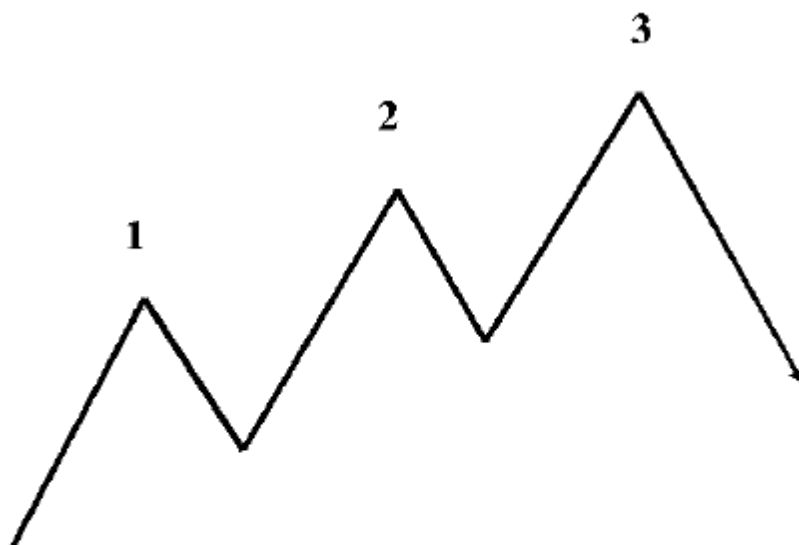

BEARISH THREE DRIVES: SELL AT 3!

在示意图中的看跌三重推进模式，看起来非常简单。但是，当股价运行中形成这种模式后，通常预示着股价将要发生重要反转。在股价图中的三重推进模式，应该像上面图示中那样结构清晰，并直接“跳入”你的眼中。

看跌三重推进模式的止损设置

看跌三重推进模式中，止损的设置需要一些主观的判定。由于三重推进模式结构非常清晰，因此任何对于第三次推进完成点的重要突破，都会导致模式的失效。

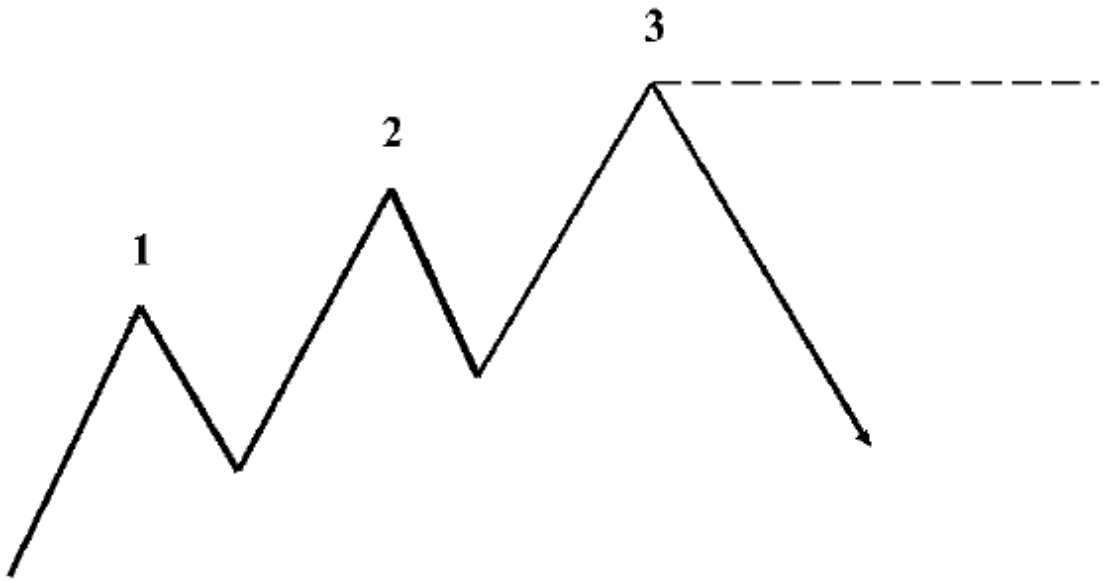

BEARISH THREE DRIVES WITH STOP LOSS: COVER ABOVE 3!

与其它谐波交易模式导致的反转类似，如果模式有效的话，那么反转应该会很快发生。一旦股价形成了三重推进模式，那么潜在反转区就应该拦住之前的趋势，并使股价不再越过此区域。

理想的看跌三重推进模式

类似于看涨的三重推进模式，看跌的三重推进模式结构应该十分清晰。我相信看跌的三重推进模式比起看涨的三重推进模式，发生的几率应该更加频繁，而且经常会更加对称。让我们看下面的示意图。

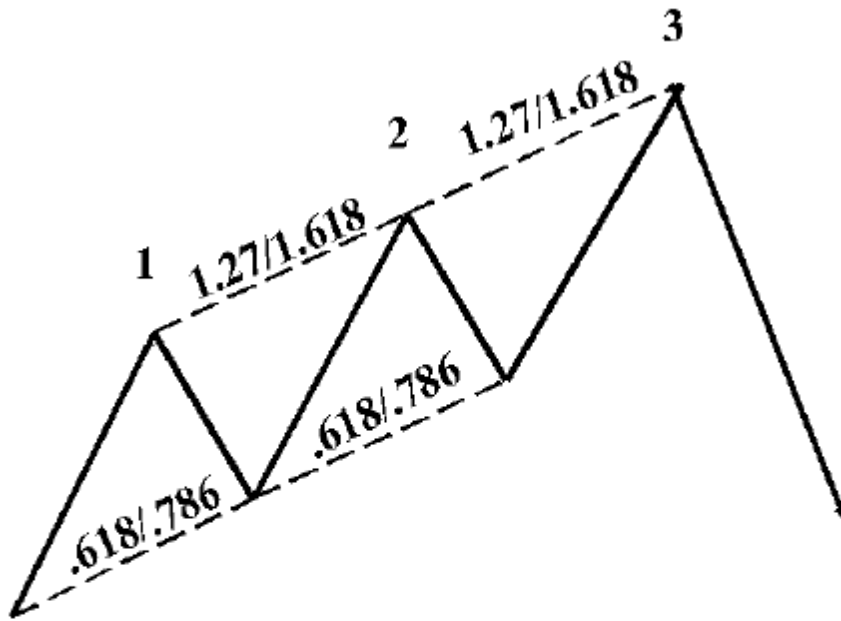

BEARISH THREE DRIVES: SELL AT 3!

以我的经验来看，看跌三重驱动模式，比起看涨的模式来说，会更加容易被交易者发现。这其中的原因可能是，股价强劲上升比起下跌来说，可能更加引人关注吧？不管是什么原因，看跌三重推进模式的结构应该非常清晰。经过前两次的上涨推进后，你就应该可以计算出第三次推进的完成位置了。让我们看下面的案例分析。

在下面这张 Rambus Software 的日线图中，包含了一个结构清晰且非常对称的三重推进模式。在这个三重推进模式中，每一次推进都完成于 1.27 延展处。最终，股价在第三次向上推进略微超过 1.27 延展位置不到半点处，趋势发生反转。在此案例中，潜在反转区位于 1.27 延展位置，大约位于 109 1/4。如果你正在寻找做空这只股票的机会，那么当股价到达 109 后，你就应该开始准备卖出了。在这个案例中，如果股价超过 1.27 延展位置，并在稍高于 110 价位见顶，我也并不感到奇怪。有时候，股票会在整数位，如 100, 110 发生反转。在这个案例中，Rambus 股价在 109 15/16 见顶，几乎到达了 110。在接下来的几天内，股价迅速滑落，确认了新的下跌趋势。在接下来的几个月内，股价几乎对折！

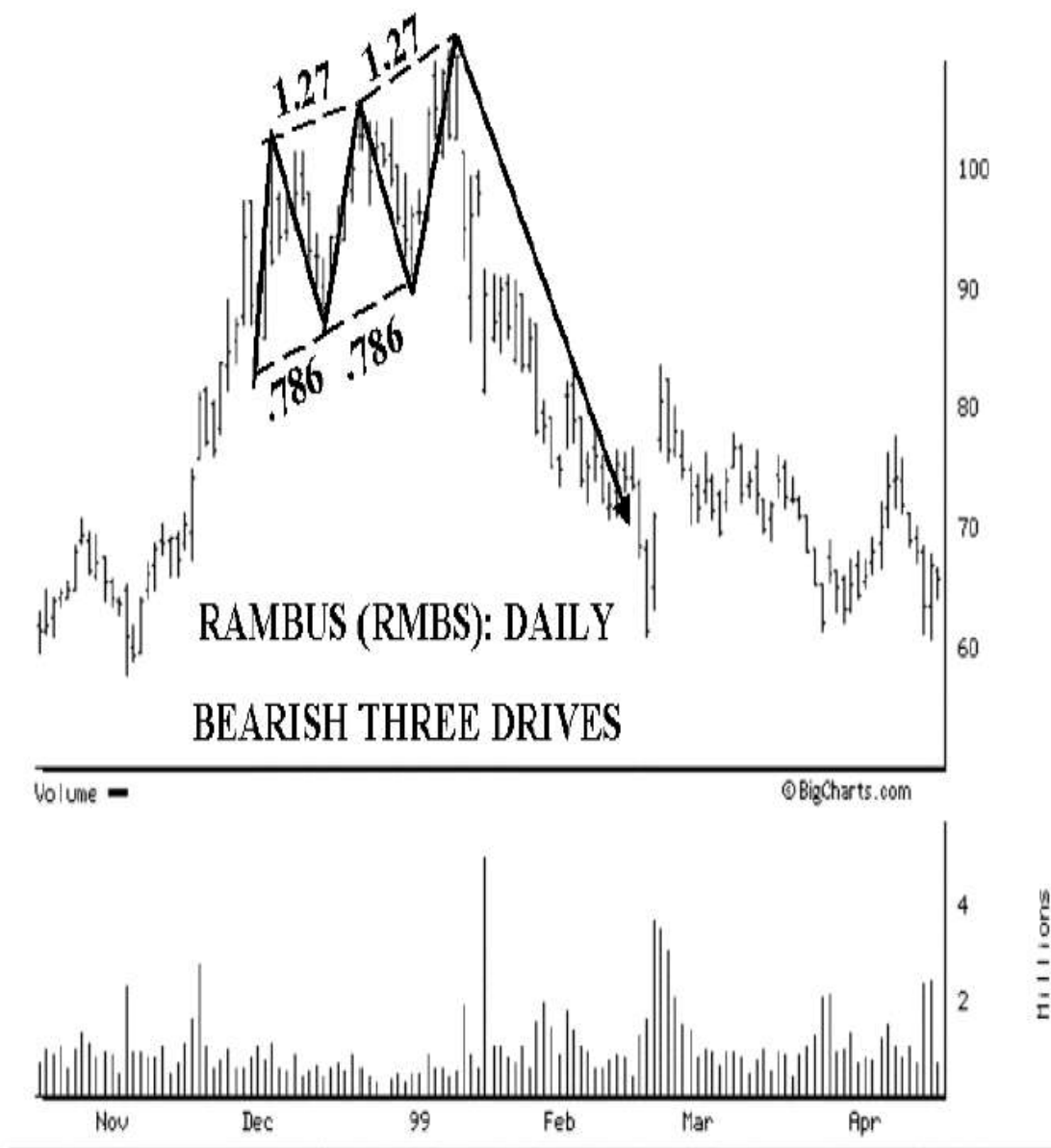

在下面这张放大的股价图中,你可以看到股价在 1.27 延展位置,发出了明确的反转信号。当模式完成后,股价的柱线形态变得极为看跌。另外,在完成反转后的几天内,股价也出现了跳空低开现象。

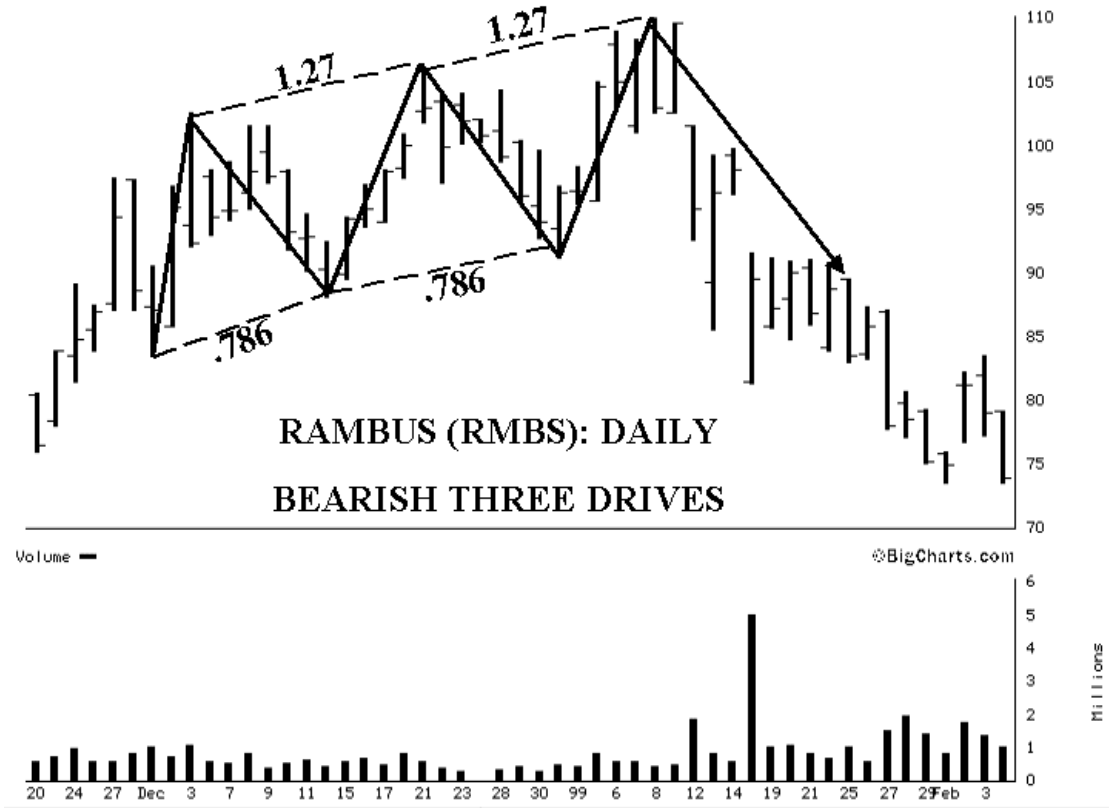

当像看跌三重推进模式这样的看跌谐波交易模式之后，继而出现了强烈的反转信号时，交易者应该知道重要的反转可能就在眼前。我们需要仔细研究这个案例，它确实很好的为我们展示了三重推进模式的运行过程。

下面的这张股价图，也是一个不错的三重推进模式的案例。Internet America 股价在小时线上形成了清晰的三重推进模式。因为这个案例中三重推进模式的特征明显，因此我将它放在这里与大家分享。在这个案例中，股价的三次向上推进都十分明显。尽管第三次的推进幅度稍大，超过了前一次推进的 1.618 延展位置，而且，形成的股价柱线存在跳空高开的预警信号，但是，这个案例中的三重推进模式，很好的体现了模式要求的最基本的对称性这一构成元素。需要注意的是，如果你可以在股价到达潜在反转区后多等待一个股价柱线，那么接下来的股价运动将确认反转的发生。这种看跌股价形态的出现，尤其是当在三重驱动模式完成后产生如此的股价柱线，意义非常重大。

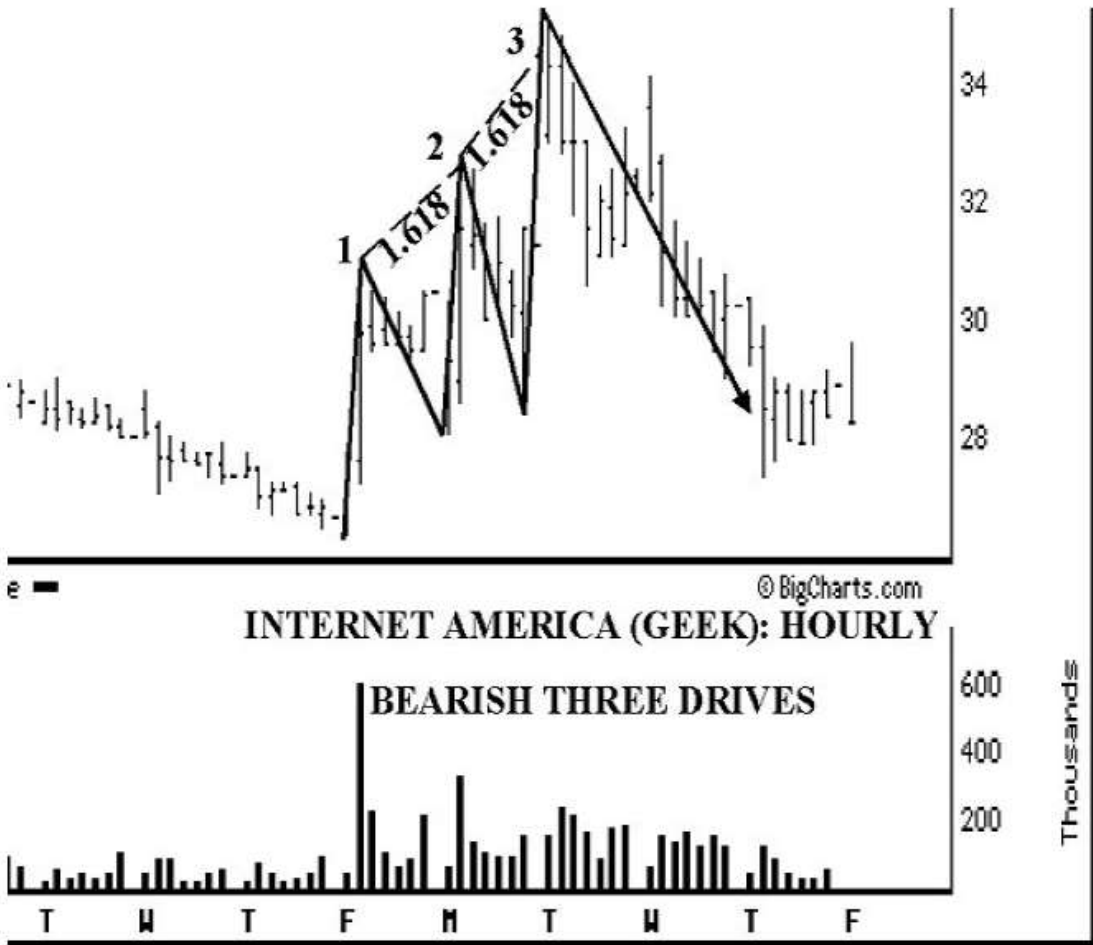

下面这张 CNET 的股价图中，也形成了一个非常清晰的看跌三重推进模式，股价在模式完成之后产生了不错的反转。尽管每一次向上推进都越过了 1.618 延展位置，但是在这个案例中，三重推进模式明确的指出了在 75 每股附近股价可能见顶这一事实。第三次推进的 1.618 延展位置位于 73 7/16，CNET 股价最终于 79 3/4 见顶反转。

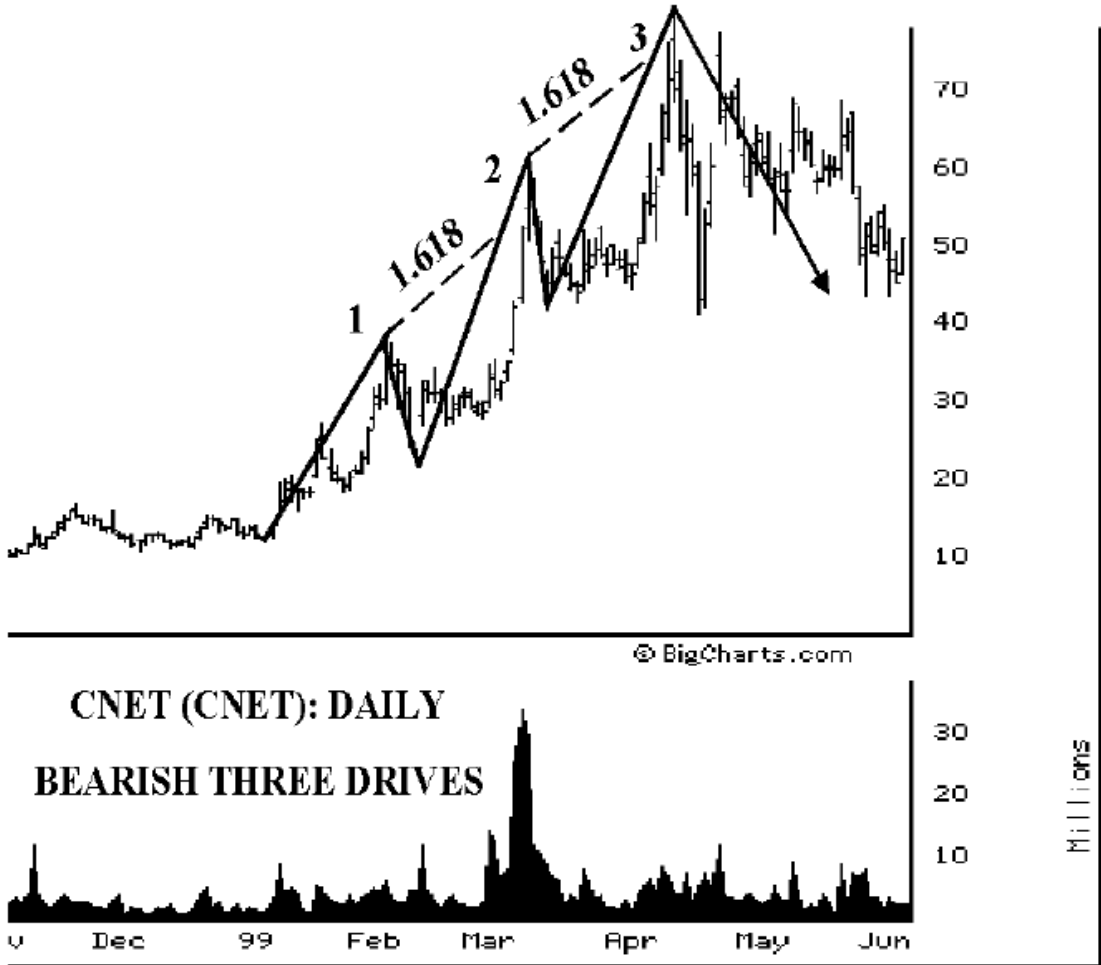

在这个案例中，股价在到达 1.618 延展位置的当天，仍旧强劲上涨。但是，在接下来的交易日，股价形成了非常看跌的柱线形态。这种缺乏持续性的股价走势，指出了潜在反转可能就在眼前。股价在反转之后的几天内，产生了大跌。

记住，在这个模式中，股价的三次推进应该在时间周期上保持对称。但是这种对称不一定要求十分准确，只要这些推进看起来对称，那么模式就是成立的。通过这个模式中体现的对称性，我们就能够计算出第三次推进的完成点位置，并且很容易的计算出交易设置的具体情况。

发生在重要斐波那契延展位置的三重推进模式

当三重推进模式出现在或邻近股价极限区域——全时的最低点或最高点时，我们经常可以看到，此时正有一个重要的斐波那契延展位置恰好与第三次推进的完成点，收敛于同一区域。这种基于更大的股价趋势运动计算得来的延展位置，对于我们来说非常重要，它可以帮助我们更加准确的划定潜在反转区的位置。

发生在重要斐波那契延展位置的看涨三重推进模式

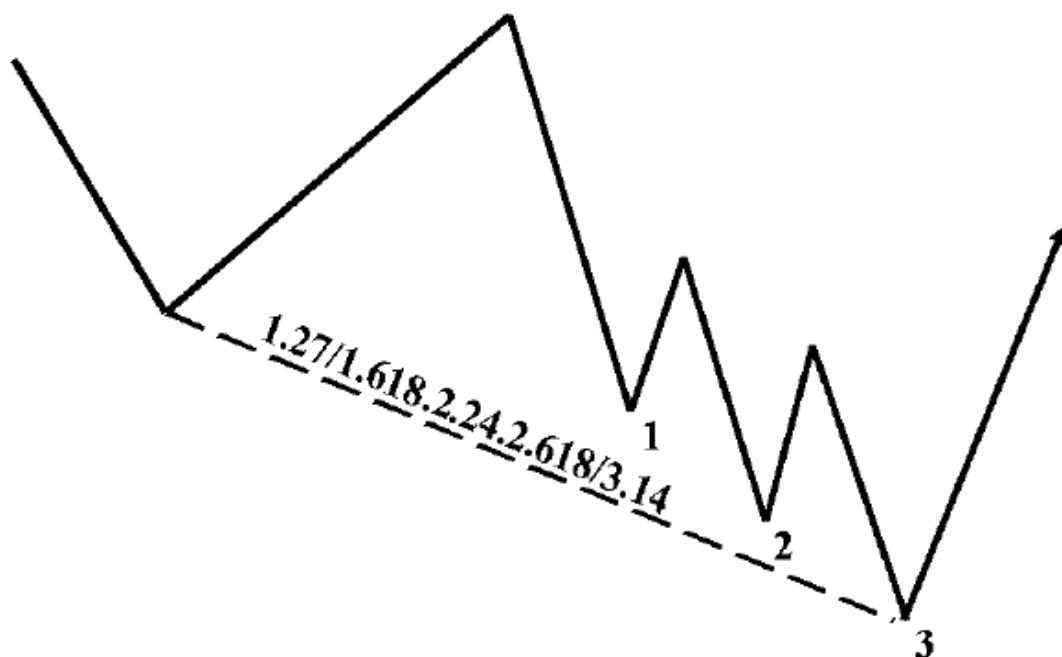

BULLISH THREE DRIVES

AT A MAJOR FIBONACCI PROJECTION:

BUY AT 3!

当看涨三重推进模式，与一个重要的斐波那契延展位置收敛时，我们就可以更加准确的定义潜在反转区的位置。由于三重推进模式中，根据第三次推进只可以获得一个谐波点位，因此再加上一个基于重要斐波那契延展而来的点位，将可以大大提升潜在反转区的重要性。

Cendant 股价在遭遇重大下跌之后，在 7 元每股附近形成了看涨的三重推进模式。这三次推进看上去非常清晰，并且模式应该会主动“跳到”你的眼前。在这个案例中，每次的股价推进都在 1.618 延展位置完成。尽管在时间周期上，模式中的三次推进不太对称，但我认为这些推进在结构上足够清晰，应该可以算得上合法的模式了。

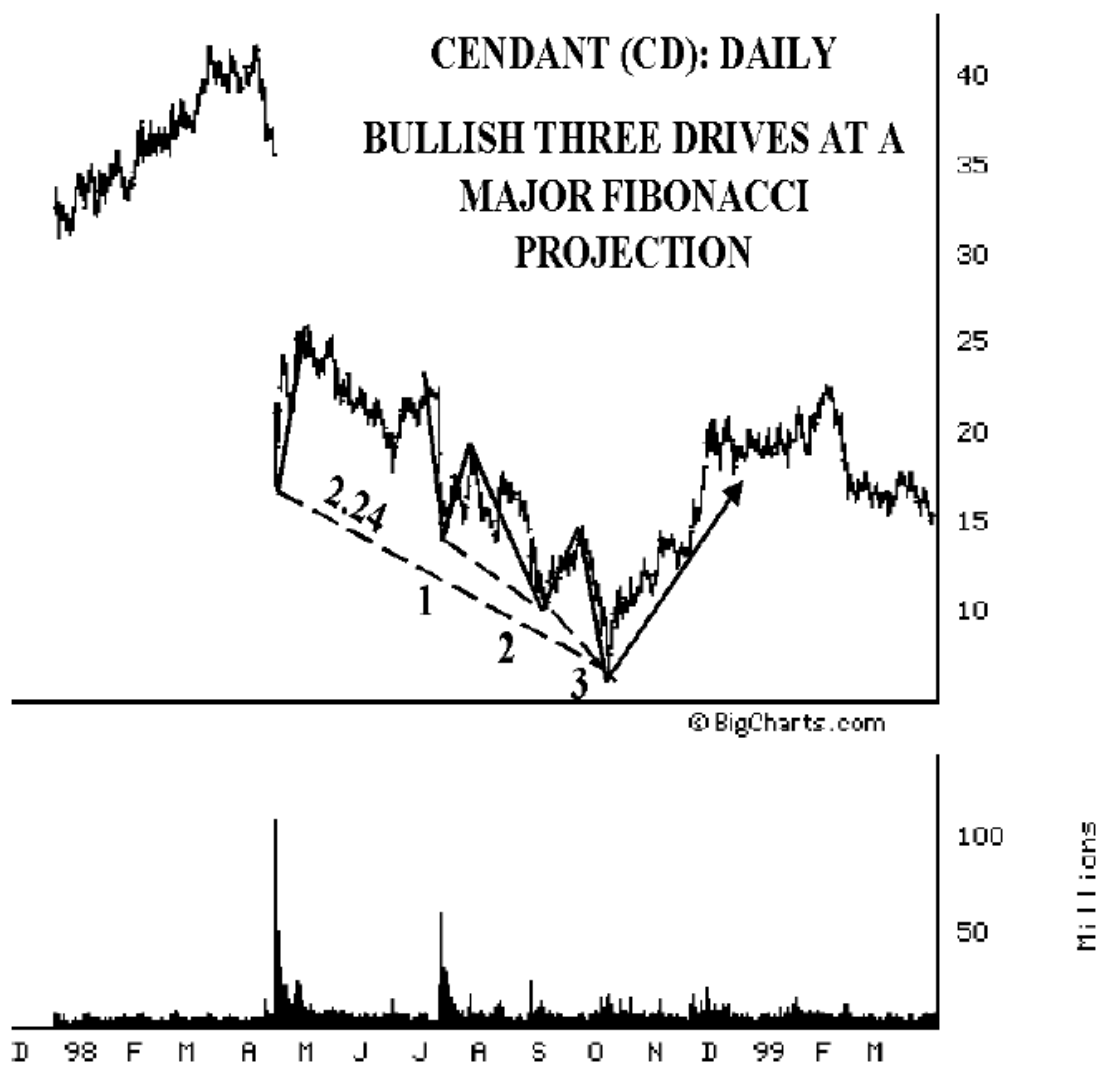

一旦前两次股价推进形成之后，那么我们就可以得到第三次推进的完成点位置，从而获得最优的交易执行点。在这个案例中，前一次推进的 1.618 延展位置，指出了位于 $5 \frac{1}{2}$ 左右潜在的入场点。这个位置与位于 $5 \frac{7}{8}$ 的 2.24 延展收敛。股价在略高于这两个点位的位置(大约在 $6 \frac{1}{2}$)迅速发生反转，并在接下来的 6 个月内迅速上涨。

尽管股价在两个斐波那契延展点位之上就发生了反转，但当时的股价运动情况却明确的指出了反转正在发生这一事实。下面这张蜡烛图，展示了股价是如何在预测的延展点位稍高位置反弹离开这一过程的。

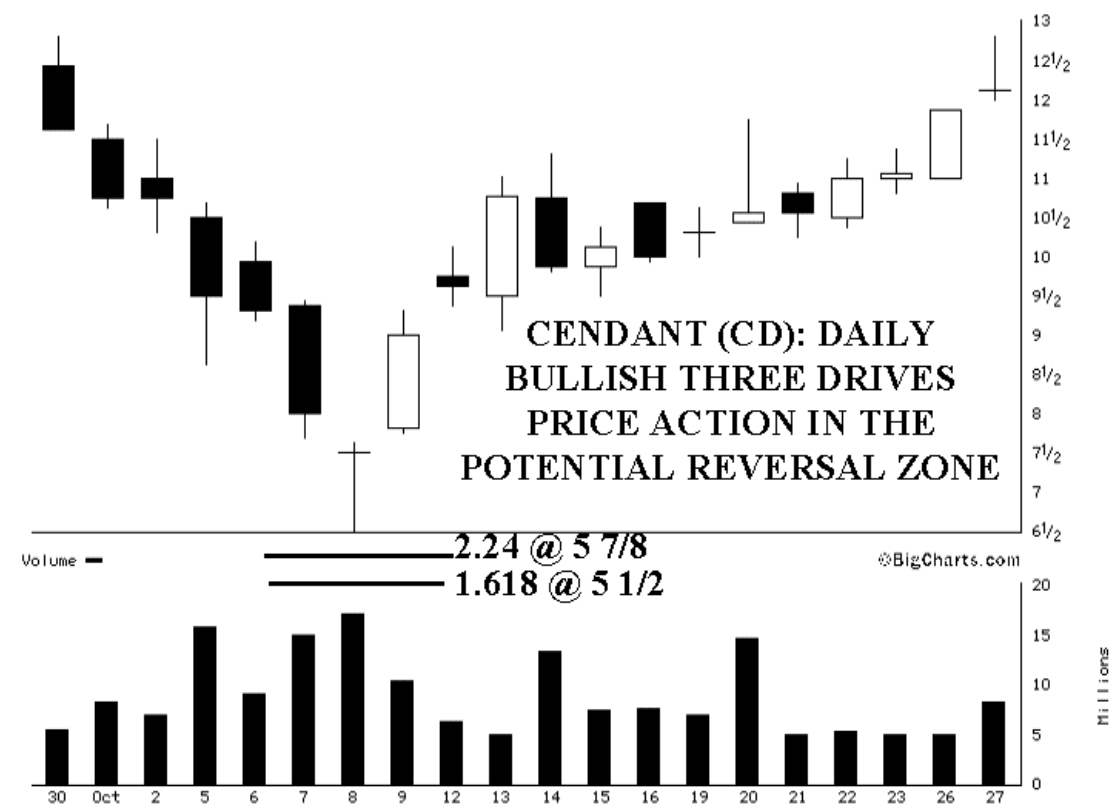

尽管你可能失去了在反转当天的买入机会，但是股价在反转当天的运动情况，却明确的指出了反转正在发生这一事实。在潜在反转区上方的十字星形态，其反转意义非常重要。另外，接下来几个交易日的股价走势非常强劲，股价跃升迅速，并且在十字星形态下一个交易日中出现的跳空高开，都确认了反转的成立。

这是一个非常值得我们研究的三重推进模式的例子。在这个案例中，我更希望能够看到股价到达我们计算得来的延展位置。另外，我通常不交易面值\$10以下的股票。但是，无论如何，Cendant 股价完成了这个谐波模式并产生了不错的反转。

对于类上面案例这样的交易设置来说，最关键的一点就是如何设置你的止损位置。如果你看到三重推进模式正在形成，那么你可以根据第二次推进的 1.618 延展来估算出第三次推进的完成点位置。在这种情况下，你只需在此区域之下冒 1 点的风险——大概在 4 1/2 位置设置止损——然后等待看模式是否有效即可。总而言之，这又是一个通过谐波交易模式，以小的止损博取潜在的巨大反转的实际例子。

发生在重要斐波那契延展位置的看跌三重推进模式

看跌的三重推进模式，也经常与之前下跌趋势的重要斐波那契延展位置，收敛于同一区域内。在这种情况下，重要斐波那契延展位置的存在，提高了三重推进模式的可靠性。理想情况下，延展位置应该与第三次推进的完成点收敛。请看下面的图示。

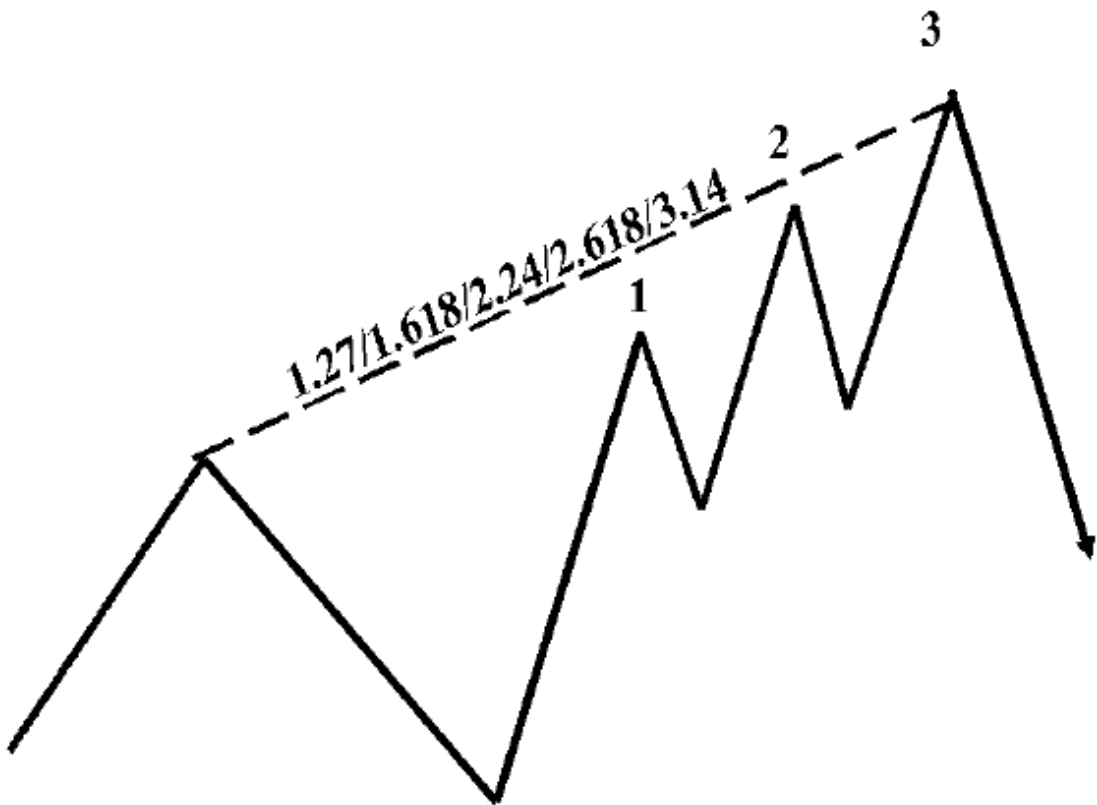

BEARISH THREE DRIVES

AT A MAJOR FIBONACCI PROJECTON:

SELL AT 3!

上面图示中三重推进模式的交易设置，由于有了重要斐波那契延展位置的参与，因此交易设置非常和谐。尽管我更希望等待股价到达重要的斐波那契延展位置后再入场，但是，通常情况下，这种交易设置会明确的指出股价可能发生反转的位置。让我们看一看下面的应用案例。

下面这张 Excite(XCIT)的日线图中，股价在全时最高点形成了清晰的三重推进模式，同时，此模式的完成点恰好与之前下跌的斐波那契延展位置收敛于同一区域。

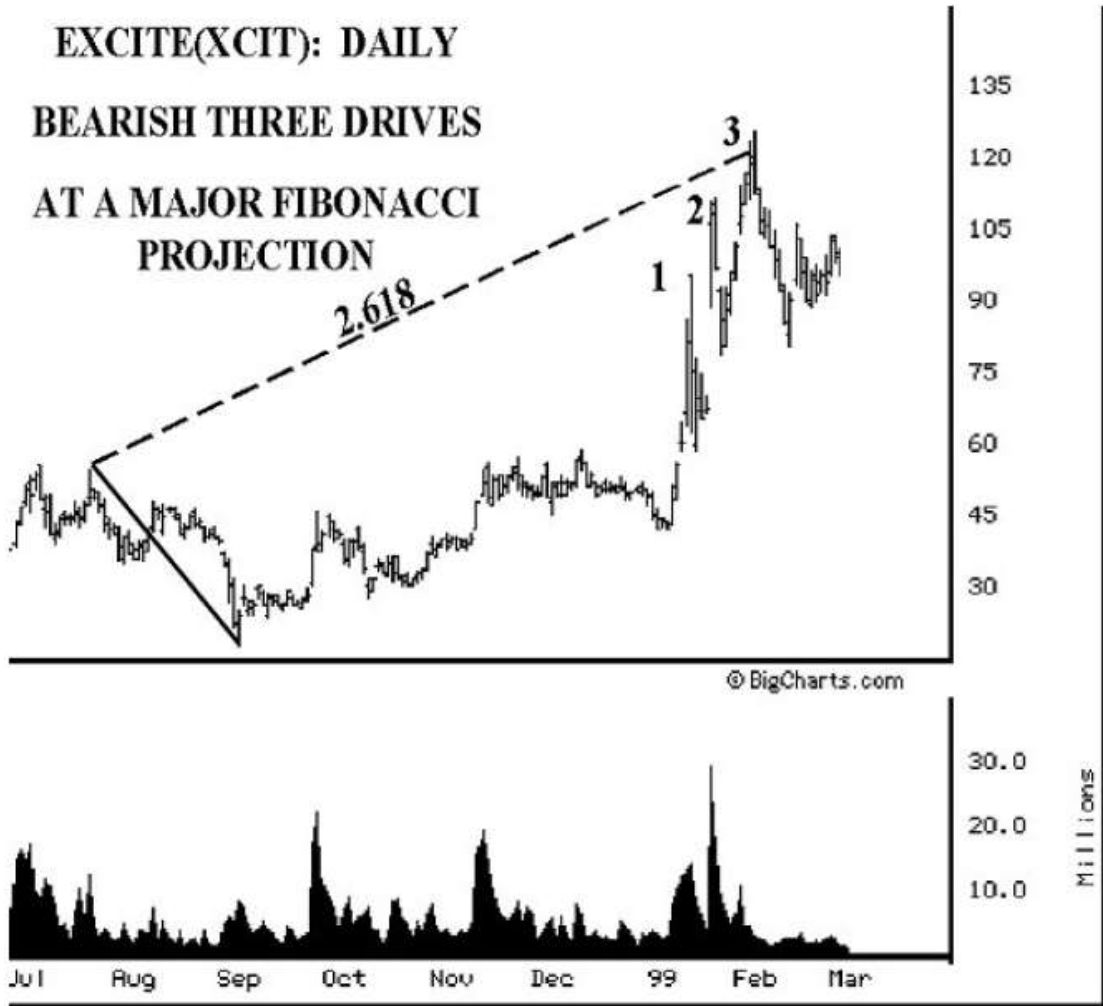

这种重要的斐波那契延展位置，与三重推进模式收敛于同一区域的情况，有时候看起来确实令人感到惊奇。如这个例子中所示的收敛情况，为股价的潜在反转提供了更加可靠的证据。在这个案例中，需要注意的是，三次股价的向上推进在图中清晰可见。当你看到这样清晰的三次股价推进后，你必须意识到重要的投资机会就在眼前。尽管在这个案例中，每次推进的完成点都略微超过 1.27 延展位置，但是图中的模式却非常对称而清晰，因此仍属于有效的三重推进模式。我在下面特意包含了一张放大的三重推进模式的股价日线图。

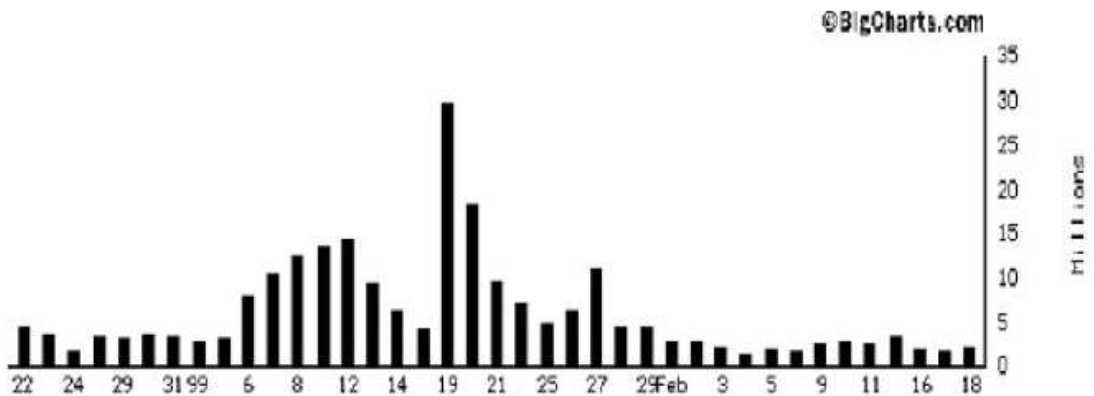
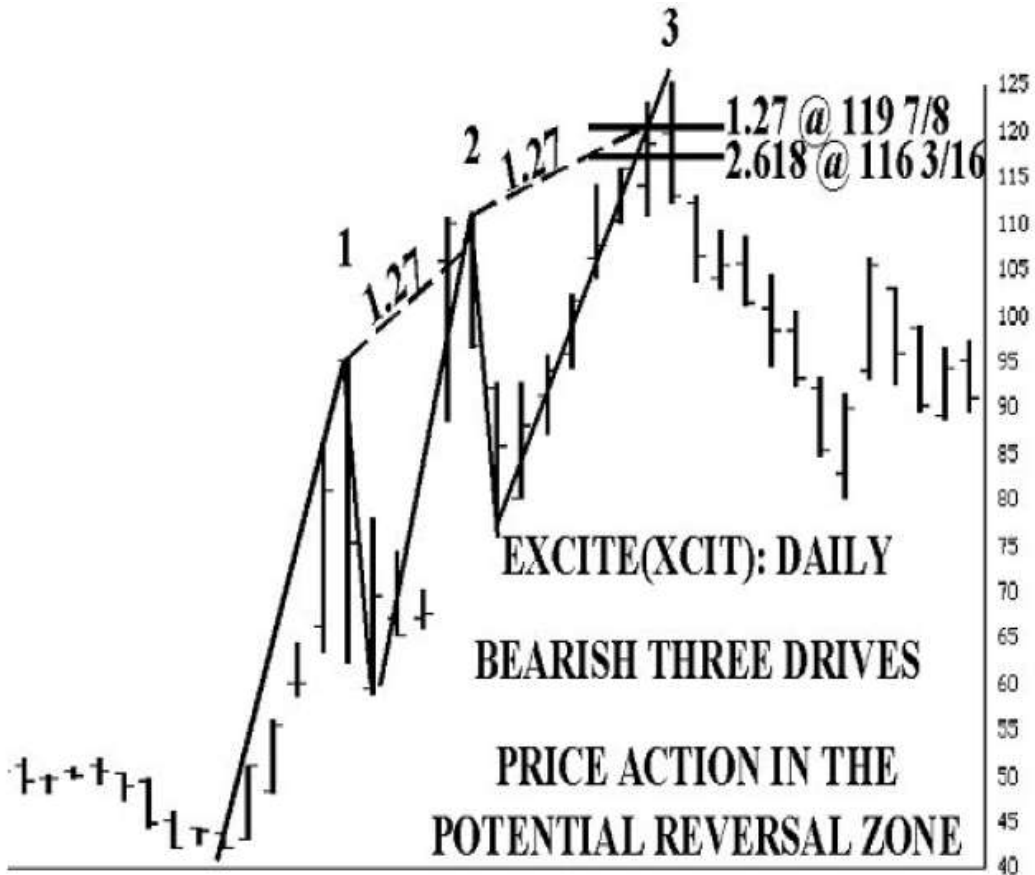

在这个交易设置中，最重要的点位要算是第三次股价向上推进的完成点。利用第二次推进的 1.27 延展，计算出第三次推进应该完成于 119 7/8。在这个区域内，同时存在有之前下跌趋势的 2.618 延展位置，位于 116 3/16。因此，实际的交易设置应该至少定在 —— 120 左右的价位 —— 来进行卖出操作。

在这个案例中，1.27 延展比 2.618 延展，更加适合于作为卖出股票的入场点。这其中主要的原因是，第二次股价向上推进过程中，股价越过 1.27 位置几个点位。另外，这个案例中形成的模式明确指出了 1.27 延展位置，是非常可能的股价目标。

尽管图中的模式十分清晰，但 Excite 股价在到达第三次推进的预期完成点后，仍向上强烈跃升。在当天，股价发出了极大的交易区间这一预警信号。在这种情况下，你应该重视股价发出的预警信号，并等待某种形式的反转确认后，再入场进行交易。在第二天早上，股价越升超过潜在反转区后，就发生了迅速反转。在股价反转之后的第二天，Excite 股价跳空低开，并快速下跌。股价在接下来的两个星期内，暴跌 40%。

由于在这个案例中，股价的运动情况十分强劲，因此交易执行起来比较困难。在反转前的几个月内，这只股票的股价上涨了 300%。尽管这只股票如此被看好，但它仍然在谐波区域发生了反转。在这个案例中向我们强调了，在潜在反转区内观察股价运行情况的重要性。由于股价在反转之前跃升迅速，你可能会认为股价会突破潜在反转区。但是，股价的运动情况，却明确的指出了潜在反转就在眼前这一事实。另外，在股价到达潜在反转区之后的交易日中，股价的运行情况也十分看跌。

在重要斐波那契回退位置的三重推进模式

如果三重推进模式没有发生在股价的极限位置，那么它必须完成于/或接近完成于重要的斐波那契回退位置。基于回退计算得来的斐波那契点位，将为第三次推进的完成位置，提供更好的确认。另外，经常出现的一种情况是，第三次推进的幅度超过前两次推进的幅度，并在到达重要的斐波那契点位后，股价发生反转。总而言之，与其它的谐波交易模式类似，基于之前主要趋势回退得来的斐波那契点位，是这种交易设置中最重要点位。

发生在重要斐波那契回退位置的看涨三重推进模式

如果三重推进模式的完成位置，与之前主要趋势的斐波那契回退位置收敛，那么这样的交易设置无疑是十分和谐的。在这种情况下，基于之前主要趋势的斐波那契回退位置，应该与三重推进模式中第三次推进的完成点位置收敛，从而提升了模式的和谐程度。

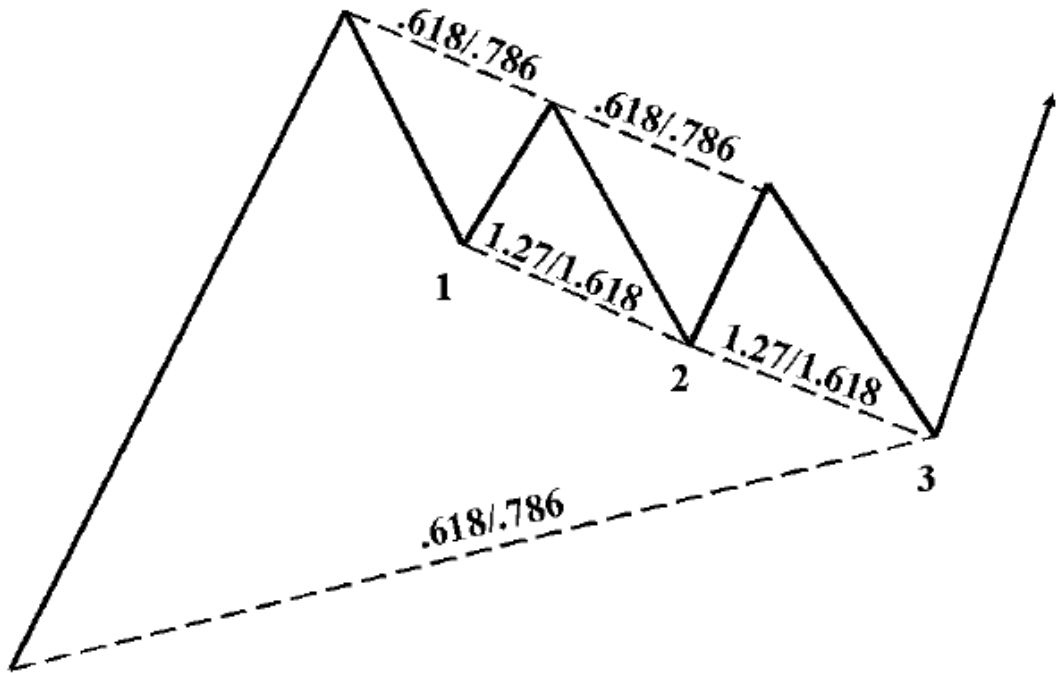

BULLISH THREE DRIVES

AT A MAJOR FIBONACCI RETRACEMENT: BUY AT 3!

接下来 Bristol Myers Squibb (BMY)股票的应用案例，为我们很好的展现了位于重要回退位置的三重推进模式所产生的作用。在图中，Bristol Myers Squibb 的股价形成了一个非常不错的三重推进模式。同时，此模式与之前上升趋势的 0.618 回退位置收敛。由于图中形成的模式十分清晰，以及之前趋势的 0.618 回退位置收敛，因此这个交易设置是非常和谐的。

正如你所看到的，每一次股价向下推进，都基本上完成在前一次推进幅度的 1.618 位置上。另外，在每一次推进之间的时间跨度基本上都是 1 个月。我必须承认，这个三重推进模式并不是非常对称。但是，这三次推进行为却非常清晰，你一眼就可以从图中看出它们。由于它们是如此的清晰，因此，我们应该把它们算做合法的三重推进模式。尽管第三次的股价推进，略微超过了预计的模式完成点(前一次推进幅度的 1.618 延展)，但 1.618 延展位置最终为股价提供了绝佳的支撑。

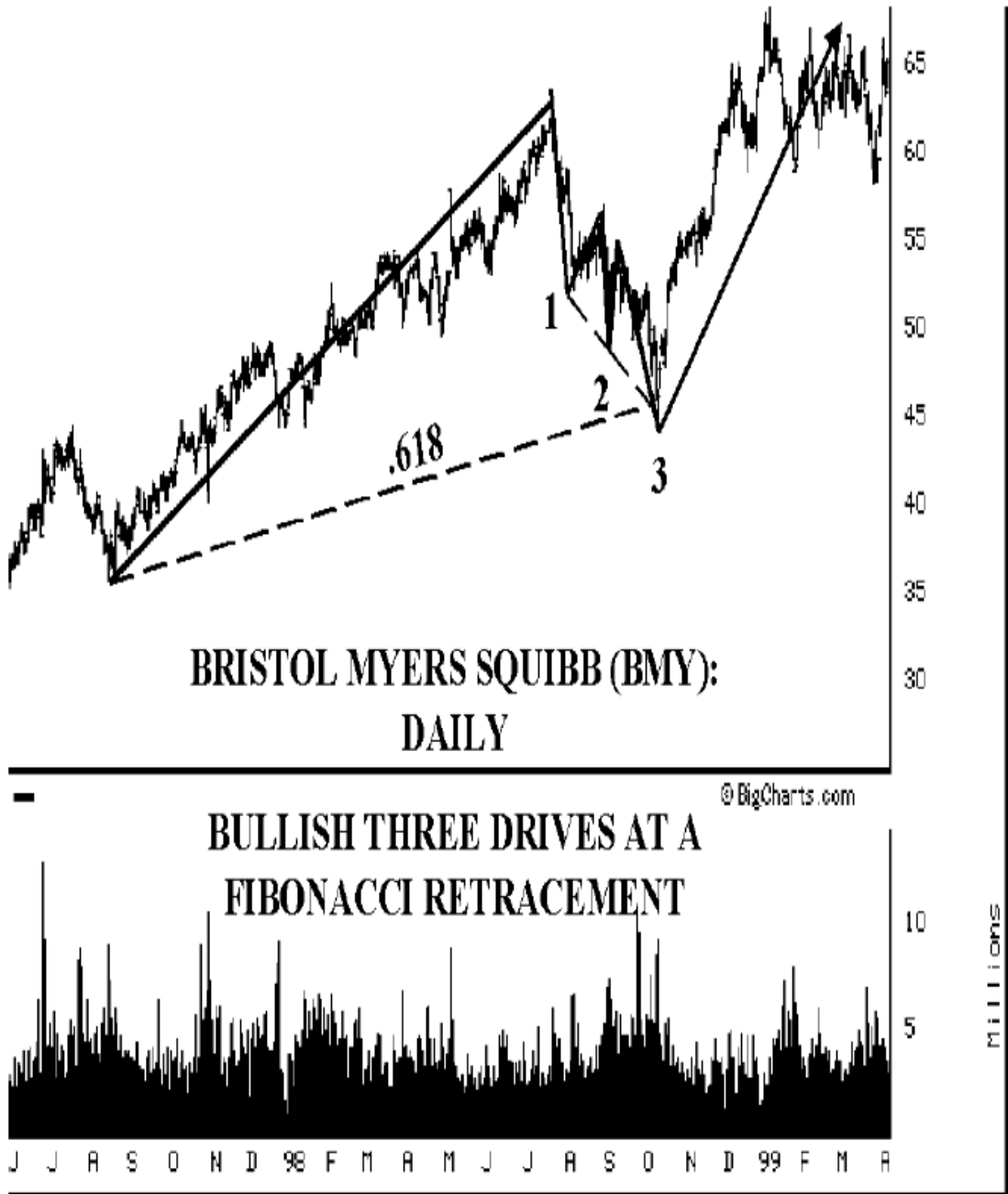

我在下面提供了一张放大的包含此三重推进模式的日线图。当类似本案中的情况发生时，你应该考虑在交易中使用较大的止损设置。止损可以设置在略微超过 0.618 回退的位置。如果模式无法产生反转的话，那么 0.618 回退位置将会被击穿。由于在 45 之下存在多个谐波计算点位，因此如果股价下跌超过 42，那么此模式就失效了。我在这里提供这个案例的一个原因，就是强调 0.618 回退位置的重要性。股价在到达位于 45 15/16 的 0.618 回退位置的当天，就发生了反转。股价最终在 44 1/16 见底，并迅速反转跃升。



BRISTOL MYERS SQUIBB (BMY): DAILY

BULLISH THREE DRIVES AT A FIBONACCI RETRACEMENT

值得一提的是，股价在它到达 0.618 回退位置的当天，即开始发生反转。尽管当天股价运行十分强劲，但股价发生明显反弹。在接下来的几天，股价不断出现更高的高点和低点，标志着新的趋势已经产生。

发生在重要斐波那契回退位置的看跌三重推进模式

类似于其它的三重推进模式与斐波那契点位重合的情况，这种看跌的三重推进模式，对于股价的反转意义也十分重大。股价运行通常会在主要的斐波那契回退点位，如 0.618 或 0.786 位置，受到较强的阻力。当三重推进模式形成于重要的斐波那契回退位置时，通常会使股价运动产生某种程度的反转。

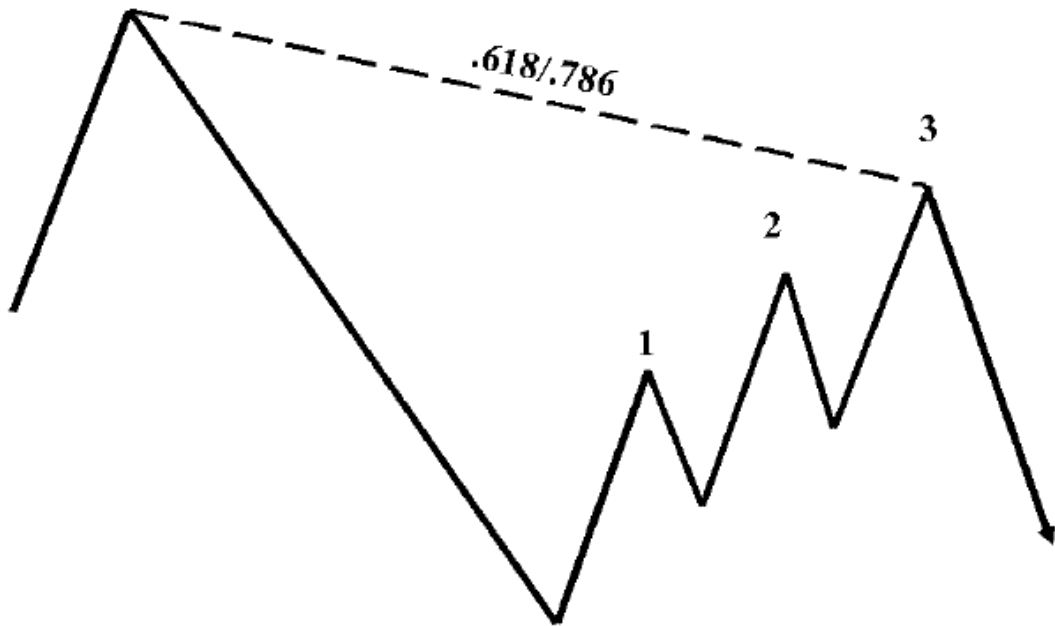

**BEARISH THREE DRIVES
AT A MAJOR FIBONACCI RETRACEMENT:
SELL AT 3!**

在这种交易设置中，主要的斐波那契回退位置和三重推进模式的完成点收敛在一起的情况，并不是巧合。当股价形成了这样的交易设置时，你必须重视这种模式对股价产生的潜在压力，并密切关注反转的发生。如果这种模式最终导致了反转的发生，那么通常情况下股价反转会非常剧烈。但是，如果在这种设置中，股价突破三重推进模式和斐波那契回退位置构成的阻力区域，则说明股价运动仍然异常强劲。下面这个案例，很好的展示了这种交易设置的应用。

Citigroup (花旗)股票在下面的图中，形成了清晰的三重推进模式。尽管这个模式并没有出现在股价的极限位置，但是，第三次推进的完成点位置却与之前趋势的主要斐波那契回退位置收敛在一起。当这种情况出现时，通常意味着一个不错的交易设置。尽管我更喜欢出现在价格极限位置的三重推进模式。但是，当如此明显且对称的三次股价推进行为出现时，股价发生反转的就成为高概率事件了。

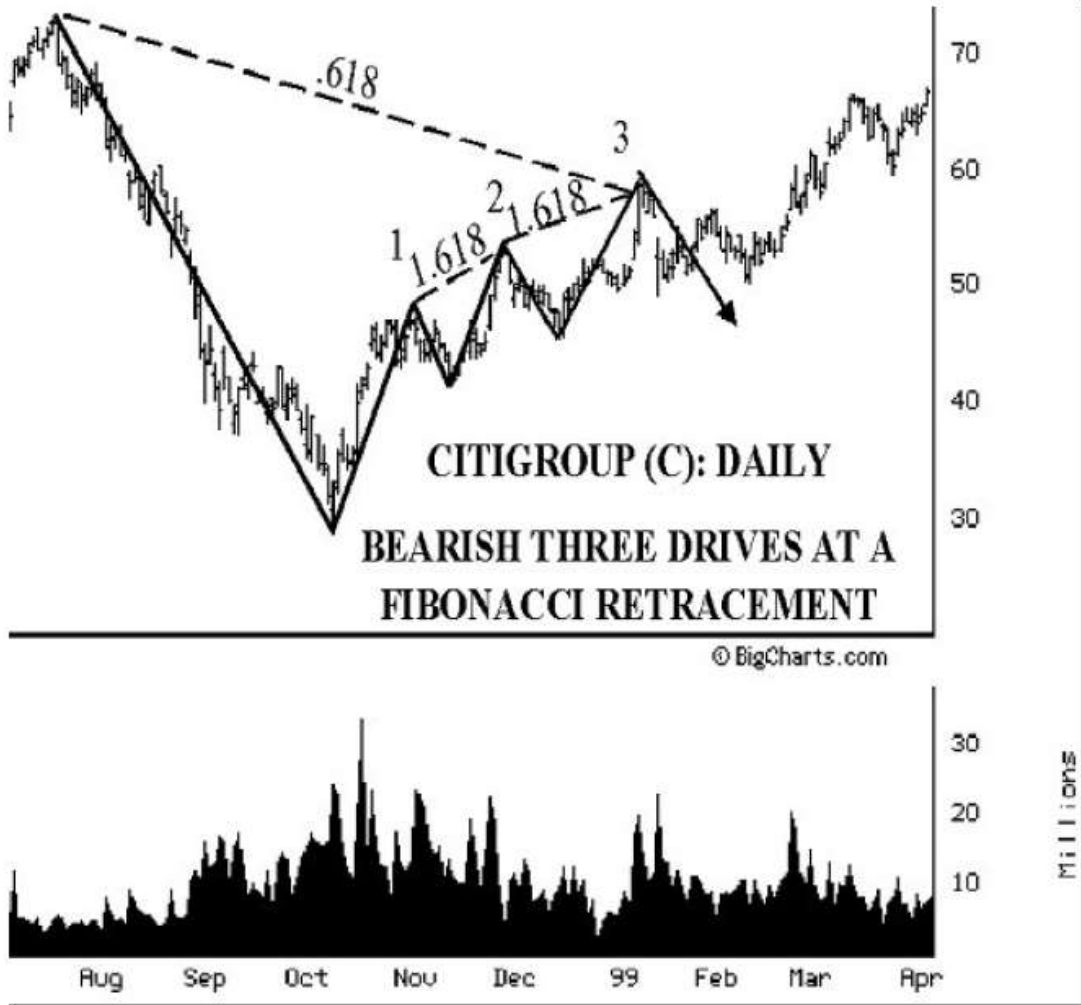

这种形式的三重推进模式，只有当它与其它斐波那契回退位置收敛的时候，才值得我们考虑。在这个案例中，Citigroup 反转后，迅速下跌，在几天内下跌了几乎 10 点。但是，股价之后又迅速回升。最终，股价突破了反转点位置，继续攀升。这种股价行为，通常指出了股票的强势状态

一些市场分析人员可能会将三重推进模式，看成 Elliot Wave(波浪理论)模式的一种。尽管股价的三次推进可能展示出五浪 Elliot 模式的一些特性，但是识别出一个理想的 Elliot 波浪模式要比发现三重推进模式难得多。记住，三次股价推进必须要非常相似。另外，对于三重推进模式十分关键的一点就是，一旦第三次推进完成并反转后，股价就再也不能越过第三次推进的完成点了。如果第三次推进的完成点被突破了，那么这个模式也就失败了。当三重推进模式被我们识别出来后，它就为我们提供了一个止损相对较低的不错的交易机会。

三重推进模式总结

三重推进模式，可以为我们提供非常有效的反转信号。尽管它不如 Gartley 模式或蝴蝶模式那样常见，但三重推进模式确实为我们提供了重要的获利机会。记住，这种模式需要直接“跳入”你的眼中。如果模式不太清晰，那么你就有可能是在臆造这种模式。与蝴蝶模式类似，三重推进模式通常出现在股价极限区域——全时的最高点或最低点。当三重推进模式不在股价极限位置出现的时候，那么它只有出现在重要的斐波那契回退或延展点位时，才可以作为反转信号。我强烈建议你记住三重推进模式的理想形态，因为它在所有模式中算是最容易识别发现的了。

第 4 部分

融会贯通

17. 潜在反转区的确认

在你识别出股价图表中的谐波交易模式后，你还需要留意一些其它方面的信息，它们将能够帮你更好的定义潜在反转区。尽管这些信息只能作为潜在反转区的补充信息，但是它们却能为潜在反转是否有效提供更好的确认。另外，利用这些信息也能帮助我们找到更好的交易入场点。

参考其它图表

当我们识别出潜在反转区之后，我们还需要参考其它时间周期的股价图表，来检验我们识别出的交易设置的合法性。例如，如果你使用日线图来寻找谐波交易机会，那么我们就需要利用周线图或日内的股价图，来决定最佳的交易执行点位。具体来说，日内股价图，包括 15 分钟线、30 分钟线或 60 分钟线，都可以为交易执行提供重要的辅助信息。

通常情况下，在潜在反转区内，都存在 3 个、4 个、甚至更多的谐波计算点位。这时候问题就出来了，到底在潜在反转区内的哪个点位，才可能是真正的反转点位呢？在周线图和日内图表中，你也会观察到与日线图中类似的谐波交易模式以及斐波那契回退。因此，如果这些股价图中的信息，可以确认日线图中的交易设置的话，那么我们就有可能更加准确的执行交易。

利用在其它时间周期股价图表中提供的信息，与日线图中的交易设置互相确认，是一种非常有效的、寻找最佳交易执行点的方法。如果在日内股价图中没有形成任何谐波交易模式，斐波那契回退位置也可以作为识别潜在反转位置的重要指标。例如，你在日线图中发现了一个谐波交易模式，它指出了股价潜在的巨大跃升潜力。这时，我们就会寻找在潜在反转区内的买入机会。但是，在这个交易设置中，包含了多个斐波那契点位，并且模式中划定的潜在反转区范围相当大。在这种情况下，我们就需要参考日内的股价图表，如 15 分钟线，来决定在潜在反转区的哪部分进行交易，才可能获得最佳交易效果了。

下面 America Online(美国在线)的案例，就向我们展示了这种技巧的应用。AOL 股价在 1999 年 6 月，形成了非常和谐的交易设置。但是，股价在当时正从最高点 175 1/2 跌落，下跌接近一半，股价运动十分剧烈。

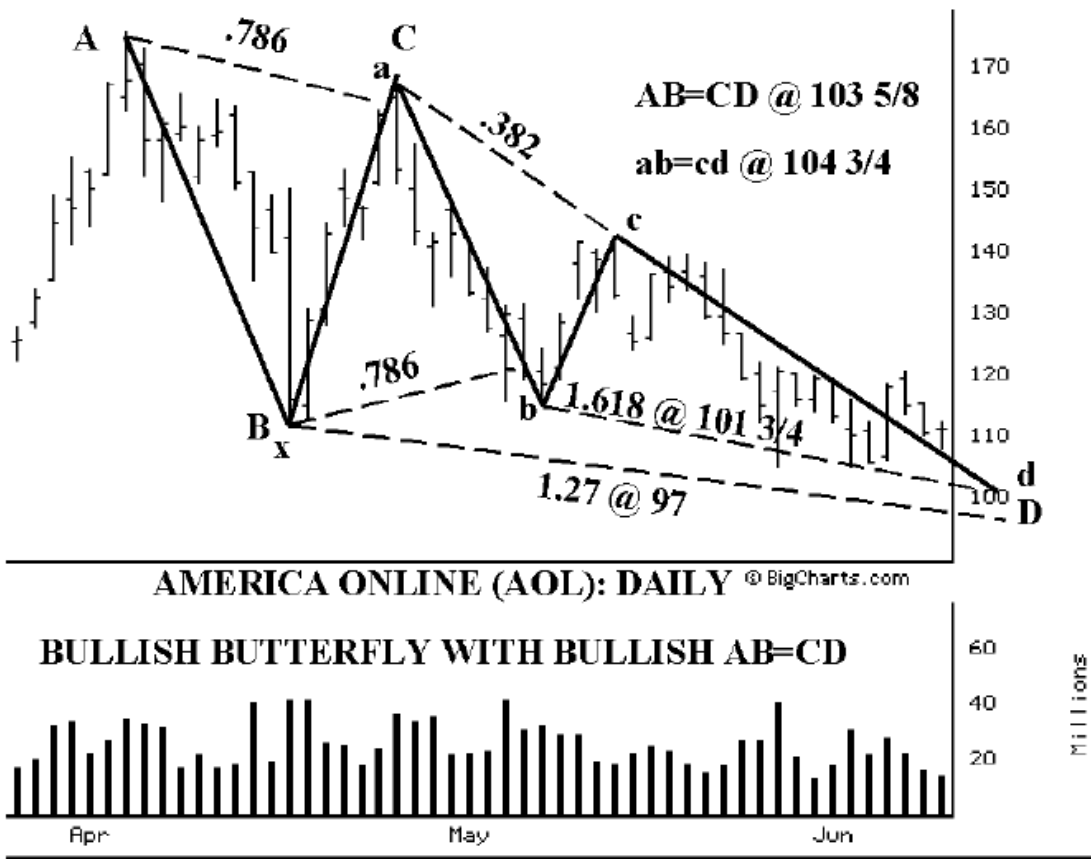

在这个案例的潜在反转区内，共包含了多达 5 个谐波点位，它们共同指出了在 100 左右买入股票的交易机会。尽管这个交易设置的潜在反转区范围有些大，但是它仍然属于非常和谐的交易设置。在这个交易设置中，共包含了两个互相收敛的谐波交易模式，一个看涨的蝴蝶模式，和一个非常明显的 AB=CD 模式。通过这两个模式，指出了潜在反转区的范围位于 97 到 104 5/8 之间。

另外，在这个交易设置中，还包含一个重要的斐波那契回退点位，与看涨蝴蝶模式的完成点收敛在一起。在下面这张图中，前期最低点到最近最高点的 50% 回退，经过计算位于 96 3/8。这个点位与 1.27 XA 位置仅相隔不到 1 点的距离，因此意义非常重大。同时，这个回退位置，是基于长达一年之久的股价趋势而得来的，也加强了此位置的重要性。



由于在交易设置中包含了这个重要的回退位置，因此我很有信心的等待在此区域买入。我同时又参考了日内的股价图表，希望能够发现一些短期的斐波那契点位，可以同时收敛于此区域。非常有趣的是，一个清晰的 1.618 延展正好出现在 95 1/2。下面这张 15 分钟线图，展示此 1.618 延展位置。

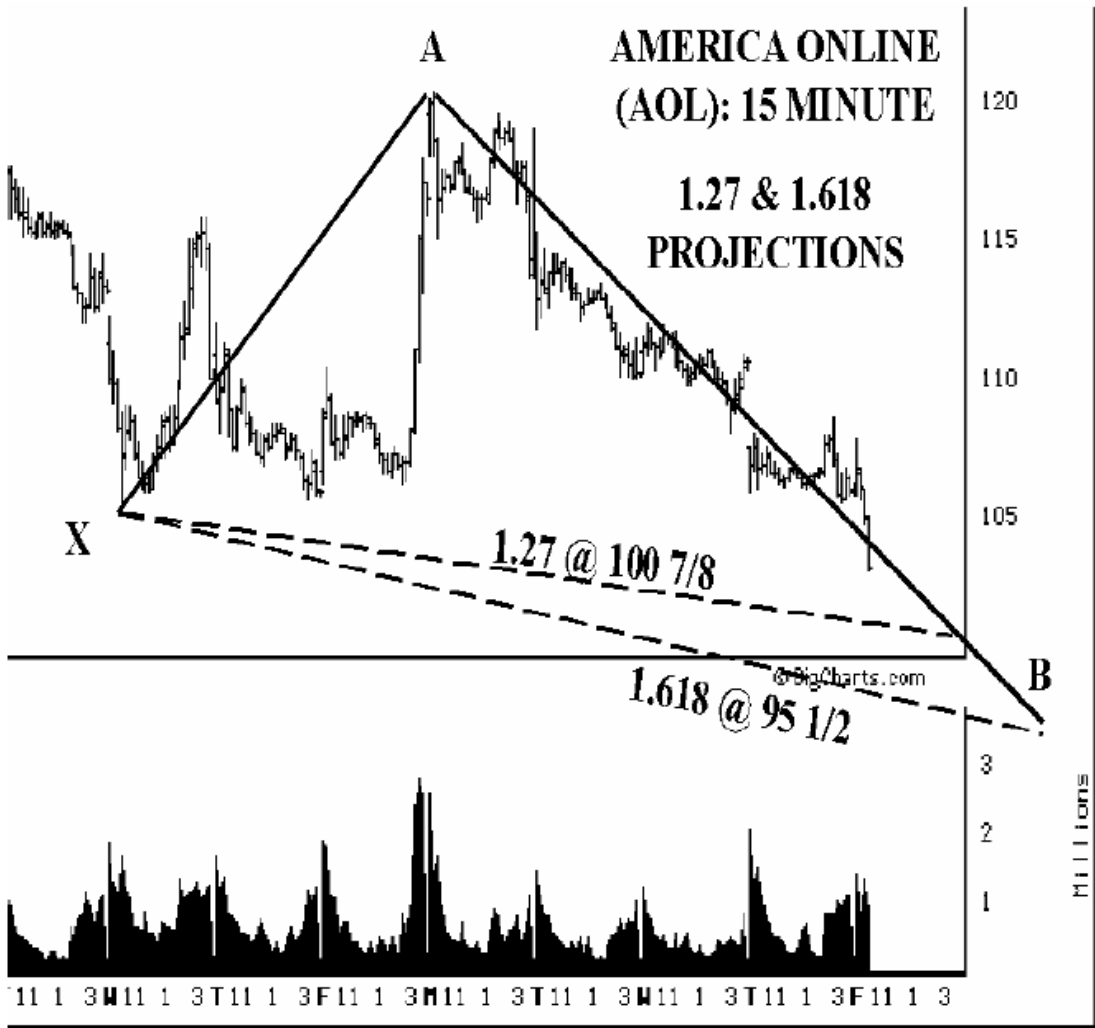

在上面 15 分钟线中，确认了 95 区域，将会是交易的最佳执行点位。我希望看到股价能够触及位于 97 的 1.27 XA 位置并在此发生反转，因为我相信蝴蝶模式属于非常和谐的交易模式。同时，50%回退以及日内 1.618 延展的收敛位置，也是一个能够产生潜在反转的非常重要的区域。

尽管在潜在反转区内存在如此之多的谐波计算点位，但是 AOL 股价还是在它到达潜在反转区的第一天产生了暴跌。在当天，股价跳空低开，并下跌了 11 点之多。由于这些预警信号的出现，我并没有在当天执行交易，而是选择等待一些反转的确认后再进行交易。在接下来的一个交易日，股价经历了又一次的大幅下跌。我在下面图中，展示了股价进入潜在反转区后的小时图，并在图中标出了所有的谐波计算点位。

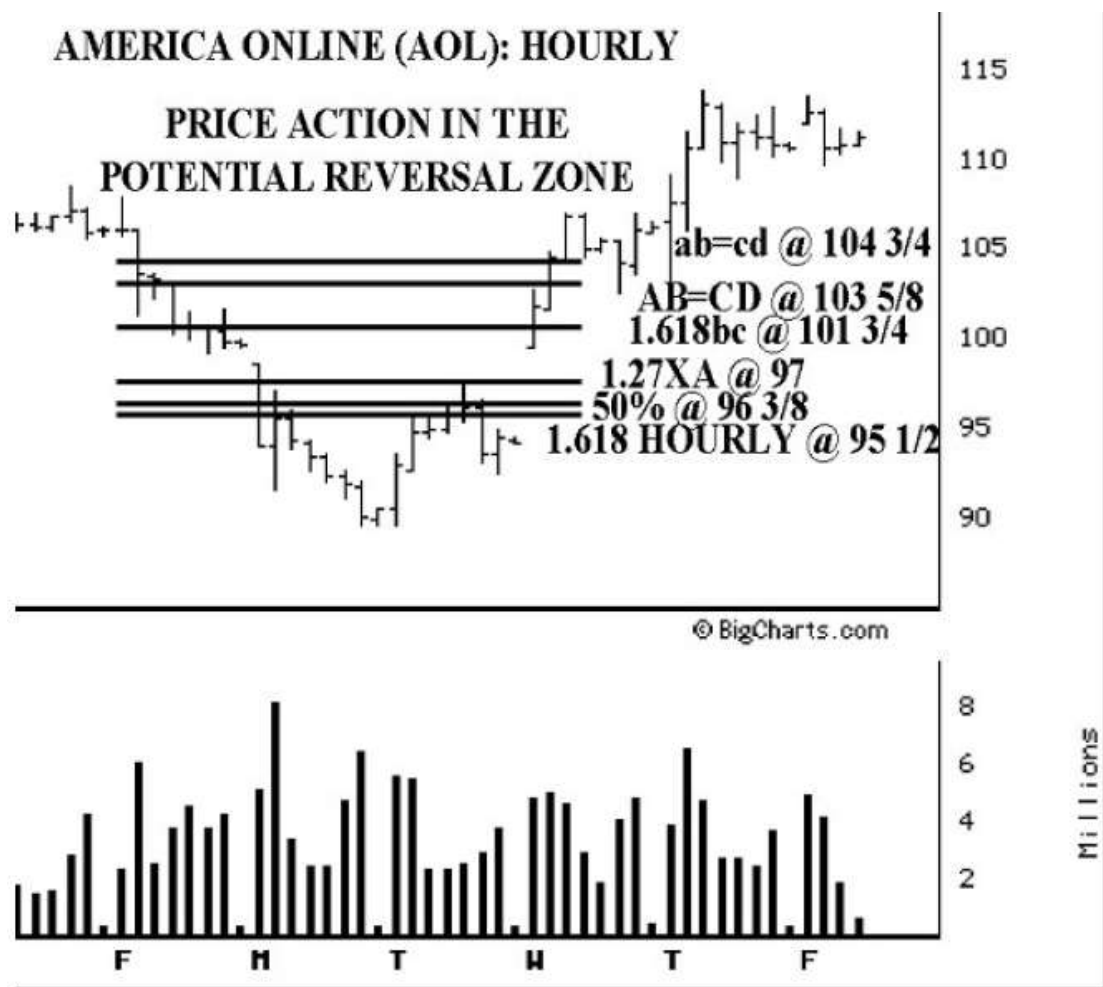

你可以看到，股价进入潜在反转区后，就发生了迅速下跌。在这个交易设置中，最重要的点位，是位于 97 位置的 1.27 XA。蝴蝶模式中的 1.618 bc 延展(位于 101 3/4)，也同时出现在此区域中。对于这个交易设置中，问题出在收敛于 104 左右的两个 AB=CD 模式上。这两个模式的完成点，要比潜在反转区的下沿高出好几点。但是，股价运动明显的突破了此区域。请看上面的小时图，AOL 股价在此区域下跌迅速，根本没有发出一丝反转的信息。在看到发出的预警信号后，你应该在这几天避免进行交易。

我当时也在跟踪这个交易机会。基于当时的股价运行情况，我认为股价还会继续下行。但是，AOL 股价在第三天于 89 1/2 见底，并开始上涨。在反转完成后的下一个交易日，股价跳空高开，并开始了强势上行。股价在反转后的 3 天内，上涨了几乎 25 点。

尽管上面的小时图，看起来比较令人困惑。但是这些相互收敛的谐波计算点位，却明确指出了此区域的重要性。正如这个案例所展示的，结合了日内、日线和周线来综合分析，是确定最佳执行点位的极好方法。我们必须了解这种在多个时间周期上，综合预测股价走势的方法。

在这个案例中，America Online 在 3 个时间周期上都产生了共振，是非常和谐的交易设置。在这种情况下，你必须明白股票此时正处于一个关键的区域。这个区域内存在着重要的获利机会，以及高可靠性的潜在反转机会。

在潜在反转区范围内的之前的跳空缺口

在我们识别出潜在反转区之后，我们还需要寻找在这个区域内对应的、之前产生的股价缺口。通常情况下，之前的股价缺口如果出现在潜在反转区范围内，那么它们会被股价回填。我的一个交易理念就是，绝大多数的缺口都将迟早被回填。尽管我无法利用准确的统计学证据来证明这个理念的正确性，但是我可以确定的是，通过我观察成千上万的图表，之前的缺口被回填的几率要远远大于不被回填的几率。因此，之前的缺口位置，为潜在反转区内的潜在反转提供了额外的重要信息。

在下面 Applied Materials 的股价图中，向我们展示了使用缺口确认潜在反转区的有效性。在图中，股价形成了看跌的 Gartley 模式，在潜在反转区内共包含了 3 个谐波计算点位，以及一个之前的股价缺口，它们收敛在狭小的区间之内。图中模式的形态，非常清晰。其潜在反转区内包括：1. 位于 68 的 $0.786 \times XA$ ；2. 位于 $69 \frac{13}{16}$ 的 $AB=CD$ ；3. 位于 $69 \frac{3}{4}$ 的 $1.27 \times BC$ 。之前的股价缺口也完美的收敛在此区域内，大约位于 $68 \frac{1}{4}$ 。由于这么多点位都收敛在如此狭小的区域之中，因此，在此区域发生反转的可能性相当高。

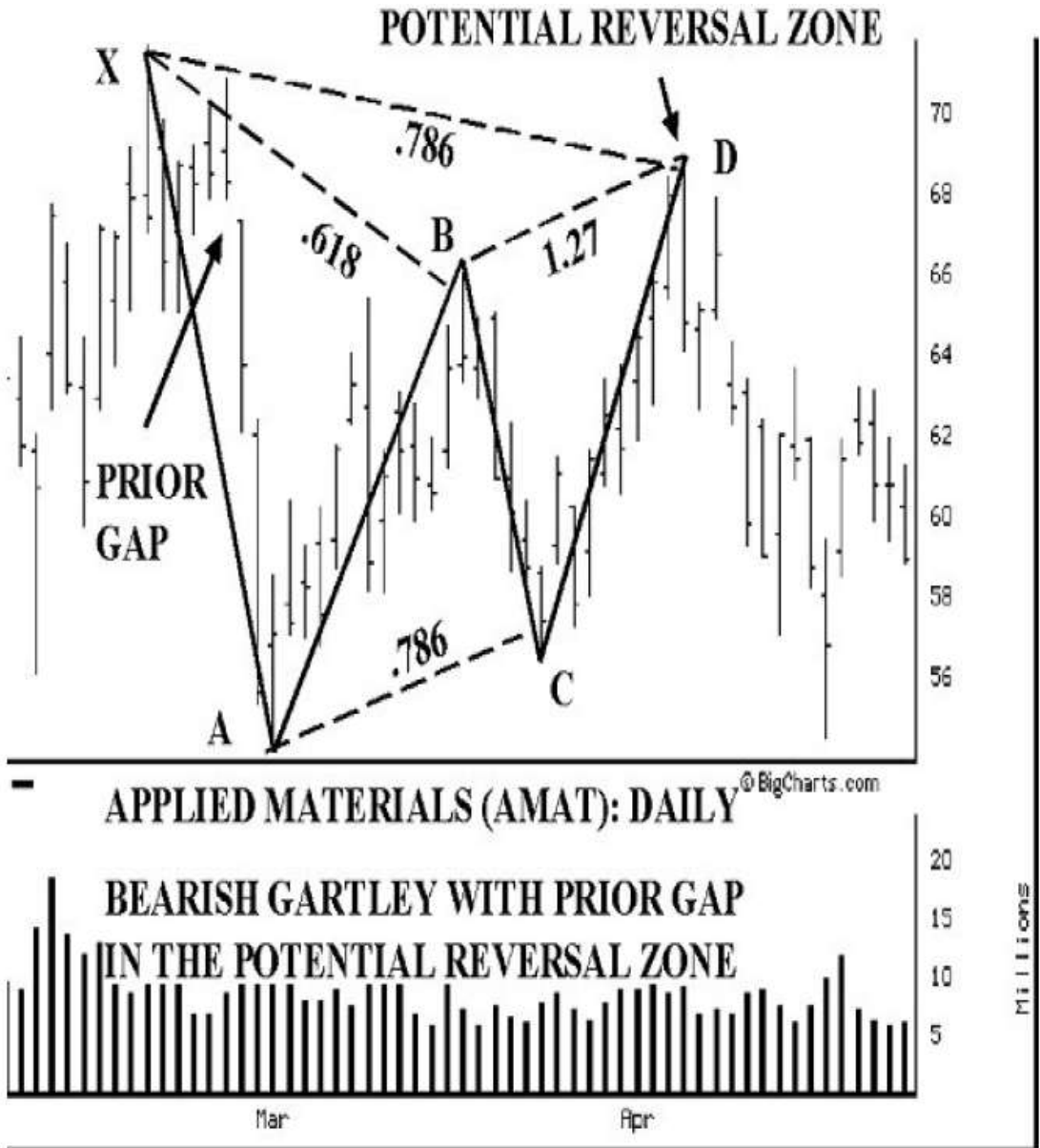

股价缺口反映了在此缺口位置，之前人们对于股价认知情况发生了剧烈变化，因此意义重大。当股价缺口之后紧跟巨大的交易区间和/或光头线时，缺口的意义就更重大了。因此，一旦这些未被回补的股价缺口与潜在反转区出现在同一区域内时，我们必须知道这是意味着一个重要的交易机会。

下面这张 Broadcast.com 的日线图，也向我们展示了在潜在反转区内出现股价缺口的重要性。在图中，股价形成了一个很好的看涨 Gartley 模式，并且此模式的潜在反转区非常和谐。在 Gartley 模式的潜在反转区内，共包含 5 个谐波计算点位，同时还有之前的股价缺口。

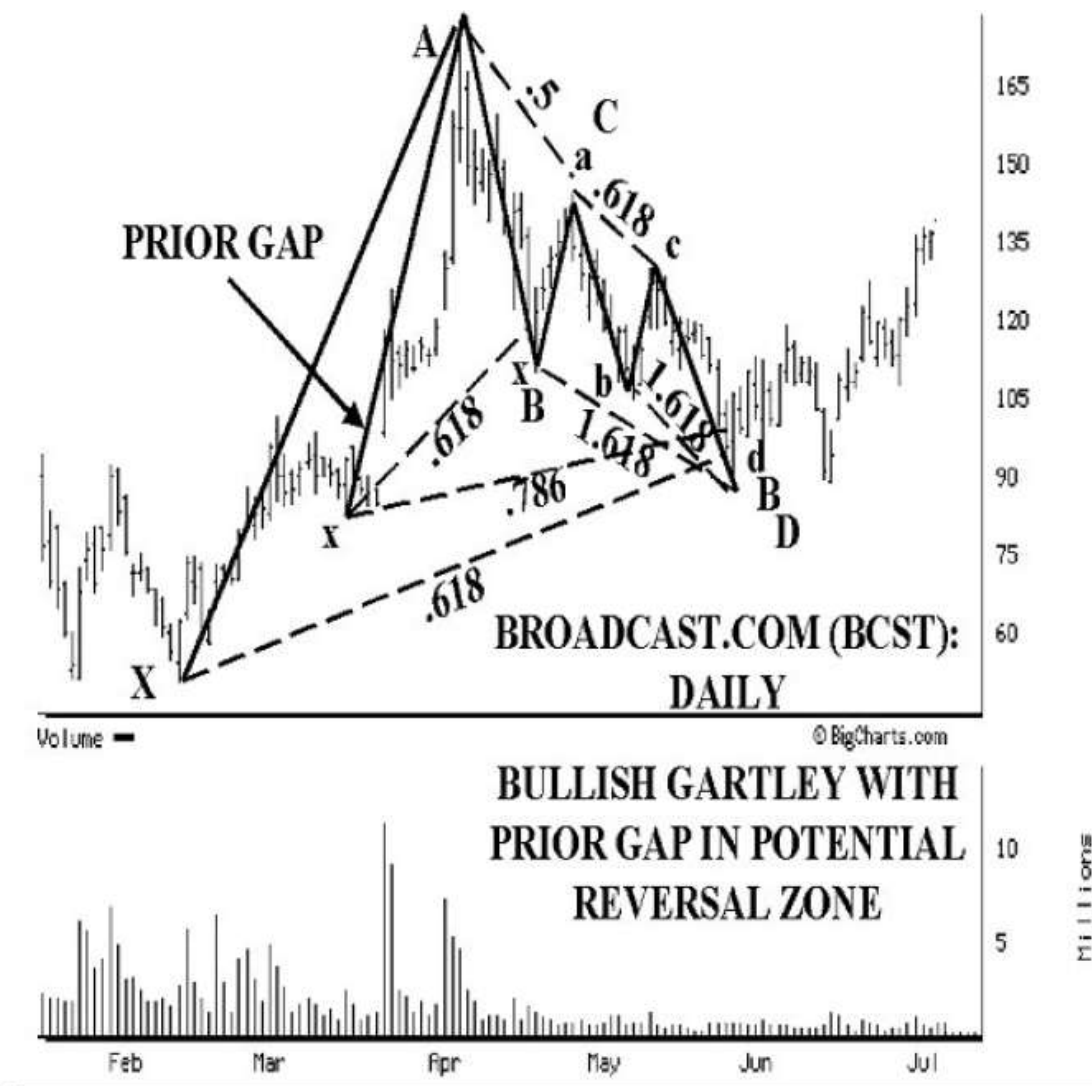

从我个人的交易经验看，之前的股价缺口，通常会导导致股价发生某种形式的反弹。如果股价缺口位于潜在反转区内，那么股价缺口将为我们提供重要的交易机会。在这种情况下，股价在潜在反转区内的运行可能会非常强劲，反转经常快速的发生在缺口被回填之后。这样的交易机会，对于投资者来说非常重要。

成交量

成交量通常为潜在反转的发生，提供明确的信号，尤其是当这种信号出现在潜在反转区内时，意义更加重大。在潜在反转区内，我们需要密切关注成交量极限情况的出现。当我看到成交量放出天量，不管股价正在上涨还是下跌，我都会假定股票的动能已经耗尽。我这个假定具有一个前提条件：反转必须发生于离耗尽点非常近的位置。尽管成交量天量，并不一定意味着股价的反转，但它为股价发生反转增加了成功几率。我们必须意识到成交量天量现象，为反转提供了很好的指示作用。让我们看下面的一个应用案例。

在下面这张 Becton-Dickenson 的股价日线图中，清晰地展现了成交量天量对股价反转的预测作用。在这个交易设置中，包含了两个蝴蝶模式，两个 AB=CD 模式，并且模式的潜在反转区内共有 5 个谐波计算点位构成，这些情况都说明这个交易设置的和谐性非常高。

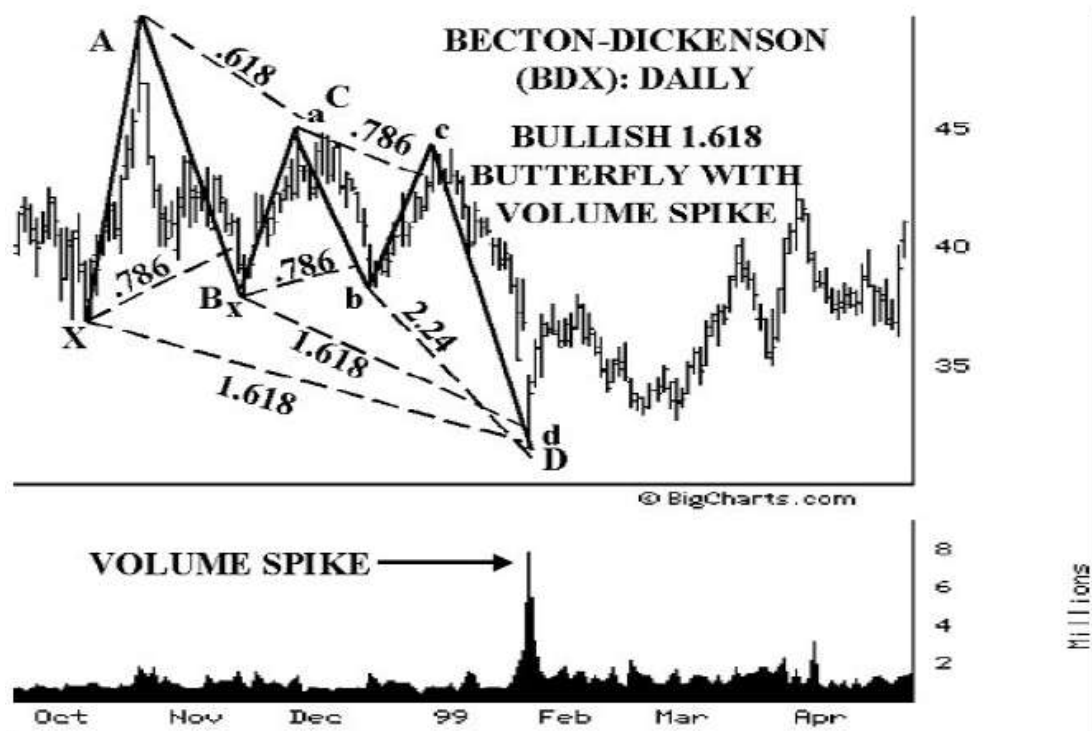

在这个案例中，潜在反转区内共包含 5 个谐波计算点位，它们都收敛于 33 左右。如此和谐的交易设置，说明在此区域股价发生反转的可能性非常高。收敛的谐波计算点位以及发生于此的成交量天量，都指出了股价在此区域非常可能发生反转。

尽管股价在到达潜在反转区的当天运行十分强劲，但股价当天的运行情况以及成交量天量，共同指出了重要反转正在发生。即使你多等了一天获得明确的反转确认后入场，这个交易机会仍旧为你提供了在重要底部买入的机会。

成交量天量通常指出了某种程度的耗尽。尽管成交量天量并不会出现在每一个谐波交易设置中，但是当这种天量情况出现时，它们就极大的提升了谐波交易的可靠性。利用这些信号，可以帮助我们判断潜在反转区的合法性。尽管周期共振、跳空缺口、以及成交量天量并不会出现在每个交易设置之中，但是它们确实可以帮助我们提高我们的交易执行能力。一旦这些信号出现在潜在反转区内，它们可以为我们的成功交易提供巨大的保障。

18. 搜索股票

我维护了一个列表，其内包含几百只股票，每周我都要检查这些股票的状态。尽管这些需要跟踪观察的股票看起来好像有点多，但实际上，如果你的眼睛已经习惯于识别谐波交易模式的话，它并不会占用你很多的时间。目前，很多网上站点允许用户免费的维护自己的股票投资组合，用于长期跟踪之用。另外，一些先进的软件程序，也允许用户通过选择、点击就可以轻松的获得一系列的股票图表。因此，我推荐你使用一些好的图表服务，这样将可以使你追踪查看大量股票的工作变得容易。

我们之前讨论的各种谐波交易模式，在经过一段时间的学习之后，将变得非常易于识别。你看的股价图表越多，你就越容易识别出其中包含的模式。一旦你可以快速识别出这些基本的谐波交易模式后，那么搜索的过程将变得十分轻松。值得强调的一点是，你并不是每天、每星期都可以发现合适的谐波交易机会。这种方法需要你的耐心。如果当时没有清晰的谐波交易模式出现，那么我建议你再等一等它们——因为它们肯定会出现的。

当没有清晰的谐波交易模式可供我们交易时，我们一定要抵制住我们对于交易的冲动。你需要在你的思想中根深蒂固的认为，谐波交易模式提供的机会是唯一可行的交易机会。《Disciplined Trader》一书的作者，Mark Douglas，曾经说过：“不进行无把握的交易就等于是赚钱”。我对他的这句话，深表同意。

离开了可靠的谐波交易模式，执行任何不遵循交易规则的交易，都将交易变成了随机的赌博。你将变得没有交易计划，迷失于各种繁杂的信息之中。偶尔一些情况下，我也会随机交易，一冲动就作出了买入或者卖出的决定。但是，说实话，我做的这些随性的交易，其结果比起我按照谐波交易的结果来说，简直是天壤之别。事实上，当我靠冲动进行交易的时候，我通常是错误的！因此，如果没有合适的谐波交易机会的话，不要交易！

一旦你可以快速的发现潜在的模式时，那么整个的搜索过程会变得非常简单。每只股票只需要花费你极少的时间，就可以知道它到底存在不存在一个潜在的交易机会。我寻找模式最重要的线索就是，正在形成之中的某种形式的 AB=CD 模式。由于 AB=CD 模式是存在于所有复杂模式中的基本构成模式，因此利用它来搜索股票是一种简单的方法。另外，AB=CD 模式应该是“跳入”你眼中的那种，它的两条腿应该非常清晰。千万不要靠想象臆断这种模式。

当你观察到股价正在形成潜在的谐波模式，你就可以开始计算各种斐波那契位置，来划出可能的反转区域了。潜在反转区至少需要两个谐波点位汇聚在同一区域内。但对于我来说，我更希望看到 3 个或 3 个以上的点位。当你对于斐波那契计算有了一定的经验后，你的眼睛应该可以一眼就看出斐波那契回退出现的大概位置。例如，你一眼就可以分辨

出 0.618 回退还是 0.786 回退。或者，你在看股价图时，一眼就可以看出剧烈的股价运动超过了 1.618 延展位置。训练你的眼睛可以看出斐波那契点位的大概位置，将更加简化你的搜索过程。

当你在股价图表中，发现了谐波交易模式以及划定潜在反转区之后，你需要研究过去的股价运动情况。这并不需要对每一次股价的趋势运动进行斐波那契计算，但这会帮助你了解这只股票在过去是否曾经遵循谐波交易模式运动过。另外，这也帮助你了解对于这只股票来说，是否有的斐波那契比率要比另一些斐波那契更加重要。当你发现某些比率反复出现在股价图表中时，这个信息将帮助你发现可靠性更高的交易机会。

如果股价运行符合谐波交易模式所具有的一切特征时，我们就需要准备进行此交易了。首先，打印出股价图表；然后，在图中标出谐波交易模式的基本框架。当你在股价图中标出谐波交易模式后，将实际的转折点连接起来并标以对应的斐波那契比率。这些信息，将使股价在潜在反转区内的运行情况更加清晰。

在交易之前做好交易的准备，对于确保交易的成功执行至关重要。但是，在这里我说的成功，并不是指每一个谐波机会都需要交易。由于在市场中可能发生任何事情，因此你需要做好出现各种可能情况的准备。模式的识别和斐波那契计算，识别出了潜在的交易机会。但是，执行你的交易计划中最重要的一个因素就是，判断交易机会是否成立。

你需要重视我们之前提到的预警信号。成功的交易执行，需要依赖于当时股价在潜在反转区的运行情况。例如，如果股价快速跃升突破了反转区范围，那么这可能就不是如我们所预期的很好的交易机会了。或者，有可能股票在上涨，希望在另一些谐波点位构成的潜在反转区内发生反转。总之，我们需要结合在潜在反转区内的股价运行情况，来最终执行我们的交易。

19. 交易工具

尽管现在市面上有很多的交易软件都支持斐波那契计算功能，但实际上对于谐波交易方法来说，要求的功能实际上很简单。使用谐波交易方法对于软件要求中，最重要的一点，就是需要能够清晰准确的显示股票的价格图表(不包含错误的报价)。

一些互联网上的图表服务,允许用户通过点击股价图上面的柱线，获得准确的股价信息。如果你发现你自己经常在图表中猜测信息，那么我建议你最好找一个更好的服务提供商。尽管你可能需要为这些服务花一些钱，但是它们肯定会在长期的投资过程中帮你省下更多的钱。

除了清晰准确的股价图表外，另一个计算斐波那契点位的基本工具，就要算是一个简单的 Excel 表格了。在这个表格中，通过一些事先定义好的公式，可以帮助我们算出潜在反转区的范围。我建议你按照我下面展示的例子，编制这个 Excel 的表格程序。

	A	B	C	D	E	F	G
1	Symbol		.382	.618	0.786	1.27	1.618
2	X-A						
3	Input X	Input A	=(A3-B3)				
4		=C3	=B4*.382	=B4*.618	=B4*0.786	=B4*1.27	=B4*1.618
5		=B3	=B5+C4	=B5+D4	=B5+E4	=B5+F4	=B5+G4
6	A-B						
7	=B3	Input B	=(A7-B7)				
8		=C7	=B8*.382	=B8*.618	=B8*0.786	=B8*1.27	=B8*1.618
9		=B7	=B9+C8	=B9+D8	=B9+E8	=B9+F8	=B9+G8
10	B-C						
11	=B7	Input C	=(A11-B11)				
12		=C11	=B12*.382	=B12*.618	=B12*0.786	=B12*1.27	=B12*1.618
13		=B11	=B13+C12	=B13+D12	=B13+E12	=B13+F12	=B13+G12
14	C-D						
15	=B11	Input D	=(A15-B15)				
16		=C15	=B16*.382	=B16*.618	=B16*0.786	=B16*1.27	=B16*1.618
17		=B15	=B17+C16	=B17+D16	=B17+E16	=B17+F16	=B17+G16
18							
19				AB=CD	1.27AB=CD	1.618AB=CD	
20				=B11-C2	=B11-F8	=B11-G8	

尽管这个 Excel 表格，看起来比较复杂，但是我们通过它却可以轻松的得出各个斐波那契点位的具体位置。另外，你可能会奇怪为什么我会在这个表格中，还包含有 0.382 回退位置。这是因为，我认为 0.382 回退是观察股价运动的第一个区域。有时，我会用 0.50 回退代替 0.382 回退。

使用这个表格程序的好处在于，你可以观察股价运动中所有可能的斐波那契点位的情况。例如，如果我发现了一个谐波交易模式，那么我就可以很方便的通过与表中的数字对照，

获得每条腿在哪个斐波那契比率位置发生反转的信息。另外，我也可以快速的发现哪个区域的斐波那契点位最为收敛。

当你的眼睛可以识别出谐波交易模式之后，计算具体的潜在反转区位置非常容易，就像上面 Excel 表格中展示的一样。如果你会加减乘除，你就可以算出哪个区域的反转可能性最高。如果你喜欢数学，那么这样的计算过程将会非常有趣。如果你不喜欢数学，但你的经济比较宽裕，那么我建议你购买一个软件程序。但是，我相信，亲手做这样的计算，将为你带来更大的好处。

尽管亲手计算各个斐波那契点位，需要花费更多的时间。但是我建议你在最开始，最好还是亲自计算这些斐波那契点位——不要用计算机软件。当你刚开始使用谐波交易方法时，重要的是培养你对于斐波那契点位的直觉。尽管利用谐波交易方法可以发现潜在的反转区域，但是股价运动并不总是准确的在回退位置发生反转。同时，在潜在反转区内通常包含了多个谐波点位。因此，我们需要观察市场当时的运行情况，来决定交易执行的最佳位置。

人工计算斐波那契点位，可以帮助我们更好的理解多个斐波那契计算结果，汇聚在同一区域时的情况。就我的经验来说，亲手计算这些数字，可以帮助我更好的“感受”潜在反转区，并使我的交易更加成功。

我在这里希望对于“亲手计算斐波那契点位”这个话题，再补充一句。我注意到一些顶级的市场专家，在他们事业的某段时间内，都曾经依赖于人工计算点位，来获得对股价运动情况的更好的理解。在出现计算机图表程序之前，过去的技术分析人员用铅笔和橡皮来研究价格运动情况。就在不久之前，这些“恐龙”还在用报价机，手动绘制各个点位，并用这些手绘的股价图表进行研究。但是，我相信这些具体的工作，如通过一点一点的画出各个股价柱线，将帮助市场分析人员真正的领会市场行为。另外，这些老式的技术人员基于他们对于市场的深刻理解，也经常创建各种指标——测试不同的公式来发现新的市场信号。

一个“老式的商品交易员”，或者说一个极端有经验的交易者——我的朋友，曾经在 50 年代在 Minneapolis 交易所工作。在那个时候，商品的价格都维护在报价机上。当场内价格发生波动时，交易者要将报价变化通知给负责报告商品价格的人员。每一个价格变动都会记录在打印机上。在每天结束的时候，我的这个朋友都会通过观看磁带上的记录来研究当天的市场行为——一笔交易接一笔交易的研究。他告诉我，他正是通过这种方式，培养起对市场的直觉的。

到今天算来，差不多 40 年过去了，他仍然在研究中亲手绘制不同的均线。他依赖于长期数据，周线或月线，来预测市场情况。他发明了自己的市场指标，并不断的进行完善。

他的市场指标事实证明非常准确，非常令人激动。尽管我不会在这本书中解释他们（或许在以后的某时，如果他同意的话），但他确实开发了一些不同的衡量方法，例如粘度指标和各种移动平均线来测量股票市场的状态。

我在这里提到这件指标，意在指出亲手计算这些数字将使你更好的理解市场运动。我观察了这些指标很多年，证明它们的有效性。另外，通过与他一起研究这些指标图表，使我对股价运动情况获得了更好的理解。因此，我建议你自己动手亲自计算这些数字，利用 Excel 表格，铅笔和橡皮开始工作，直到你获得更好的“直觉”为止。

20 . 制订交易计划

交易规则

如果你想达到在交易中持续获利的目的，那么你就需要一些专有的交易规则，来帮助你发现交易机会，并帮助你优化你的交易执行。遵守交易规则将帮助你避免不理智的交易行为，比如我们经常提到的“冲动”交易。冲动交易实际上就是瞎猜，仅此而已。我经常对我所做的那些冲动交易，感到后悔。但是，像谐波交易这样有效的交易规则，对我来说，却在长时间的交易过程中证明了它的有效性。

尽管利用谐波交易方法，并不总是每次都可以抓到反转点。但是，我相信一个完美的交易模式——潜在反转区内包含 3 个或更多的谐波点位——将在 10 次交易中提供 7 次获利丰厚的反转交易机会。这个说法有点主观，但是，我却是觉得这对于我来说应该算是一个保守的估计。当你研究过这本书中丰富的交易图表之后，这些图表已经可以非常清楚的证明，利用谐波交易方法发现交易机会是非常有效的。

交易执行

尽管谐波交易方法已经被证明可以发现市场中的关键反转点位，但是交易的执行能力将决定你是否可以成为一个成功的交易者。成功执行交易的关键，在于评估股价在潜在反转区内的运行情况。谐波交易机会并非每一次都会产生反转行情。之前 America Online(美国在线)的例子，就是一个交易设置非常理想，但并未产生理想反转的例子。

在 AOL 的例子中，执行交易相当令人棘手。这只股票上蹿下跳了 50 点！起先，它下跌超过了 20 点，之后，股价在 3 天内上升了接近 30 点。尽管这只股票的潜在反转区已经被突破了，但是它仍然导致了股价的巨幅上涨。

这个案例说明了“财务市场中任何事情都有可能发生”这一事实。股票市场中股价可以做任何它想做的事情，只要它愿意！在交易中考虑到这种不确定性，将帮助我们获得更大的成功。总而言之，我们要制订出一系列的交易中需要遵守的规则，并持续、谨慎的按照制定的规则进行交易。

明确的交易规则，将指导你在交易中的交易行为，尤其是在有些极易情绪化的情况下。有些时候，情绪化的因素将直接导致你做出错误的交易决定。尤其是，害怕和贪婪的情绪，通常导致你过早的进入交易或提前离场。

我做过的错误的交易决定太多了，以至于我都不愿在这里承认它们。在很多时候，我买了本该卖出的股票。在另一些时候，我由于贪婪想获得更多利润，而坚持持有而吐出了我应得的利润。我在这里想说的是，你一定会犯错。这是学习过程中的一部分。但是，我们有一些方法可以提高你的交易技巧，并避免以后犯同样的错误。

交易计划

一个你个人专有的交易计划，是你确保成功交易的关键。创建你自己的“作战计划”，非常重要。交易计划将帮助你识别获利的交易机会，并帮助你更好的做出交易决定。我在这里包含了一个我自己用于分析交易设置的交易计划。在我执行交易之前，我会根据下面这些问题，来对股票的现状进行评估。

1. 是否存在谐波交易模式？
2. 是什么谐波交易模式？
3. 是否存在 AB=CD 模式？
4. AB=CD 模式在何处完成？
5. 是否存在 3 个或更多的谐波点位收敛于潜在反转区内？
6. 这些谐波点位都是什么？
7. 从时间的对称性上，它给出何种信息？
8. 是否存在任何的预警信号？（跳空、大交易区间、光头/脚线）
9. 在哪里潜在反转区就不再有效？（止损）
10. 我需要以多少资金去投资，担负风险？
11. 我是否愿意去冒这个风险？

如果你的交易设置，符合上面一系列问题所要求的条件，而且你可以接受潜在的风险的话，那么在这种情况下的交易，就很可能是合理的交易执行。

交易的必需条件

我还有一些条件，用来筛选潜在的交易机会。当我们寻找潜在的交易机会时，我们需要追踪那些流动性好的股票——那些平均每天交易上百万手的股票。尽管我有时会发现一些股票形成了非常和谐的谐波交易形态，但是它们每天只交易几十万手，在这里我强烈建议你只跟踪那些大公司的股票。另外，我们也需要关注那些经常出现在新闻中的大公司的股票。一些板块，比如道琼斯工业指数，NASDAQ 100 和 NYSE top 20，提供了我们可以用于跟踪交易良机的极好选择。另外，我还经常关注那些成交量名列前茅的股票。

交易需求

1. 流动性好的股票(成交量超过每天百万手)；
2. 最小时间周期 = 30 分钟；必须参考日线和周线来确定趋势的方向，并遵从这些长期图表中可能给出的价格走势的信息；
3. 每天的交易日志：必须在市场开盘或之前一天做好交易准备；必须记录交易行为以及个人的感受；
4. 图表记录：追踪每一笔交易，我会打印出记录着入场和出场点，获利情况以及相关注释的图表；
5. 整体的交易记录——资金曲线：我必须时时认识到我自己的资金曲线，理解平均的失败/获利比率、时间周期以及最大资金下降幅度。

这些规则，是识别获利交易机会的持续有效的方法。你需要制订你自己的投资计划。它可能与这里列出的类似，或者它可能包含其它你感觉有助于交易的规则或技巧。

一旦你制订出用于交易执行的交易计划后，你还需要一个用于获利或止损的计划。知道何时获利了结或止损退场非常难，尤其是你未在事前计划你的交易的时候更是如此。

21 . 获利评估

在趋势发生有效反转后，何时获利出局，可能算是交易中最难做的决定之一了。尽管这个决定存在很多的主观因素，但是，遵照卖出规则进行交易，可以帮助你提高交易执行的效果。你掌控何时获利出局的能力，将是决定你是否是一个成功的交易者的重要因素。从这种意义上说，我们应该制订一些交易规则，使我们在交易中的损失最小，同时使我们获得的利润最大。

持续获利

以我看来，在交易中最重要目标，就是持续获利。但真正做到在交易中持续获利，并不是一件简单的事情。它需要你能够正确识别出交易机会，有效的执行交易，并适时获取应得的利润。你可以通过事先制订好你的行动方案，来帮助你达到持续获利这一目标。在交易之前就制订好获利出局点的位置，可以帮助你提高持续获利的能力。

一些我认为执行得最成功的交易，都是在我仅仅获取一点利润即离场的情况下产生的。当股票的行为与你想的并不一样时，我会非常紧张。当然，我希望它最终按照我希望的方向运行。但是，这种一方面希望市场运动按照我希望的方向运行，另一方面是股票实际运行情况的矛盾，在心理上引起的斗争是非常难以克服的。这需要一些时间的锻炼，你就会分清这两种现实情况之间的区别。

《The Disciplined Trader》和《Trading in the Zone》的作者，Mark Douglas 就是这方面的专家。我强烈建议你阅读这两本书。他明确的解释了交易成功所需要具备的心理素质。同时，他也强调了交易规则的必要性，在交易中遵守交易规则，是通向持续获利的有效方法。

直到我建立了我自己的交易规则后，我才做到了持续性的在市场中获利。尽管在本书中，我提供了我自己的交易规则，但我强烈建议你设计出属于你自己的交易规则。但是，最重要的还是你必须遵守这些制订的规则！这有时候会非常困难，贪婪和恐惧会影响你在交易中的行为。

退出规则

我自己制订了一些退出规则，来规定在何种情况下，我应该准备获利出局。我会计算出将来可能成为股价转折点的那些斐波那契点位的分布情况。这些斐波那契点位，既包含主要的斐波那契点位，也包含次要的斐波那契点位。它们是：0.382, 0.50, 0.618, 0.786, 1.00, 1.27 和 1.618。例如，如果我根据日线上的交易模式购买了股票，我会根据之前

股价运动的最高点和最低点，计算斐波那契的点位分布情况。之后，我会观察股票在上涨到这些点位时的股价运行情况。如果股票上涨到斐波那契点位遇到阻力，我通常会获利退出，并开始寻找下一个交易机会。这些交易决定，都依赖于在潜在反转区之外股价当时的运行情况而定。

持续策略

当我购入仓位之后，我利用一个非常简单的技巧，来决定我保持仓位的时间长短。这个技巧是建立在对反转后股价运行的持续性分析上的。如下面的示意图所示，当股价持续沿着一个清晰的方向运行时，我将保持持有仓位。参考前面的例子，如果股价从潜在反转区内跃升，并不断的创造更高的高点和更高的低点，我将保持仓位不动。尽管这看起来实在太简单了，但是很多谐波交易设置确实产生了具有非常强延续性的强烈反转。

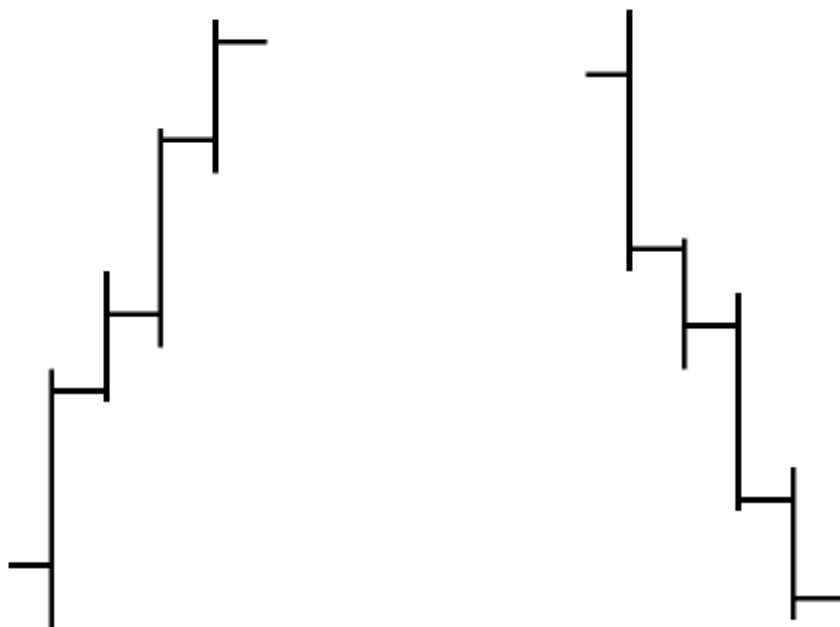

Bullish Continuation

Bearish Continuation

当股价开始跃升后，我会密切注视重要斐波那契点位所在的区域。如果股价在这些重要的点位开始发生反转，我会获利出局。有时，我会卖掉我一半的仓位，并让另一半仓位继续持股待涨。

另一个决定何时获利出局的重要因素，是观察之前股价柱线的运行情况。再次引用之前的例子，如果我用日线图进行交易，我会密切关注前一天的最高点、最低点、开盘和

收盘情况。理想情况下，我希望这四个方面都比前一天的高。但是，理想情况并不总是出现。因此，重要的是评估这四个方面的数据，作为决定是否获利出局的依据。

我相信最高价和最低价，对于预测未来的股价趋势非常重要。如果持有仓位可以创出新高，我认为这种股价的运行情况非常强势。另外，如果股价可以保持在前一天的最低点之上运行，也指出了股价运行的强势。

我们需要把开盘价和收盘价，融入到对于最高价和最低价的分析之中。我在之前讨论过，阳线和阴线反映了在一段交易时间内交易的本质特征。引用之前的例子，较之前一天的运行情况，股价创新高可能意味着股价的强势。我在这里用了“可能”二字，是因为股价运动情况的强弱依赖于股价柱线的情况。如果股价柱线是阳线——收盘价高于开盘价——我将继续持有仓位。但是，如果股价形成了阴线，即使它创出了新高，我仍然会非常怀疑股价运动是否强势。我会再等一个股价柱线（下一个交易日）来观察接下来的股价运动情况。但是，在这种情况下我会随时准备卖出，因为股价的运动情况显示出潜在的疲弱。

将对股价运动情况的分析与斐波那契点位结合起来研究，将可以帮助我们得出获利出局的最佳区域。尽管这个技巧存在一些主观因素，但是密切关注每一个股价柱线来评估股价走势的强弱，对于我们成功获利出局非常重要。

个人化的规则

在何时获利出局问题上，另一个我需要考虑的因素，就是我当时对于此交易的反应。尽管我花费了一些时间才根据我自己的感觉建立起一些交易规则，但是这些个人化的交易规则却可以帮助我更好的了解何时应该卖出股票。这些规则非常主观，但是我发现这些规则确实非常可靠。

当我在一个获利的交易之中时，我会被我暂时的利润所迷惑。但问题在于，这些利润只有在我关闭交易的时候，才能兑现。我从痛苦的交易经历中学到了这一原则，多少次我都将巨额的盈利变为了潜在的亏损。因此，当我发现我在心中计算我获得的利润的时候，我知道我离退出交易不远了。尽管这个规则看起来十分主观，但它确实教会我不要过分贪心的重要性。

另一个决定何时获利出局的考虑因素是，在短时间内产生大幅度利润的时候，获利出局，不要管“未来前景”如何。如果我的股票在一天或一周内产生了巨幅跃升，我倾向于获利出局。我也是通过痛苦的经历获得这一教训的！在很多时候，我获取了很多利润之后，又拱手交还。这些痛苦的交易经历告诉我要尽早获利出局。尽管我还时常保有一小部分股票继续持股待涨，但利用这一原则确实提高了我的持续盈利能力。

反向思考：“不要被假象迷惑”

我的另一个交易规则，是有关于新闻媒体的。当我进入或退出交易的时候，我都会遵循这一交易规则。如果我持有的股票正在获利，并且在新闻媒体中大受赞扬，我此时会持有相反的态度，并准备好随时关闭我的仓位。这种反向的思维方法，会帮助你避免被假象所欺骗。

当新闻媒体与潜在的交易设置同时出现时，从我的经验看，接下来的股价运动情况通常与新闻媒体播放的事件相反。例如，如果一个看涨的新闻与一个看跌的模式同时出现时，我会等股票先略微上涨之后，就开始执行卖出交易。

重要的事件，比如新产品的发布、盈利状况发布或股票拆分/回购等，可能会在短时间内影响股价。但是，接下来的股价行为，通常与新闻事件中指出的方向相反。当假象尘埃落定，通常的结果就是接下来的股价反转。

持有反向思考的态度，可以帮助我们将新闻与事实分开。你可以训练你的大脑按照“低点买入，高点卖出”的思维框架进行思维，将利好新闻看做卖出的良机，将利空新闻看做买入的机会。这种反向的思维方式，与利用 $AB=CD$ 模式进行交易的思维方式，完全相同。但是，训练你的大脑接受这种思维方式确实很难，因为它已经习惯于将利好消息看做强势，将利空消息看成弱势这种思维习惯了。

通常情况下，当股价产生大幅度的跃升时，我们都会将它视作强势的象征。你的大脑会本能的告诉你买入那些最强势的股票，而避免那些最弱势的股票。在这个时候，斐波那契点位可以帮助你置身于情感因素之外，理智的解释股价行为。当你的大脑告诉你这样，而斐波那契点位建议你采取相反的方向时，你这时一定要不带任何成见的识别出当时最佳的交易设置。

培养你对于新闻信息的反向观点，可能需要一些实际交易经验才能成功。令人着迷的是，对于那些大众认知的股票来说，反向的新闻观点，经常与一些谐波交易机会指出的方向不谋而合。我建议你跟踪一些股票，以及相关的新闻条目。例如，让我们假定股票在股价图上形成了看跌的蝴蝶模式。与此同时，关于此股票的利好消息充斥于市场，比如收入增加预测以及利润增长等，都促使了股票迅速跃升。你这时候可能从逻辑上认为这是一只强势股票，可能构成了很好的买入机会——尤其是这些利好消息公开之后。但是，根据股价运动情况，这只股票正处于 1.27 甚至是 1.618 XA 之上。这时，根据交易规则，我们应该卖出。但是，在这个时候犹豫，或者更糟，索性躲避交易的现象都会发生，这正是因为你受到了新闻因素的影响。好吧，我在这里奉上一句著名的市场名言：

**“如果你今天按照报纸的头条买入，
那么你明天就只能卖报纸为生了。”**

这种你看到的实际情况，与你相信会发生的情况冲突时，会导致你在交易的时候，产生犹豫，甚至索性躲避交易。不幸的是，你只有通过你的实际经验才可以克服这种心理矛盾。当你因为听信了新闻报导，而错过了一些产生反转的谐波交易机会后，你就会开始相信这些谐波交易点位了。成功的应用这些技巧，需要你花费一段时间，来培养你对于股价运动与谐波交易方法的感觉。但是，重要的是，你要相信这些谐波点位，并基于这些纯技术上的因素来做出交易决定。当实际经验证明谐波点位比相信利好消息更加重要时，这种信任的感觉就会逐步产生并发展。

22 . 坚定执行交易计划

交易日志：记录交易经验

对于交易者来说，建立一个用于追踪潜在交易设置的交易日志，非常重要。日志内容应该包含：什么谐波交易模式、AB=CD的完成点位置以及在潜在反转区内的斐波那契回退位置等等。另外，记录下来的交易日志，也帮助你记录你当时在股价处于潜在反转区内运动时的各种各样的想法。

利用交易日志来记录追踪你的想法，对于刚开始学习谐波交易技巧的交易者来说，尤为重要。在交易过程中的所感所想，都是帮助你预测股价行为的很好的个人化信号。因此，记录在交易当时的感受以及期待，对于交易者的成长非常重要。

成功的按照谐波交易模式进行交易的关键，还在于合理的评估股价在潜在反转区内的运动情况。达到对斐波那契点位的运动情况产生直觉这一目标，需要你对于你个人化信号(心理感受)的了解。你的交易日志，将记录你的心理活动以及交易习惯。只有通过研究你在交易中的心理活动，才能提高你的交易技巧，并成为一个更加成功的交易者。

我建议你先模拟交易几个月，来看看这些谐波交易机会在真实情况下是如何产生作用的。在本书中，我提供了很多富有教育意义的图表，来展示股价运动是如何回应谐波模式和斐波那契点位的。但是，实盘经验却是提高对于这些交易技巧理解的最佳方法。

交易日志真实的记录了你的交易行为，这其中你会有很多错过的交易机会。发现已经成功产生反转的谐波交易机会，并判断它应该如何操作非常简单。另外，挑选一些“精选的案例”，并用这些过去的例子验证谐波交易方法的有效性，也非常容易。

尽管上面这些方法都是非常有效的学习方法，但是，在真实的交易环境下，存在很多其他的因素，会干扰你对于交易的判断。这很像篮球运动员练习罚球投篮。运动员可以在练习中连续投中10次。但是，如果把他放在容纳了对方成千上万球迷的运动场中，这些环境因素将影响他投篮的能力。运动员如果不经历真实的比赛经历，永远也不会成功。我们的交易日志就是我们真实生活的记分牌。

我在这里包含了一段我自己的交易日志供大家参考，这段交易日志记录了我是如何处理潜在的交易机会的。我列出所有存在于我视野中的交易机会，并等待它们发展成熟。如果它们并不像我预期的那样发展的话，那么我就放弃它们寻找下一个交易机会。如果我最终看到一个成熟的交易机会，那么我会观察它的股价运动情况。当交易机会结束后，

我会总结这些交易机会以及我对它们的反应。如果我进行了交易，我会记录下直到我退出交易之间的，我所有的所感所想。下面就是一段我的交易日志的节选。

8/13

UAL = AB=CD@71; 127@69 昨天在低于 127 位置收盘，产生预警信号=今天在低于 69 的位置跳空低开... 等待 1.618@63.25 来寻找潜在的买入机会。

AOL = 在顶部出现小型-3 重推进模式准确完成于 618 位置——几乎完全准确!!!!... 必须持有到自 8/5 的低点或再一次被止损出局

FDX = 下跌接近主要的 1618 位置；这接近于买入点位!!!!!! 等待在 50 左右完成的 AB=CD；非常不错的交易机会！股价运行平稳！它几乎超过 1618 位置了，我接近买入时机了。

JPM = 关键支撑：@618/786 = 111.1875/104.6625

从我这些交易记录的条目中，你可以看出，我看到了一些潜在的交易机会。对于我来说，用一两个星期追踪一个交易机会，非常常见，尤其是当我追踪一个形态非常好的交易机会时，更是如此。我强烈建议你认真记录交易日志。我从中学到了很多股价运动和谐波交易设置的知识。另外，从中我更加了解我自己，以及我对这些交易机会的感觉。

记录交易日志对于处于学习初期的你来说，由于每个人的交易习惯都不相同，因此更加重要。尽管两个人可能都使用相同的谐波交易方法，并且计算出相同的潜在反转区，但他们交易的价格却几乎肯定是不同的。一个人希望进行这次交易，另一个人却不希望交易这个机会。这些不同源于对潜在反转区内股价运动情况的不同感受。

日积月累之下，你的交易日志会帮助你得出，你自己的对于市场行为的信号。另外，你会产生对于“将会发生什么”的直觉。例如，假如你发现了一个非常和谐的谐波交易机会，在它的潜在反转区内包含了很多的斐波那契点位收敛于非常狭小的区域内。具体一点，假如这构成了一个非常好的看涨蝴蝶模式。你开始打算买入了，但是这时候股价运行情况却出现了极端情况，出现了巨大的交易柱线、光头线或股价缺口。你可能需要在你的日志中这样记录，股价形成的模式非常好，但是在反转点附近的股价运动情况过于激烈或出现了预警信号，因此你回避了这次交易。另外，你可能还会记录，一个理想的反转“应该”在潜在反转区内迅速弹升，并展现强势信号，例如在潜在反转区之上收盘等。在这个例子中，由于股价没有按照“应该”的情况发生反转，因此你不应该进行交易。

在这个阶段，很重要的一点就是，你需要记录你为什么交易或为什么不交易的原因，以及在你行动时的感性因素。另外，当交易尘埃落定后，重要的是记录交易的结果，以及

你是如何应对各种情况的。记录这些情况，将帮助你培养你对于股票的直觉。当你理解了股价应该如何运动时，你对于评估股价运行情况的直觉也就增长了。另外，通过培养你的直觉，你的操盘能力也会得到提升。

尽管不是每个谐波交易机会都是理想形态，建立对于股价运行情况的某种标准，将帮助我们建立衡量潜在反转区内行为的框架。记录这些实际经验的交易日志，是培养我们直觉的关键。每个人对于股价运行情况的理解都是不同的。因此，你需要研究你在交易之中的所感所想，来提高以后的交易。

图表记录：在图上标记交易

另一个可以提高你交易技巧的方法是，打印出你准备交易的股票图表，并在图中标记出你准备买入或卖出的价位。通过温习每一次的交易，你会理解你自己在交易中的短处和长处。另外，通过结合你记录在交易日志中的所感所想，你会更加理解你的交易以及你自己。

我在下面包含了一张我交易过的股票图表。这只股票是 Etoys.com(ETYS)的。我在图中标记出了我在哪里买入，以及哪里卖出。

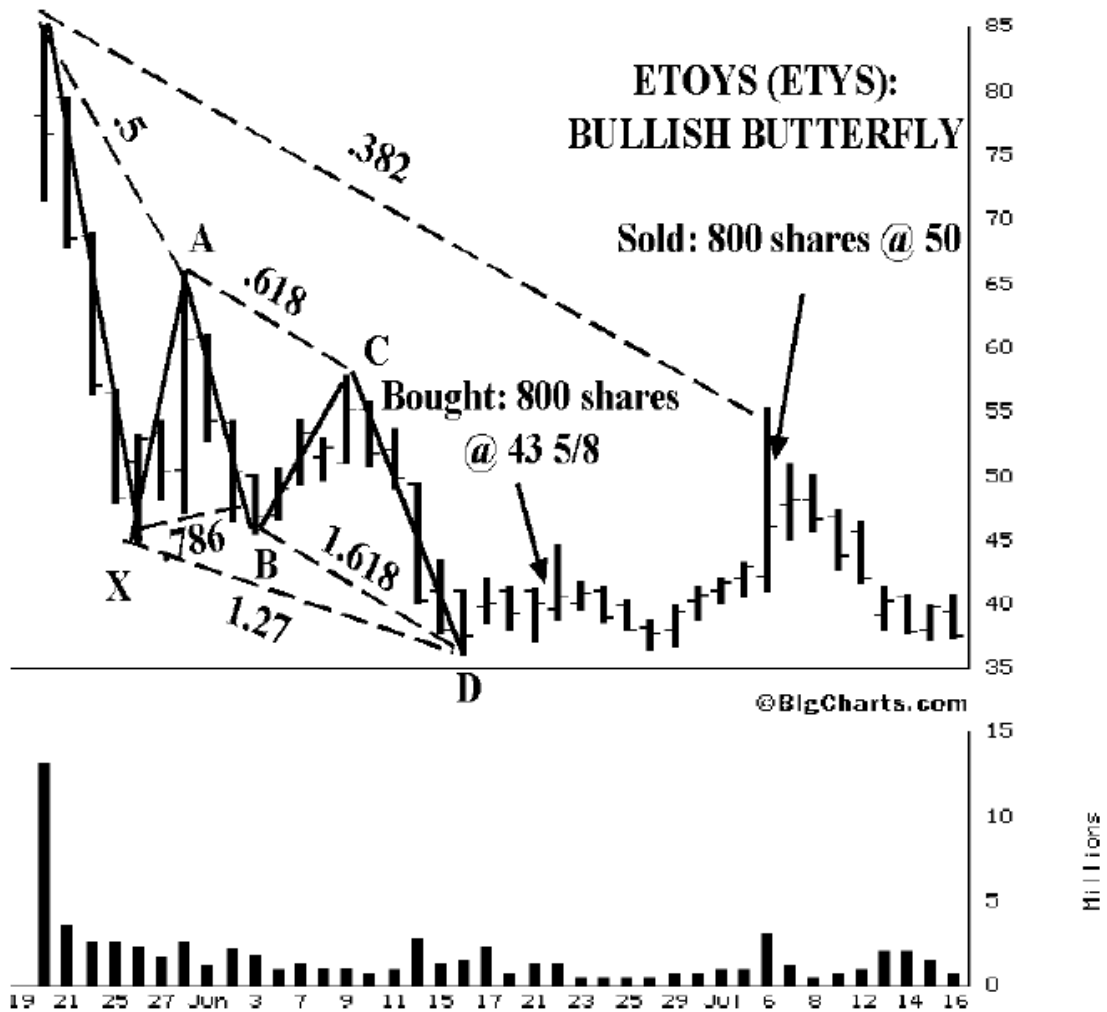

我在这次交易中出现了一些问题，最主要的问题是我进入交易的时机有些晚。我当时是在等待明确的突破，以确认反转。这只股票买入之后的几天内一直处于亏损状态，之后才开始跃升。另外，我本可以在 0.382 位置卖出我的仓位。但是，股价在触及 0.382 当天运行十分强劲，因此我并没有卖出股票。当我发现股票开始破位下跌后，我才关掉我的仓位并获利退出。

以这种形式分析你的交易，将会大大提高你的操盘能力。我从温习我过去的交易中，学到了大量的交易经验，直到现在我仍然维护着一个记录以前交易的文件，并经常温习。

资金曲线：跟踪你的交易经验

我除了在股价图表中记录每次的交易情况外，我还会维护一张包含我所有交易记录的资金情况总结表。这张表格包含了我每一次交易的成绩，总盈利/亏损，资金最大下降程度以及每次交易时间等。追踪这些交易结果，可以帮助我理解我的盈利以及亏损情况。例如，我发现我最好的交易结果出现在我保持仓位 1-2 周的时候。另外，当我在交易与我

期望背道而驰的股票时,如果不加止损的话,我通常比一般情况下的亏损要损失的更多。同时,通过表中的记录也可以画出我的“资金曲线”。

EQUITY SLOPE

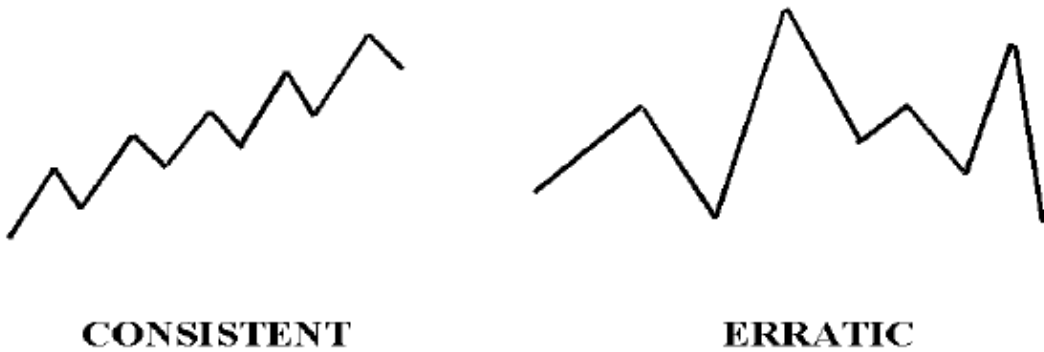

资金变化幅度是你账号上金额上涨或下跌的斜率。这一斜率可以指出你交易成功与否。例如,如果你有一个很好的、持续增长的资金曲线,这说明你的交易是持续获利的。尽管你可能会遇到一些失败的交易,但一个持续的、向上的资金曲线是成功的交易者的标志。但是,如果你的资金曲线十分曲折、波动,有时候赚很多,有时候又赔很多,这说明你的交易是随机的。由于你的资金总是处于大起大落之间,因此这种随机的交易非常危险。

我无法再加深强调记录你的交易记录的重要性,它是你可以达到持续盈利这一目标的重要因素。它是你加速你的学习过程并防止你重复犯相同错误的唯一方法。记录你的感受,想法以及交易结果,是提高交易技术的基础。当你理解了实际的交易情况后,你可以重新评估过去犯过的错误,并制订出相应的提高策略。如果你希望成为一个成功的交易者,这就是提高你交易技术的最佳方法。

总结

我写作本书的目的，就是希望通过本书清楚明确的展示这些谐波交易技术的有效性。希望我在这里讨论的东西，易于读者的理解。这本书可能刚开始看起来有点难。但是，正如展现于我们之前的一幅一幅股价图表所示，斐波那契比率可以有效的帮助我们理解股价运动。另外，这些谐波模式，通过过去的案例证明，它们可以指出可能发生潜在反转的关键区域。因此，如果你可以进行简单的运算，并找到那些斐波那契点位高度收敛的区域，你就可以成为一个成功的交易者。

这个斐波那契点位收敛的区域——潜在反转区——是本书中最为重要的概念。尽管每次的谐波点位和模式可能并不相同，但是它们都是达到同一目的的构成元素——发现交易趋势最有可能改变的区域。你现在应该知道，当多个谐波计算得到的结果收敛于特定的区域后，那么在此区域发生反转的可能性是非常高的。

接下来一个重要的概念就是，永远让市场告诉你应该何时交易。尽管在市场中任何事情都有可能发生并且“市场永远是对的”，但谐波交易模式产生的交易设置，明确的指出了你可能需要买入或卖出的区域。这种方法对于指出获利机会具有非常高的准确性。我相信本书中包含的股价图表，已经提供了足够多的证据来证明这一论断。在谐波交易方法中，最困难的部分要算是等待清晰的交易模式形成了。但是，如果你可以静下心来，市场将给你足够的机会来让你执行获利的交易。实际上，一些交易设置非常清晰，以至于你一眼就可以看出入场点的位置。

我最后一点想要说的是，你需要能够把握自己的目标。如果你想成为一个伟大的交易者，那么你就需要成为自己最棒的批评家。另外，你必须花时间来温习你以前的交易，提高你的交易技巧及能力。

到达此目标的第一步，就在于将这些获得的经验记录在股票交易日志中。我无法再加深强调这个方法的重要性了，对于处于初始阶段的交易者，这个方法更加重要。如果你不记录你在交易中的所思所想，你是不会有所进步的。下一步是将具有潜在交易机会的股价图表打印出来，并在上面标出交易的细节，在哪里买入，在哪里卖出。最后，你需要维护一个记录你整体交易情况的记录。

再记录了这些信息之后，你需要时常温习这些材料。你的交易日志和交易记录，是对你交易是否成功，最诚实的评估者。从这些信息中，你可以发现你的长处和短处。如果你做的很好，你可能需要记录下那些可以导致你持续获利的方法。如果你做的不好，遭受了一连串的损失，你可能需要暂时停止交易，并重新评估你的交易行为。当通过研究这些记录，发现了你犯的错误后，你可以设计一些交易策略来改正这些错误。

温习你以前交易的最重要的原因是，它可以使你“面对你自己”。通过经常性的温习你的交易记录，你可以正确的评价你的进展。重温你的交易确实有可能很难。但是，它会使得你对你的交易中的行为负责。

最后，你需要有一个开放的头脑，愿意学习更多的知识。我们身边总是有很多可以学的东西。可能，你可以发现一种本书中没有的、新的谐波的运动方式呢？我个人就经常实验各种新的技巧并结合应用谐波方法详细的分析股价运动情况。最为重要的是，我尽我一切可能来学习更多的东西，以完善我的交易。

以我看来，在财经市场取得成功的唯一之路就是谐波分析。这些方法对于识别获利机会非常有效。当你经过一段时间的学习，开始掌握这些方法后，你会惊叹于这种方法是如此的简单。另外，我像你保证，你将不会——再也不会——以过去的眼光来审视财经市场了。

附录

多重谐波模式图表

在下面的这些股价图表中，每一张图中都包含了多个谐波交易模式。在同一张图表中出现多个谐波交易模式共存的现象，并不罕见。尽管这种共存的现象经常发生在较长的时间周期中（超过 1 年），但在这些例子中股价的运动情况再一次很好的证明了谐波分析技术的价值。

尽管在这些例子中，由于在同一张股价图中，包含了多个谐波计算点位以及谐波模式，因此显得有些复杂。但重要的是，你要看到在这些交易模式完成后，股价产生的重要趋势变化。实际上，如果你能认真的研究这些例子，你会发现股价中的谐波模式一个接着一个的形成。另一个值得注意的地方是，这些谐波模式完成后是如何改变之前的股价运动的。在每个谐波模式完成后，股价都改变了它的运行方向。

这些例子都非常复杂。但是，这些股价图表可以帮助你提高你对于其它财经市场中出现类似谐波交易模式时的感知能力。尽管不是在每个市场中都会出现这样的多重谐波模式，但是一旦在某些场合出现了这种形态，那么它就确保了以后出现谐波交易模式的合法性。例如，如果某只股票在图表中产生了这样的多重形态，那么我们就可以假定之后的谐波交易模式也会导致反转。尽管这种推理看上去并不能 100% 得到保证，但是最起码之后产生谐波交易模式导致反转的可能性将大大提高。

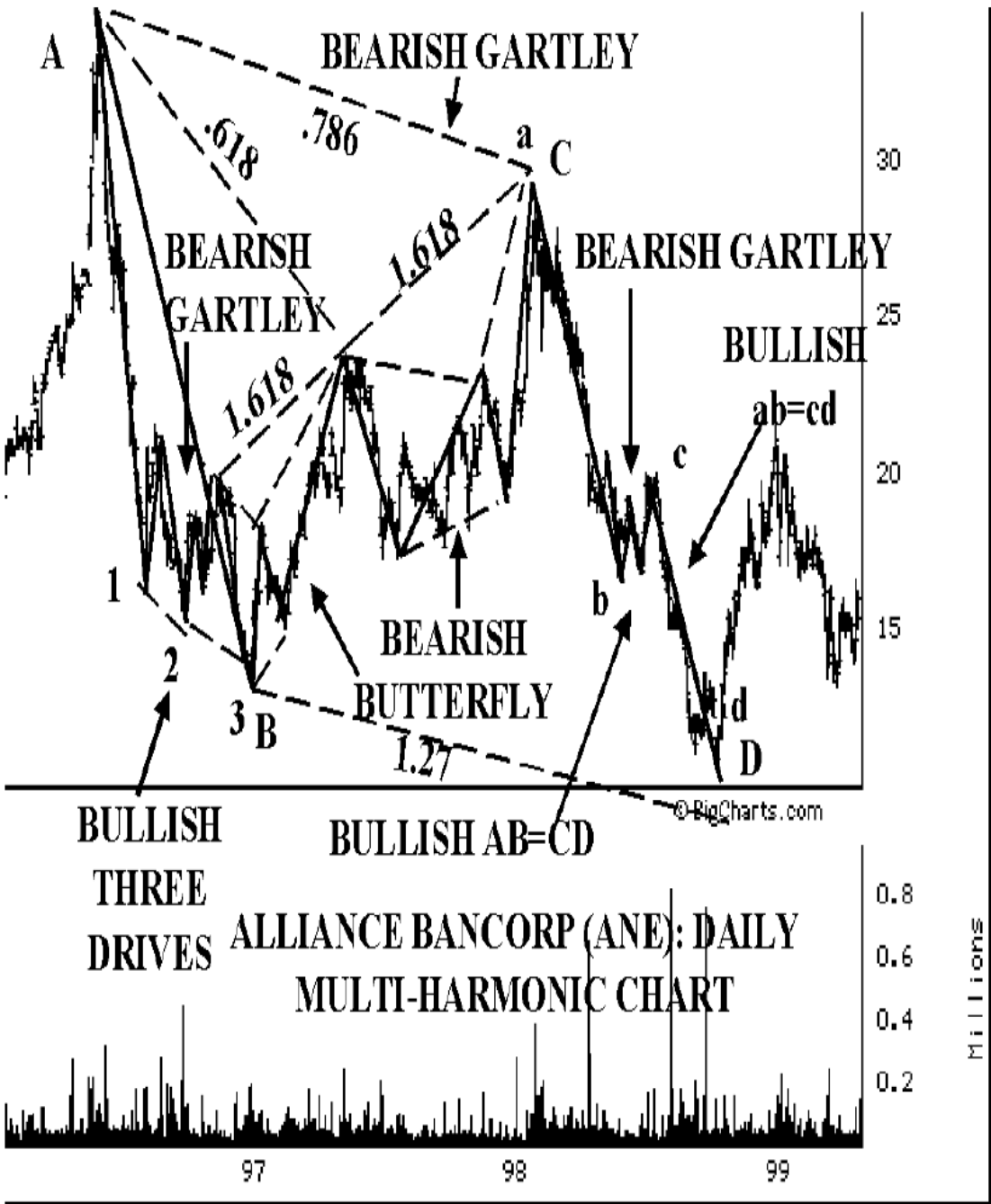

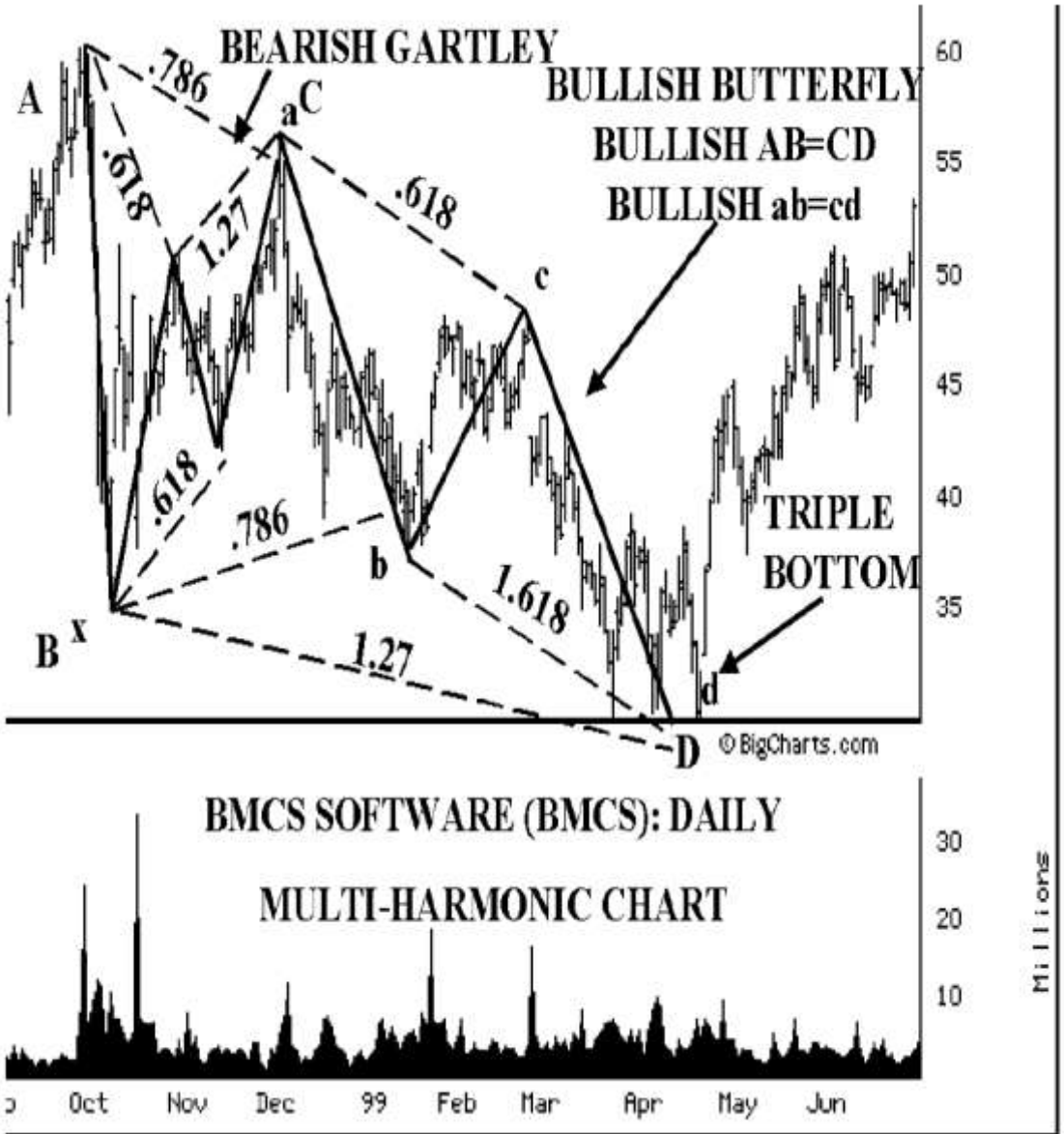

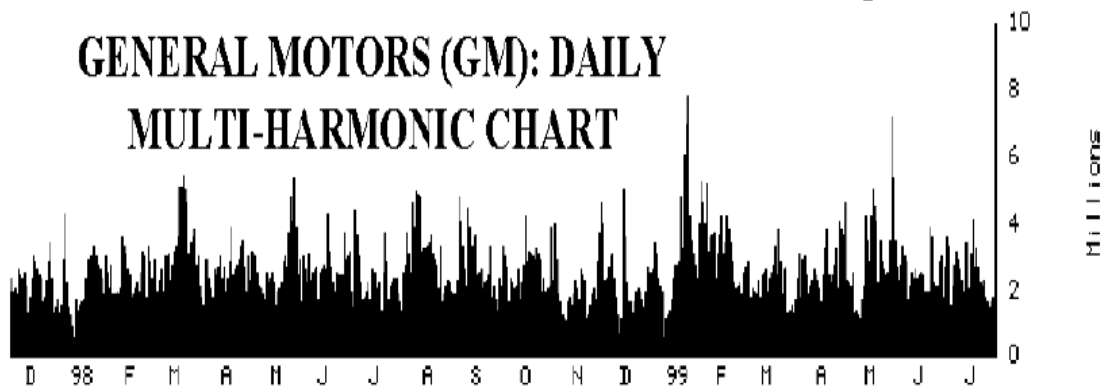
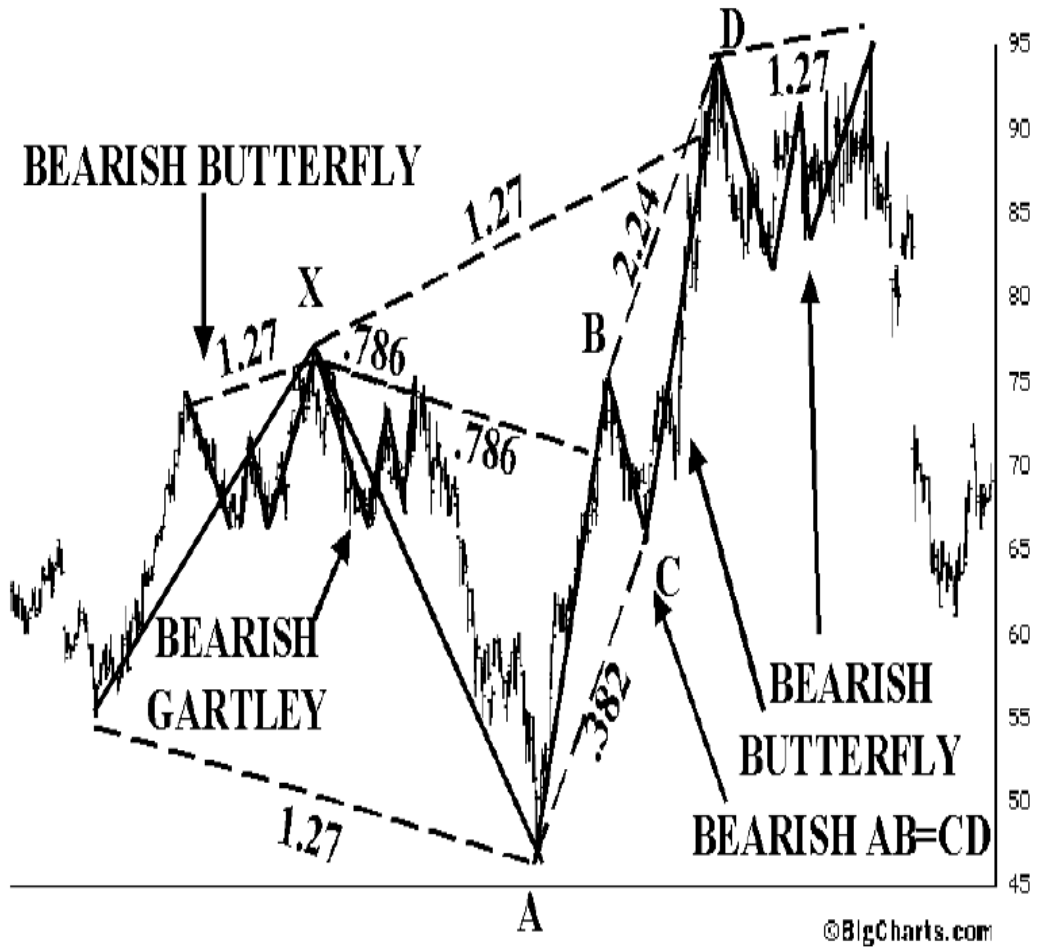

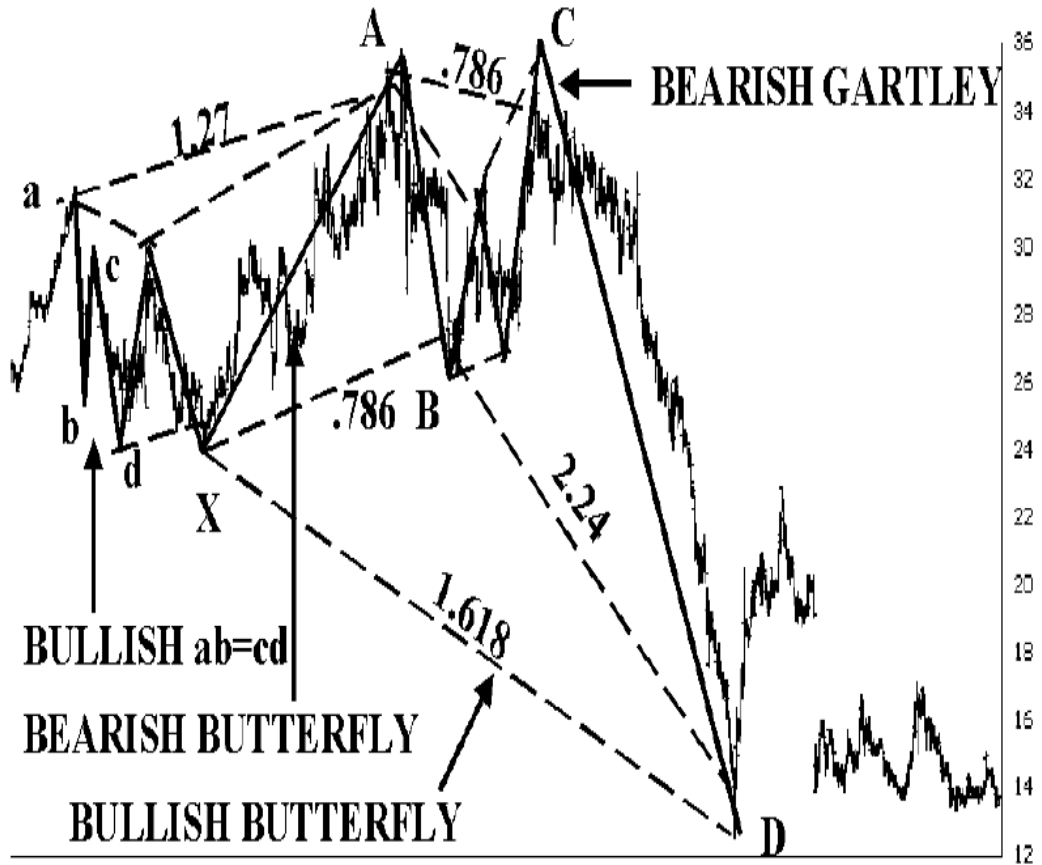

ie -

©BigCharts.com

HILTON HOTELS (HLT): DAILY

MULTI-HARMONIC CHART

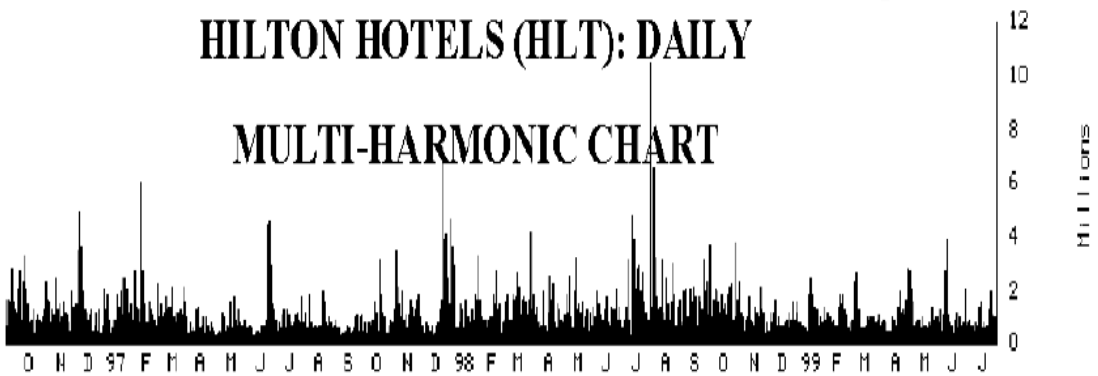

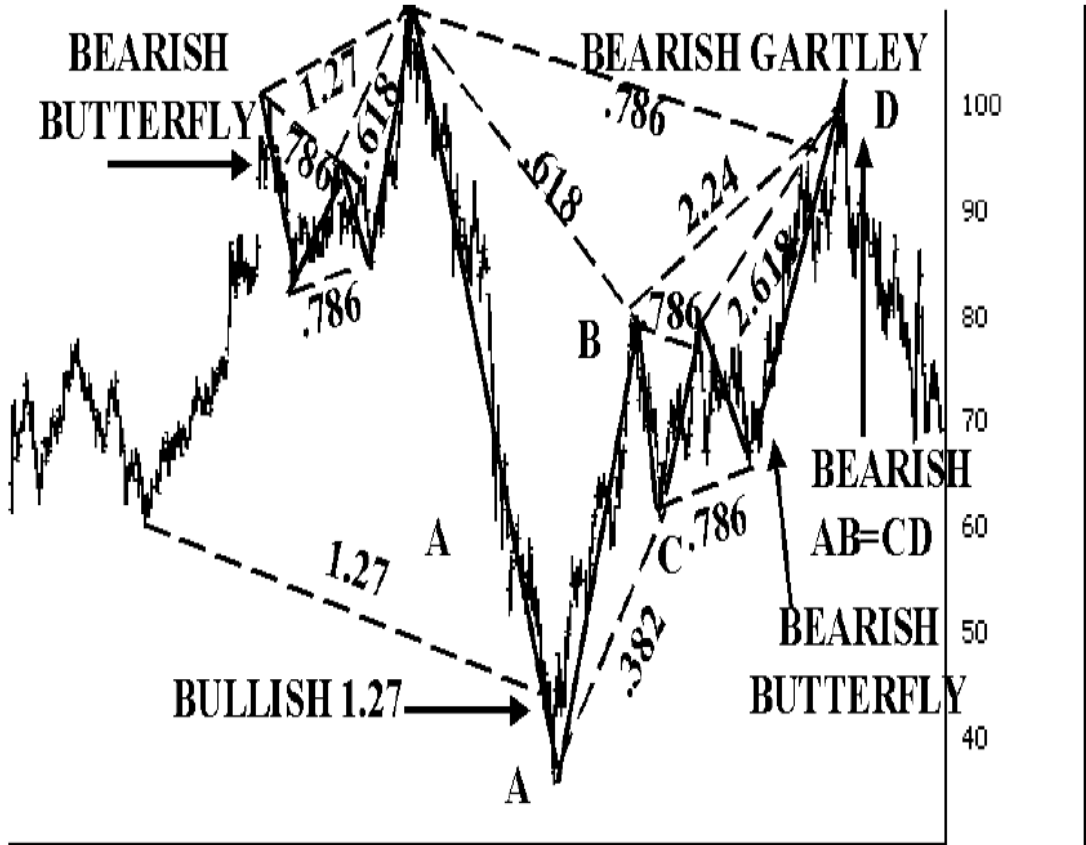

MERRIL LYNCH (MER): DAILY

© BigCharts.com

MULTI-HARMONIC CHART

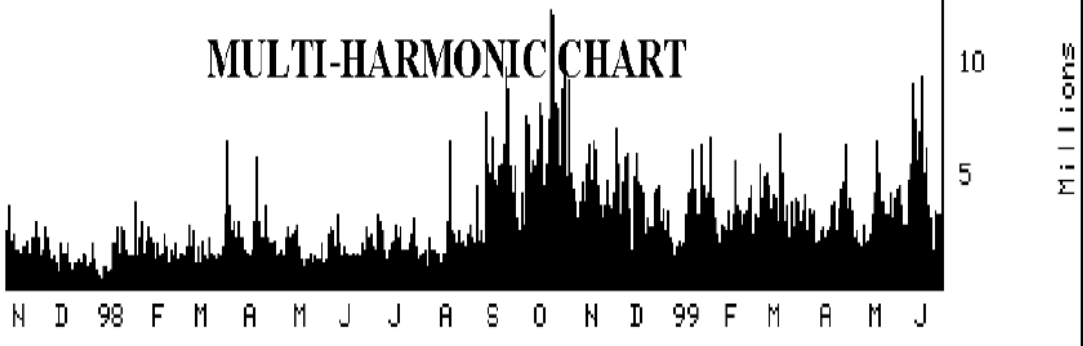

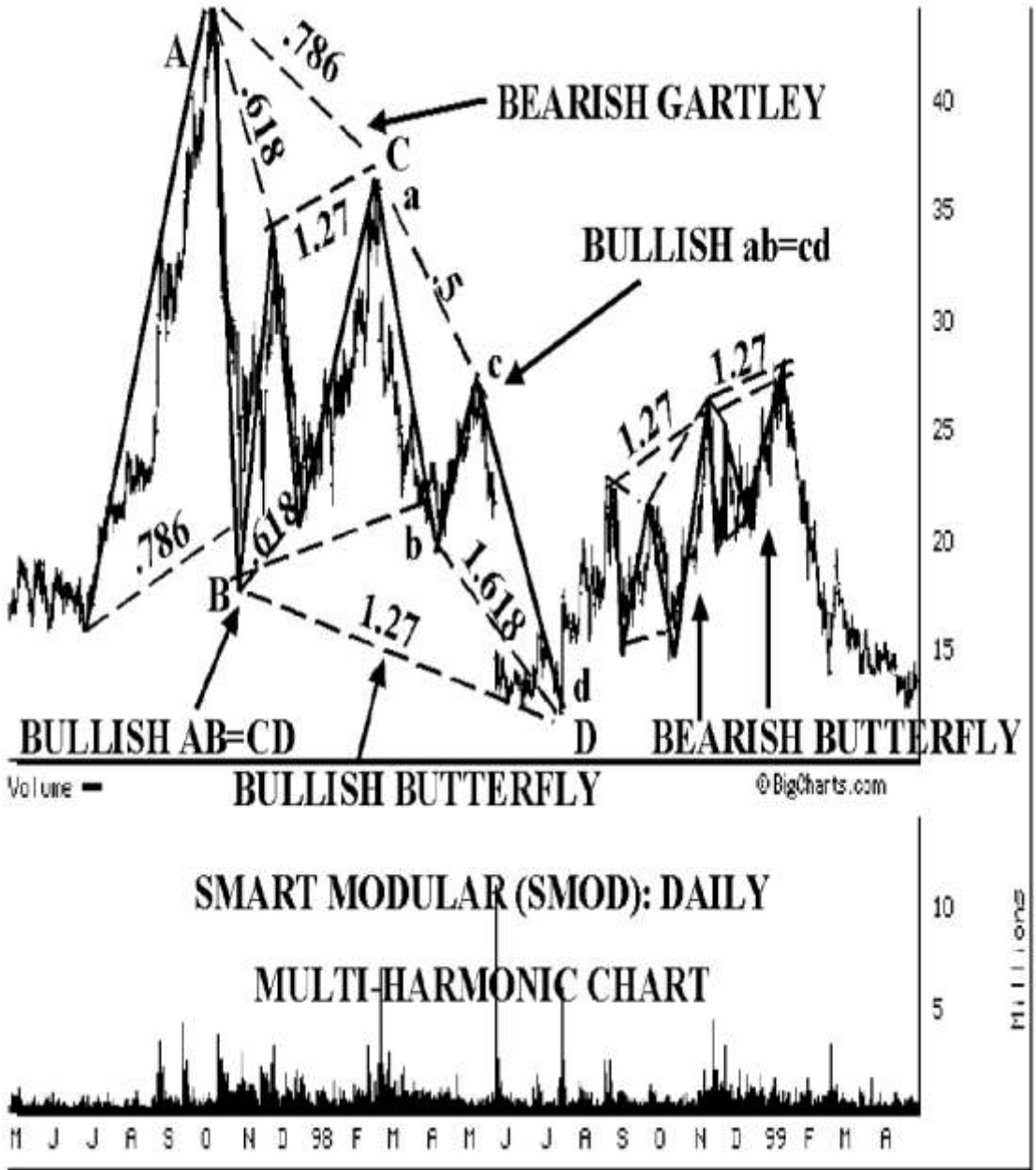

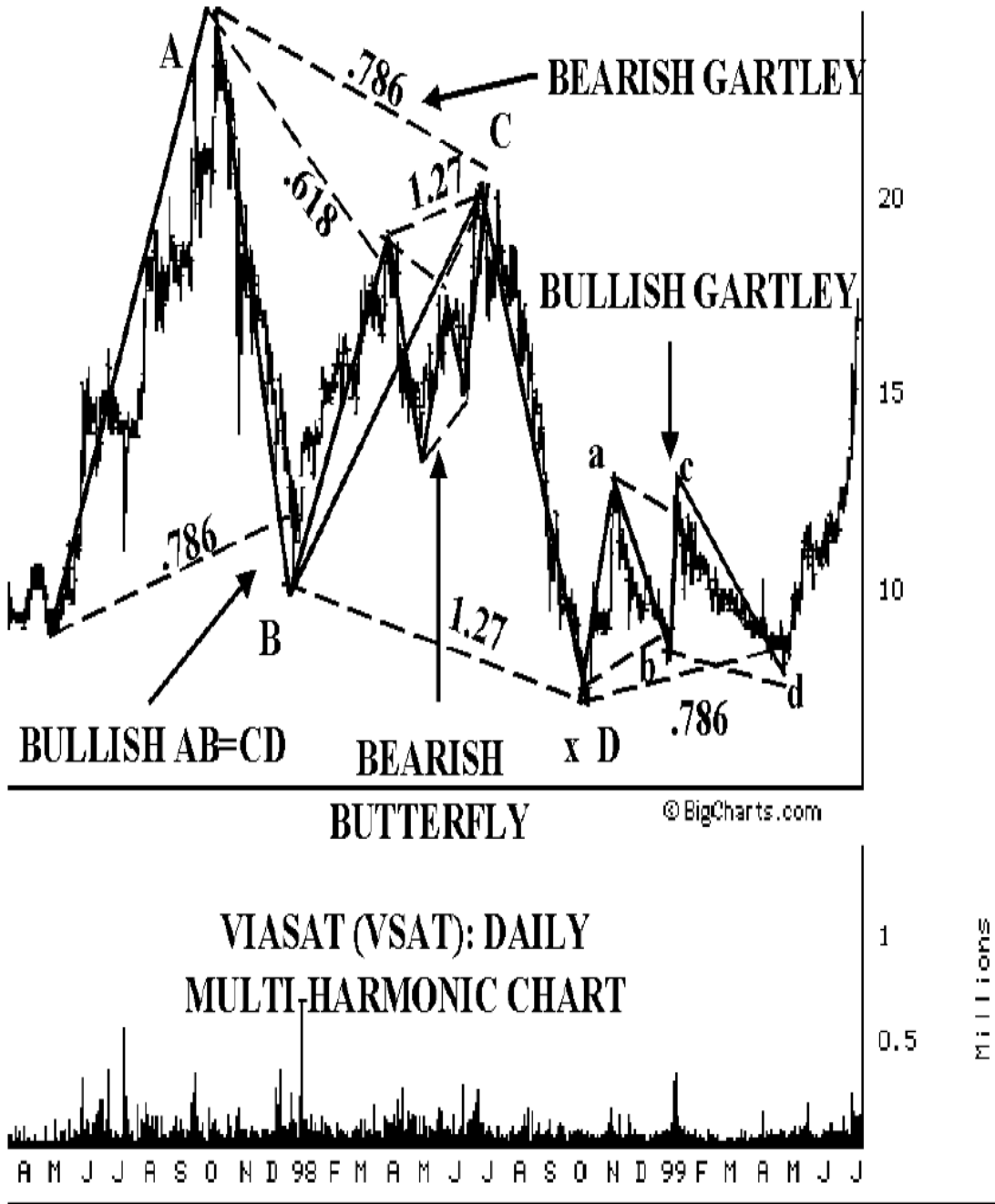

遵从谐波交易模式的股票

我维护了一个之前曾经遵从谐波交易模式运行过的股票列表。当我发现一只股票在斐波那契点位或谐波模式上“反弹”后，我会密切关注这只股票，并等待适合交易的形态的形成。这些列表中的股票提供了非常丰厚的获利机会，它们的股价趋势通常都会在潜在反转区内准确的发生反转。

在本书所提供的股价图表中,包含了多个多重谐波模式的股价图表。一些股票,像 Barrick Gold(ABX), Chiron(CHIR), Intel(INTC), Wells Fargo(WFC)以及很多的网络公司的股票,都可以提供发生极好反转的清晰的谐波交易机会。因此,我们一定要识别出这些作为重要投资机会的交易形态。

接下来的股票列表包含了一些全球工业巨头。这些公司的股票每天都在活跃的进行交易(大于百万手)。你应该在这些股票中认出一些名字。但是,需要重点强调的是,不是在所有股票中总存在着谐波交易机会。

有一些公司的股票,对于谐波数字的“反应”要好于其它公司的股票。这样的股票看似总是从一个个的斐波那契点位发生反弹。同时,另一些股票持续的形成谐波模式。尽管这些情况都不是常见情况,但是一旦你发现了这样符合和谐原则的股票,那么你成功交易的机会将大大增加。

下面这些列出的股票并不是一成不变的。我相信我肯定落下了一些符合谐波交易原则的股票。但是,我认为这个列表中的股票,已经可以为你提供足够的低风险高盈利的机会了。我建议你创建这样一个列表,并每周查看列表中股票的情况。你可以用我在这里列出的股票,也可以增加你自己的股票。

最后一点,我现在正在研究在其它与股票有关的交易工具中的谐波交易方法,例如优先股票以及共同基金等。我的研究结果相当重要,因为价格在这些交易工具中的谐波运行情况甚至要好于股票市场。我建议你把这种交易机制应用在其它的市场和投资工具中。我相信还有某种更好的谐波交易的应用,等待我们去发掘。

航空板块

1. AMR: American Airlines
2. DAL: Delta Airlines
3. LUV: Southwest Airlines
4. UAL: United Airlines
5. U: US Airways

银行板块

1. ANE: Alliance Bancorp
2. BAC: Bank of America
3. BK: Bank of New York

4. BKB: Bank of Boston
5. CMB: Chase Manhattan Bank
6. C: Citigroup
7. FTU: First Union
8. JPM: J.P. Morgan
9. MEL: Mellon Bank
10. PNC: PNC Bank
11. USB: U.S. Bankcorp
12. WFC: Wells Fargo

计算机硬件板块

1. AAPL: Apple Computer
2. CPQ: Compaq Computer
3. DELL: Dell Computer
4. GTW: Gateway Computer
5. SCI: SCI Systems
6. SEG: Segate Technology
7. STK: Storage Technology

食品板块

1. BUD: Anheuser-Busch
2. CPB: Campbell Soup
3. K: Kellogg
4. DOL: Dole Foods
5. KO: Coca-Cola
6. MCD: McDonald's
7. OAT: Quaker Oats
8. PEP: Pepsi
9. VO: Seagram

互联网板块

1. AMZN: Amazon.com
2. AOL: America Online
3. ATHM: At Home/Excite
4. BRCM: Broadcom

5. BCST: Broadcast.com
6. BVSN: Broadvision
7. CHKP: Checkpoint Software
8. CMGI: CMGI Information Services
9. CNET: CNet
10. EBAY: Ebay
11. ETYS: Etoys
12. GNET: GNet
13. INKT: Inktomi
14. LCOS: Lycos
15. NSOL: Network Solutions
16. MSPG: Mindspring
17. TGLO: The Globe.com
18. RNWK: Real Networks
19. PCLN: Priceline
20. VERT: Vertical Net
21. YHOO: Yahoo

医疗/卫生/医药板块

1. ABT: Abbot Labs
2. AET: Aetna
3. AHP: American Home Products
4. AMGN: Amgen
5. AVEI: Arterial Vascular
6. BDX: Becton-Dickinson
7. BGEN: Biogen
8. BMY: Bristol Myers
9. BSX: Boston Scientific
10. CHIR: Chiron
11. GDT: Guidant
12. HUM: Humana
13. JNJ: Johnson and Johnson
14. LLY: Eli Lilly
15. MDT: Medtronic
16. MRK: Merck
17. OXHP: Oxford Health Plans
18. PFE: Pfizer

19. PNU: Pharmacia Upjohn
20. SGP: Schering-Plough
21. WLA: Warner-Lambert

冶金板块

1. AA: Alcoa
2. ABX: Barrick Gold
3. BS: Bethlehem Steel
4. HM: Homestake Mining
5. PD: Phelps Dodge
6. PDG: Placer Dome
7. PEG: Pegasus Mining
8. NEM: Newmont Mining

原油/天然气板块

1. CHV: Chevron
2. BHI: Baker Hughes
3. GLM: Global Marine
4. HAL: Haliburton
5. MOB: Mobil
6. SLB: Schlumberger
7. TX: Texaco
8. XON: Exxon

零售板块

1. ABS: Albertsons
2. ASC: American Stores
3. AZO: Autozone
4. BBY: Best Buy
5. BBBY: Bed, Bath & Beyond
6. CC: Circuit City
7. COST: Costco
8. CVS: CVS Corp.
9. DG: Dollar General
10. DH: Dayton Hudson

11. FD: Federated Department Stores
12. FMY: Fred Meyer
13. GPS: Gap Stores
14. HAS: Hasbro
15. HD: Home Depot
16. JCP: JC Penney
17. KR: Kroger
18. KSS: Kohl's
19. LOW: Lowe's
20. LTD: The Limited
21. MAT: Mattel
22. MAY: May Department Stores
23. RAD: Rite Aid
24. S: Sears
25. SHW: Sherwin Williams
26. SPLS: Staples
27. SWY: Safeway
28. WAG: Walgreen's
29. WMT: Wal-Mart

证券/经纪商板块

1. AGE: A.G. Edwards
2. AMTD: Ameritrade
3. BSC: Bear Stearns
4. DLJ: Donaldson, Lufkin and Jenrette
5. EGRP: Etrade
6. GS: Goldman Sachs
7. LEH: Lehman Brothers
8. MER: Merrill Lynch
9. MWD: Morgan Stanley, Dean Witter
10. PWJ: Paine Webber
11. SCH: Charles Schwab

半导体板块

1. ALTR: Alterra
2. AMAT: Applied Materials

3. AMD: Advanced Micro Devices
4. INTC: Intel
5. KLAC: KLA Tencorp.
6. LSI: LSI Logic
7. MOT: Motorola
8. MU: Micron Technology
9. NSOL: Network Solutions
10. NVLS: Novellus
11. RMBS: Rambus
12. TER: Teradyne
13. TXN: Texas Instruments
14. VLSI: VLSI Technology
15. XLNX: Xilinx

科技板块

1. BMCS: BMC Software
2. CSCO: Cisco Systems
3. CA: Computer Associates
4. COMS: 3COM
5. FDC: First Data
6. HWP: Hewlett-Packard
7. IBM: International Business Machines
8. INTU: Intuit
9. LGTO: Legato Systems
10. LU: Lucent
11. MSFT: Microsoft
12. ORCL: Oracle
13. SFE: Safeguard Scientific
14. SMOD: Smart Modular
15. SUNW: Sun Microsystems
16. TLAB: Tellabs
17. UIS: Unisys
18. VSAT: Viasat

通信板块

1. AIT: Ameritech

2. BEL: Bell Atlantic
3. BLS: Bell South
4. FON: Sprint
5. GTE: GTE Corp.
6. NT: Northern Telecom
7. NXTL: Nextel
8. NYN: Nynex
9. SBC: Southwestern Bell
10. T: AT&T
11. USW: U.S. West

Bullish Patterns

Bearish Patterns

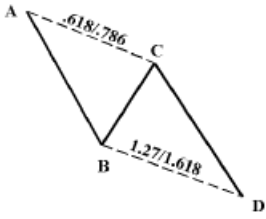

BULLISH AB = CD

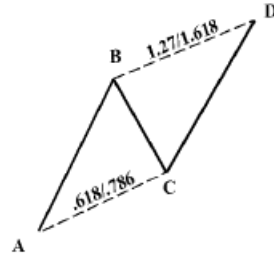

BEARISH AB = CD

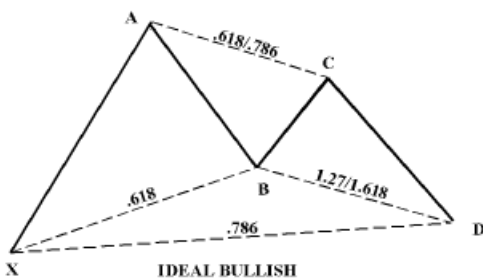

IDEAL BULLISH GARTLEY

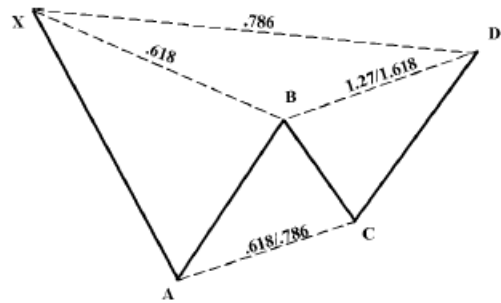

IDEAL BEARISH GARTLEY:

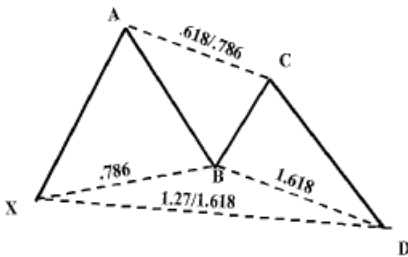

BULLISH BUTTERFLY

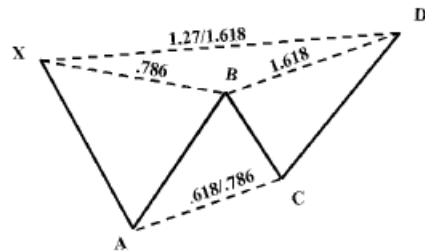

BEARISH BUTTERFLY

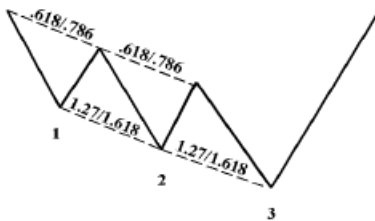

BULLISH THREE DRIVES:

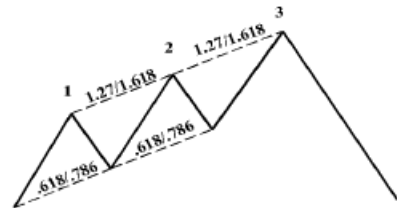

BEARISH THREE DRIVES:

参考书目

- Cootner, Paul H., The Random Character of Stock Market Prices, Massachusetts: M.I.T. Press, 1964.
- Douglas, Mark, The Disciplined Trader: Developing Winning Attitudes, New York: New York Institute of Finance, 1990.
- Douglas, Mark, Trading in the Zone, Chicago, Illinois: Trading Behavior Dynamics, 1998.
- Figgie, Harry E., Bankruptcy 1995, Boston, Massachusetts: Little, Brown and Company, 1992.
- Garret, William, Investing for Profit with Torque Analysis of Stock Market Cycles, Ruff Pub.
- Gartley, H.M., Profits in the Stock Market, WA: Lambert-Gann, 1935.
- Gilmore, Bryce T., Geometry of Markets, Melbourne, Australia: Bryce Gilmore & Associates, Pty. Ltd., 1989.
- Lanyi, Andrew A., Confessions of a Stockbroker, Englewood, New Jersey: Prentice Hall, 1992.
- McMillian, Lawrence G., McMillian on Options, New York, New York: John Wiley & Sons, 1996.
- Minor, Robert, Dynamic Trading, Tucson, Arizona: Dynamic Traders Group, 1995.
- Murphy, John J., Technical Analysis of the Futures Markets, New York, New York: New York Institute of Finance, 1986.
- Nison, Steve, Japanese Candlestick Charting Techniques, New York, New York: New York Institute of Finance, 1991.
- O'Higgins, Michael, Beating the Dow, New York, New York: HarperCollins, 1992.
- O'Neal, William J., How to Make Money in Stocks, New York, New York: McGraw-Hill, 1988.

Pomeroy, How to Make Profits in Commodities, WA: Lambert-Gann, 1976.

Prechter, Robert, Elliot Wave Principle, Gainesville, Georgia: New Classics Library, 1978.

Rubinfeld, Alan, The Super Traders, Chicago, Illinois: Probus Publishing, 1992.

Schwager, Jack D., Market Wizards: Interviews with Top Traders, Simon & Schuster, 1989.

Schwartz, Martin, Pit Bull, New York: New York Institute of Finance, 1997.

Soros, George, The Alchemy of Finance, New York, New York: John Wiley & Sons, 1987.

Train, John, The Money Masters, New York, New York: Harper & Row, 1980.

Warren, Ted, How to Make the Stock Market Make Money for You, 1966.

Williams, David, Astro-Economics, Saint Paul, Minnesota: Llewellyn Publications, 1959.